



## ABS MASTER PRO SUPER



- **Dziękuję za zakup naszego sprzętu fitness**
- **Ten produkt jest produkowany pod ścisłą kontrolą można go używać z pełnym przekonaniem**
- **Aby uniknąć zniszczenia czy utraty spowodowanej nieprawidłowym użytkowaniem sprzętu, proszę przeczytać „Środki Ostrożności”. Przed rozpoczęciem treningu upewnij się, że w pełni rozumiesz jak z niego korzystać**
- **Proszę zachowaj instrukcję obsługi**

---

**PL** Środki ostrożności:

Proszę skonsultuj się z lekarzem przed rozpoczęciem korzystania z produktu w innym przypadku może to spowodować wypadek lub problemy fizyczne:

1. Alergicy
2. Problemy skórne
3. Problemy z ciśnieniem krwi
4. w przypadku zażywania leków
5. Pacjenci posiadający guza złośliwego
6. Zaburzenia czuciowe mózgu (np. padaczka, itp.)
7. Zaburzenia sensoryczne spowodowane cukrzycą
8. Pacjenci z bólami przewlekłymi np. kręgosłupa, zwichnięciami, naciągniętymi mięśniami itp.
9. Pacjenci z osteoporozą
10. Pacjenci z gorączką powyżej 38C
11. Pacjenci wymagający wzmożonego odpoczynku
12. Pacjenci, którzy mają problemy skórne po zastosowaniu żelowych nakładek
13. Osoby nie czujące się dobrze
14. Osoby oczekujące na zabieg medyczny

PODCZAS UŻYWANIA NAKŁADEK ŻELOWYCH PROSZĘ OBSERWOWAĆ PONIŻSZE SYMPTOMY, W PRZECIWNYM PRZYPADKU MOŻE TO SPOWODOWAĆ BÓL LUB POPARZENIE:

- Nie używaj uszkodzonych, zdegradowanych czy brudnych nakładek żelowych
- Nie zginaj ani nie składaj nakładek żelowych ponieważ może to spowodować ich zniszczenie
- Proszę umieść nakładkę żelową dokładnie na skórze. W przypadku niedokładnego dopasowania ze skórą, impuls nie będzie równo przepływał przez nakładkę, co może spowodować silniejszą stymulację w jednym miejscu
- Proszę wyłączyć urządzenie przed ściągnięciem nakładek
- Upewnij się aby połączyć nakładki żelowe z elektrodą. Nie dotykaj elektrody bezpośrednio podczas ładowania.

**Ostrzeżenie:**

NIE UŻYWAJ JEŚLI NALEŻYSZ DO GRUPY OSÓB WYMIENIONYCH PONIŻEJ. UŻYWANIE MOŻE SPOWODOWAĆ WYPADEK LUB FIZYCZNE BĄDŹ SKÓRNE PROBLEMY:

- Osoby z chorobami serca
- Kobiety w ciąży, w połogu
- Osoby z urządzeniami wspomagającymi pracę serca np. rozrusznikiem
- Osoby z urządzeniami podtrzymującymi życie
- Osoby korzystające z elektronicznych urządzeń celem badań medycznych np. Holter

PROSZĘ PRZESTRZEGAĆ PONIŻSZYCH ZASAD BEZPIECZEŃSTWA PODCZAS UŻYWANIA SPRZĘTU, W PRZECIWNYM RAZIE GROZI WYPADKIEM, USZKODZENIEM CIAŁA, SZOKIEM ELEKTRYCZNYM, ZNISZCZENIEM LUB ZABRUDZENIEM PRODUKTU

- Nie umieszczaj urządzenia lub nakładek żelowych w mikrofalówce lub w pobliżu źródła zapłonu
- Nie używaj w celach innych niż opisane w instrukcji obsługi
- Nie używaj na dzieciach oraz zwierzętach
- Nie traktuj jako zabawki dla dzieci czy zwierząt
- Nie wylewaj cieczy na sprzęt
- Nie używaj w trakcie ćwiczeń lub podczas prowadzenia samochodu
- Nie używaj w ciepłym pomieszczeniu np. łaźnie

NIE UŻYWAJ PRODUKTU NA PONIŻSZYCH CZĘŚCIACH CIAŁA, W INNY WYPADKU MOŻE SPOWODOWAĆ WYPADEK LUB PROBLEMY SKÓRNE BĄDŹ FIZYCZNE

- Obwodowa część klatki piersiowej oraz łopatki
- Powyżej szyi (głowa, twarz)
- Nie używać na ranach i błonach śluzowych, oczach, ustach, genitaliach
- W miejscach, w których dokonano usunięcia owłosienia nie używać w dniu wykonania zabiegu
- W miejscu wykonania operacji plastycznej
- W miejscu z implantami
- Kręgosłup
- W miejscu z tatuażem
- Na brzuchu podczas cyklu menstruacyjnego

## SPECYFIKACJA PRODUKTU

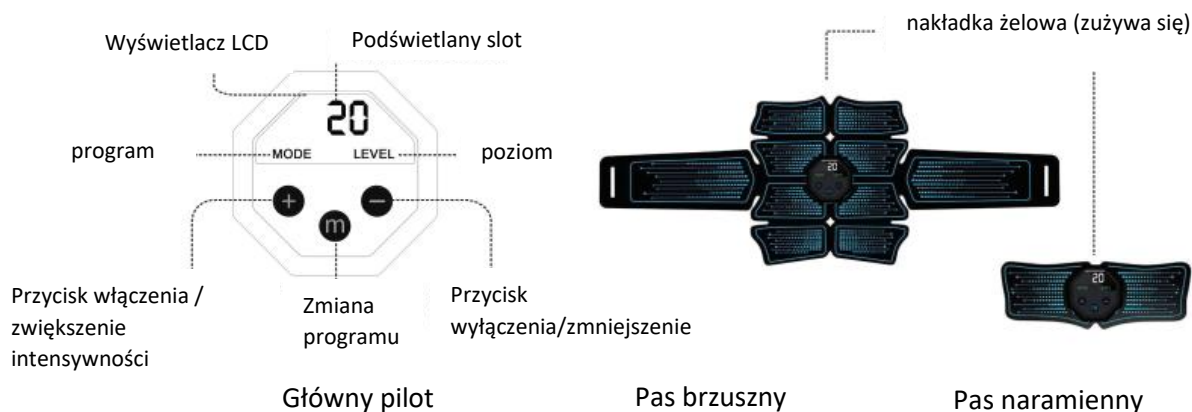

Nazwa produktu		ABS MASTER PRO SUPER ELEKTROSTYMULATOR HMS	
Numer produktu	ABS	Wymiar	50*48*12MM
Waga	17g	Moc	DC3.7V, 90mAh
Intensywność Wyjściowa	0-20 poziomów	Poziomy	1-10
Materiał	ABS, PC	Testowany	CE
Czas Pracy	20 min, po 1 min spoczynku automatyczne wyłączenie		
Rekomendowana temperatura otoczenia	10-40C , Wilgotność otoczenia: 30-85%		
Akcesoria	Pilot / kontroler, nakładki żelowe, kabel USB, instrukcja obsługi		

	Nakładka żelowa pasa brzucha	Nakładka żelowa pasa naramiennego
Waga	1 szt. 10g	2 szt. 20g
Rozmiar	190(dł)x160(szer)x2,2(wys.)mm	205(dł)x77(szer.)x2.2(wys) mm
Materiał	ABS, PC	ABS, PC
Inspekcja Jakości	CE	CE

W celu ulepszenia produktu, niektóra specyfikacja może być zmieniona w procesie, przepraszamy za niedogodności.

Nakładka żelowa jest elementem zużywającym się. W przypadku widocznego zużycia, zniszczenia nakładki, należy dokonać zakupu nowej.

## Ustawienia ładowarki

- Podłącz kabel USB do adaptera następnie do prądu, czas całkowitego ładowania 2 godziny.
- Czerwona lampka oznacza ładowanie w procesie, wyłączenie lampki wskazuje na całkowite naładowanie
- Produkt nie zawiera w zestawie adaptera / końcówki do gniazda, ale może być podpięty do każdego standardowego adaptera USV (Moc wyjściowa: 5V)

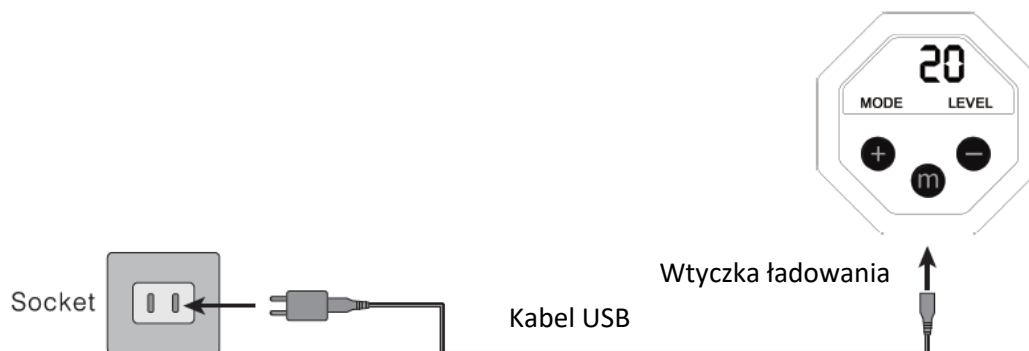

## JAK UŻYWAĆ NAKŁADEK ŻELOWYCH

- Nakładki do pasa brzuszego oraz naramienne podłącza się w ten sam sposób
- Poniżej prawidłowy sposób aplikacji pasa, przyczepność oraz długość działania urządzenia mogą być skrócone w wyniku nadmiernego zużycia

1. Podłącz kontroler do pasa brzuszego. Wyrównaj otwór w elektrodzie z portem elektrody

Podkładka jest stosunkowo miękka, zachowaj ostrożność i zapobiegaj sklejeniu dwóch końcówek podkładki

Gniazdko

2. Usuń folię ochronną z pasa

3. Umieść pas na ciele

4. Po zakończonym treningu, nałóż pas po gładkiej stronie przezroczystej folii zwalniającej celem ochrony nakładek żelowych

## **Instrukcja podstawowa**

Zalecenia co do ilości i intensywności treningu: Rekomenduje się trening raz dziennie. Proszę zmniejsz intensywność podczas wykonywania pierwszego treningu. Zwiększaj intensywność stopniowo po powolnej adaptacji

## **Umieść pas na ciele w miejscu, w którym ma być skupiony trening**

Kluczowe zasady:

- Usuń pot z ciała przed nałożeniem pasa
- Postaraj się nie dotykać żelowych nakładek
- Dopasuj żelowe nakładki do swojego ciała. Jeśli wystąpi przerwa pomiędzy nakładką żelową a ciałem, strumień nie popłynie równo co może spowodować miejscowe mrowienie i ból

Pas brzuszny – umieść nakładki żelowe jak w schemacie poniżej. Jeśli strumień jest zbyt słaby, przesun pas do góry bądź na dół o około 1-2 cm. Wyłącz urządzenie przed zmianą umiejscowienia pasa.

Pasy naramienne – talia, ramiona, nogi

### 1. Włącz urządzenie

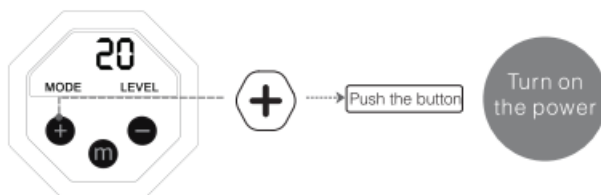

Jeśli po włączeniu urządzenia okaże się że nakładka żelowa nie przylega dokładnie do ciała, może wystąpić lokalne mrowienie lub ból

### 2. Dopasowanie intensywności treningu

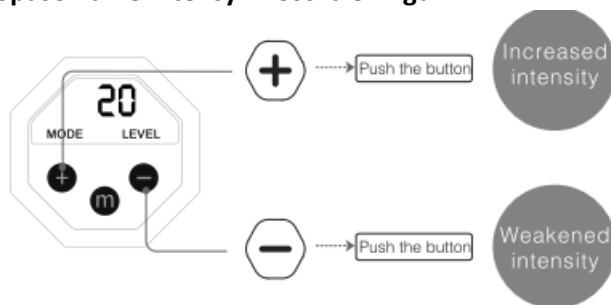

- Po włączeniu urządzenia, naciśnij przycisk +, niebieskie światło zacznie migać i wskaże intensywność treningu na poziomie 1
- Siła intensywności treningu jest podzielona na 20 poziomów (1-20)
- Podczas pierwszego użycia zacznij od najniższego poziomu intensywności, stopniowo zwiększaj intensywność po adaptacji do niższego poziomu
- Moc urządzenia zużywa się podczas treningu co może spowodować słabsze odczuwanie strumienia. Pamiętaj o naładowaniu baterii.

### 3. Zmiana programu

#### 4 Mode conversion

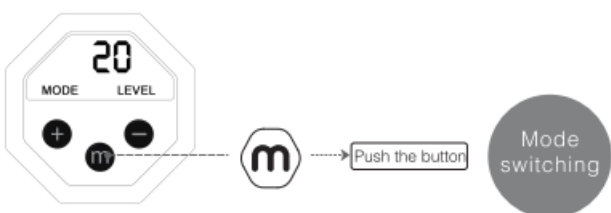

- Trening jest podzielony na 10 typów ( 1 – 10)
- Każdy typ automatycznie wyłącza się po 20 minutach pracy
- Ponowne ustawienie na 20 minut po przełączeniu trybów rozpoczyna intensywność od zera



**Mode1**  
**Mixed training**



**Mode2**  
**Fat warming up**



**Mode3**  
**Muscle warming up**



**Mode4**  
**Jogging**



**Mode5**  
**Swim**



**Mode6**  
**Push ups**



**Mode7**  
**Sit-ups**



**Mode8**  
**Barbell**



**Mode9**  
**Fat accelerated  
burning**



**Mode10**  
**Muscle intensive  
training**

- Tryb 1 – Trening mieszany
- Tryb 2 – Spalanie tłuszczu - rozgrzewka
- Tryb 3 – Mięśnie – rozgrzewka
- Tryb 4 – Jogging
- Tryb 5 – Pływanie
- Tryb 6 – Pompki
- Tryb 7 – Przysiady
- Tryb 8 – Sztanga
- Tryb 9 – Intensywne spalanie tłuszczu
- Tryb 10 – Intensywna budowa mięśni



## Wyłączenie urządzenia

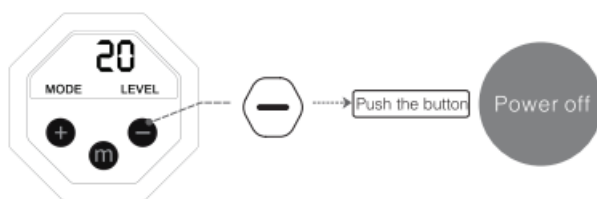

- Urządzenie pracuje przez 20 minut, po tym czasie nastąpi automatyczne wyłączenie; niebieska lamka zgasi się
- Urządzenie wyłączy się automatycznie jeśli nie będzie żadnej pracy przez minutę w trybie uśpiania
- Aby wyłączyć nagle urządzenie podczas treningu należy przytrzymać przycisk wyłączenia (przycisk „-” ) przez 1 sekundę. Urządzenie wyłączy się.

### 1. Usuwanie urządzenia z ciała po treningu

**Poprawne usuwanie urządzenia:**

**Uchwycić koniec pasa i delikatnie ściągać go od góry do dołu jak na obrazku poniżej:**

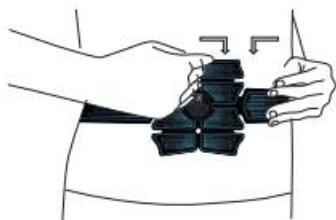

**Niepoprawne usuwanie urządzenia:**

**Nie ciągnij pasa zbyt mocno, nie próbuj chwytać za małe elementy w celu ściągnięcia pasa. Możesz spowodować rozerwanie żelowych nakładek.**

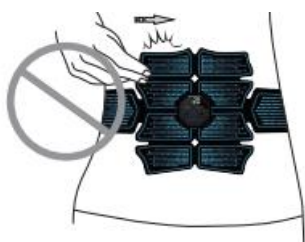

### 2. Odtóż pas na folii ochronnej, celem zabezpieczenia nakładek żelowych. Schowaj pas do torby, przechowuj bezpiecznie do następnego treningu



## KONSERWACJA

1. W celu ochrony przed zadrapaniami, delikatnie wycieraj pot oraz wilgoć suchą szmatką
2. Jeśli urządzenie jest brudne, zamocz miękką szmatkę w ciepłej wodzie z neutralnym detergentem. Po wykręceniu delikatnie przetrzyj brud z powierzchni
3. Zamocz miękką szmatkę w czystej wodzie, następnie wykręć i wytrzyj detergent z pasa
4. Po zakończeniu czyszczenia, wysusz urządzenie w naturalnym, zacienionym dobrze wentylowanym miejscu

## WYMIANA NAKŁADEK ŻELOWYCH

Proszę postępować zgodnie z trzema krokami poniżej:

1. Usuń niebieską folię z żelu (niebieska strona to front)
2. Umieść na srebrnej elektrodzie
3. Po dokładnym umieszczeniu nakładki na pasie, usuń przezroczystą folię z tylnej części nakładki żelowej (przezroczysta folia to tył)



Uwaga: Usuwać folię delikatnie, zbyt duża siła może spowodować uszkodzenie nakładki żelowej.

Nie używaj jeśli nakładka żelowa jest uszkodzona, brudna lub jej stan uległ pogorszeniu.

## ROZWIĄZYWANIE PROBELMÓW

Status:	Prawdopodobny powód:	Rozwiązanie problemu:
Brak stymulacji	Wyłączone urządzenie	Naciśnij przycisk mode „+”
	Nakładka żelowa nie przylega do skóry	Dopasuj nakładkę bezpośrednio do skóry
	Nakładka żelowa jest uszkodzona	Wymień nakładkę
	Nakładka żelowa jest brudna, zakurzona	Wymień nakładkę
Stymulacja jest za niska	Niski poziom intensywności	Zwiększ intensywność przyciskiem +
	Moc urządzenia jest niska	Naładuj urządzenie
	Uszkodzona nakładka żelowa	Wymień nakładkę żelową
	Nakładka żelowa jest brudna	Wymień nakładkę żelową
Stymulacja jest za mocna	Wysokie ustawienie poziomu	Zmniejsz intensywność treningu
	Nakładka nie przylega do skóry	Upewnij się, że nakładka przylega
Nagła przeszkoda w stymulacji	Pozostała moc jest wyczerpana	Naładuj urządzenie
Nakładka żelowa nie klei się	Nakładka żelowa jest brudna	Wymień nakładkę żelową
	Nakładka żelowa jest uszkodzona	Wymień nakładkę żelową
Zaczerwienienie i szczypanie	Nakładka nie przylega do skóry	Upewnij się, że nakładka przylega
	Nakładka żelowa jest brudna lub sucha	Wymień nakładkę żelową
	Nakładka żelowa jest uszkodzona	Wymień nakładkę żelową

Jeśli po zastosowaniu się do powyższych uwag, problem nadal występuje, skontaktuj się ze sprzedawcą produktu.

- **Thank you for purchasing our fitness equipment**
- **This product is manufactured under strict control. You can use it safely**
- **To avoid damage or loss caused by improper use of the equipment, please read the "Precautions" section. Before you start training, make sure you fully understand how to use it**
- **Please keep the manual**

## **PRECAUTIONS**

Before use, read the precautions and use the equipment correctly and safely. Precautions in the manual are intended to prevent hazards, damage to the property or the user and other people.

- 1 Allergists
- 2 Skin problems
- 3 Blood pressure problems
- 4 (Users) taking drugs
- 5 Patients who have a malignant tumor
- 6 Sensory brain disorders (e.g. epilepsy, etc.).
- 7 Sensory disturbances caused by diabetes
- 8 Patients with chronic pain such as back pain, sprains, pulled muscles, etc.
- 9 Patients with osteoporosis
- 10 Patients with fever exceeding 38C
- 11 Patients requiring increased rest
- 12 Patients who have skin problems after using gel sheets
- 13 People not feeling well
- 14 People waiting for a medical procedure

**WHEN USING GEL SHEETS PLEASE OBSERVE THE FOLLOWING SYMPTOMS, OTHERWISE IT MAY CAUSE PAIN OR BURNING:**

- Do not use damaged, degraded or dirty gel sheets
- Do not bend or fold the gel sheets as this may damage them
- Please place the gel sheets precisely on the skin. If the fit with the skin is not accurate the pulse does not flow evenly through the sheet. Consequently, it may cause stronger stimulation in one place
- Please turn off the device before removing the sheets
- Make sure to connect the gel sheets to the electrode. Do not touch the electrode directly while charging.

DO NOT USE THE DEVICE IF YOU BELONG TO THE GROUP OF PEOPLE LISTED BELOW. USING THE DEVICE MAY CAUSE AN ACCIDENT AS WELL AS PHYSICAL OR SKIN PROBLEMS:

- People with heart disease
- Pregnant, postpartum women
- People with heart assist devices such as a pacemaker
- People with life support devices
- Persons using electronic devices for medical examinations, e.g. holter

PLEASE OBSERVE THE FOLLOWING SAFETY PRECAUTIONS WHEN USING THE EQUIPMENT, OTHERWISE AN ACCIDENT, PERSONAL INJURY, ELECTRICAL SHOCK, DAMAGE OR SOILING OF THE PRODUCT MAY TAKE PLACE

- Do not place the device or gel sheets in a microwave or near an ignition source
- Do not use the device for purposes other than those described in the manual
- Do not apply on children or animals
- Do not consider it as a toy for children or pets
- Don't spill liquid on the equipment
- Do not use during exercise or while driving
- Do not use in a warm room such as a bathroom

DO NOT USE THE PRODUCT ON THE FOLLOWING BODY PARTS, OTHERWISE IT MAY CAUSE AN ACCIDENT AS WELL AS SKIN OR PHYSICAL PROBLEMS

- The peripheral part of the chest and shoulder blades
- Above the neck (head, face)
- Do not use on wounds and mucous membranes, eyes, mouth and genitals
- In areas, where hair removal procedure has been performed, do not use on the day of the procedure
- Where the plastic surgery was performed
- In a place with implants
- Spine
- In a place with a tattoo
- On the abdomen during the menstrual cycle

## PRODUCT SPECIFICATION

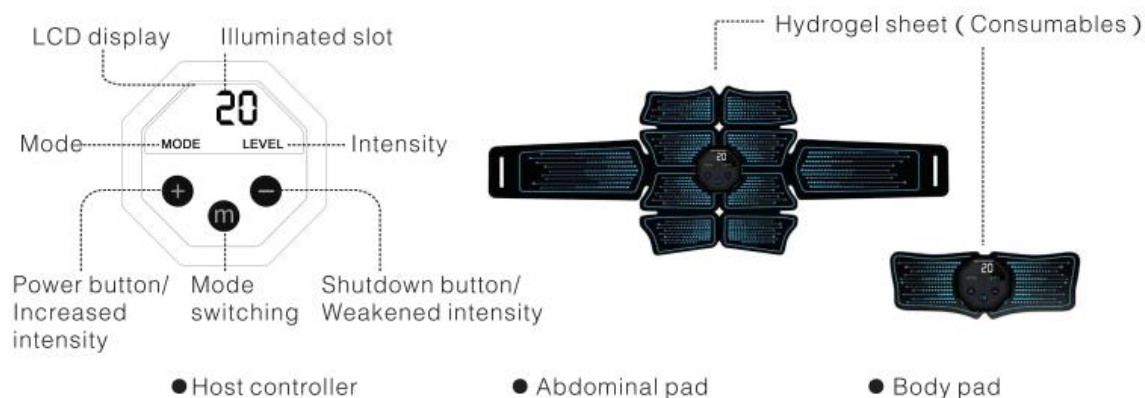

Product name		ABS MASTER PRO SUPER ELEKTROSTYMULATOR HMS	
Product number	ABS	Dimensions	50*48*12MM
Weight	17g	Power	DC3.7V, 90mAh
Output intensity	0-20 levels	Levels	1-10
Materials	ABS, PC	Tested	CE
Operating time	20 min., automatic shutdown after 1 min of rest		
Recommended ambient temperature	10-40C, Ambient humidity: 30-85%		
Accessories:	Remote control/controller, gel sheets, USB cable, manual		

	Gel sheet for the abdominal pad	Gel sheet for the shoulder pad
Weight	1 pc. 10g	2 pc. 20g
Size	190(l)x160(w)x2,2(h)mm	205(l)x77(w)x2.2(h) mm
Materials	ABS, PC	ABS, PC
Quality Inspection	CE	CE

In order to improve the product some specifications may be amended, we are sorry for any inconveniences.

The gel sheet is a wearable item. If the sheet is clearly worn or damaged, a new one should be purchased.

### Charger settings

- Connect the USB cable to the adapter then to the power supply; total charging time equals 2 hours.
- Red light informs on active process, light turned off indicates that charging has been completed
- The product does not include an adapter / socket tip, but can be plugged into any standard USV adapter (Output power: 5V)

all home USB power adapters ( Voltage output : 5V ) .

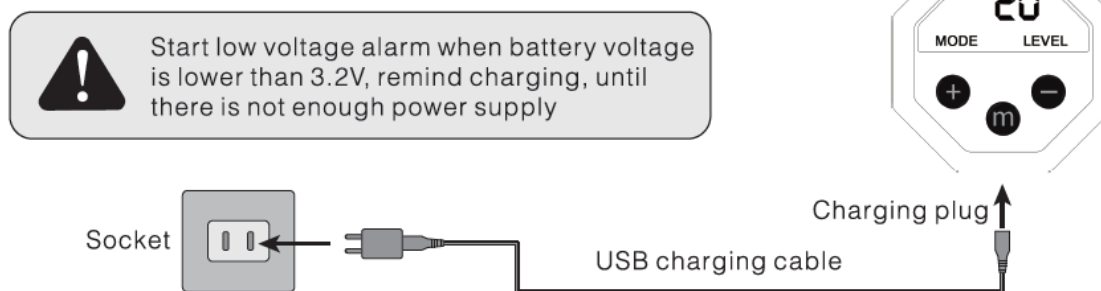

### HOW TO USE GEL SHEETS

- The abdominal and shoulder sheets are installed in the same way
  - Below find the correct way to apply the pad, the adhesion and the length of the device can be shortened due to excessive wear and tear
1. Connect the controller to the abdominal pad. Align the electrode hole with the electrode port  
A sheet is relatively soft, be careful and prevent the two ends of the sheet from sticking together
  2. Remove the protective film from the pad
  3. Place the pad on the body
  4. After a workout has been completed put the pad on the smooth side of the transparent film to protect the gel sheets

## **Basic manual**

Recommendations for the amount and intensity of training: It is recommended to train once a day. Please reduce the intensity when doing the first workout. Increase the intensity gradually after a slow adaptation

### **Place the pad on the body where the training is to be addressed to**

Key principles:

- Remove sweat from the body before applying the pad
- Try not to touch the gel sheets
- Fit the gel sheets to your body. If there is a gap between the gel sheet and your body, the stream shall not flow evenly which may cause local tingling and pain

Abdominal pad - place the gel sheets as in the diagram below. If the stream is too weak, move the pad up or down by about 1-2 cm. Turn off the device before changing placement of the pad.

Shoulder pads - waist, arms, legs



### 1. Turn on the device

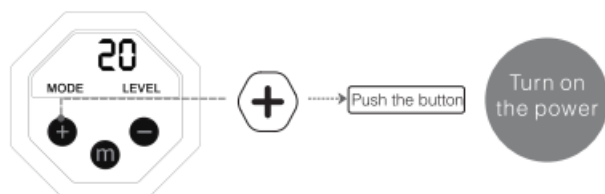

If after turning on the device you find that the gel sheet does not fit on your body accurately, you may experience local tingling or pain

### 2. Adjusting the intensity of your training

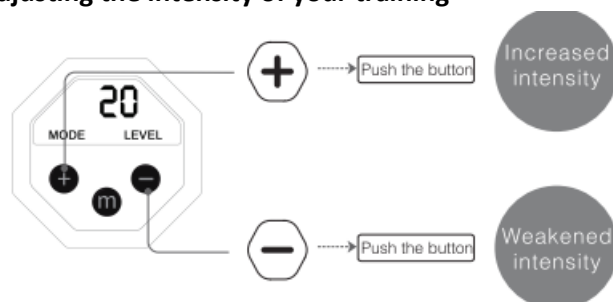

- When the device is turned on press the + button, the blue light will flash and indicate the intensity of the workout at the level 1
- The training intensity strength may be selected from 20 levels (1-20)
- During the first use start with the lowest intensity level and gradually increase the intensity after a previous adaptation to a lower level
- Power of the device is consumed during a training which may translate into a weaker stream sensation. Be sure to charge the battery.

### 3. Program change

#### 4 Mode conversion

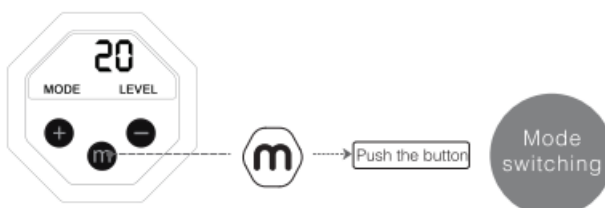

- The training is divided into 10 types ( 1 - 10)
- Each type automatically shuts off after 20 minute operation
- Re-set to 20 minutes after switching modes starts intensity from the zero (level)



**Mode1**  
**Mixed training**



**Mode2**  
**Fat warming up**



**Mode3**  
**Muscle warming up**



**Mode4**  
**Jogging**



**Mode5**  
**Swim**



**Mode6**  
**Push ups**



**Mode7**  
**Sit-ups**



**Mode8**  
**Barbell**



**Mode9**  
**Fat accelerated  
burning**



**Mode10**  
**Muscle intensive  
training**

- Mode 1 - Mixed Training**
- Mode 2 - Fat Burning - warm-up.**
- Mode 3 - Muscle warm-up**
- Mode 4 - Jogging**
- Mode 5 - Swimming**
- Mode 6 – Push-ups**
- Mode 7 - Squats**
- Mode 8 - Barbell**
- Mode 9 - Intense fat burning**
- Mode 10 - Intensive muscle building**

## Shutting down the device

- The device runs for 20 minutes; then it will automatically shut down; the blue light goes out
- The device will automatically turn off if there is no operation for one minute in the stand-by mode
- To turn off the device abruptly during a workout, hold down the off button (" - " button) for 1 second. The device shuts off.

### 3. Removing (taking off) the device from the body after training

Proper removal of the device:

Grasp the end of the pad and gently pull it from top to bottom as shown in the picture below:

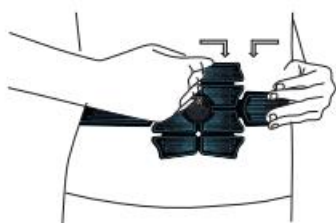

Incorrect device removal:

Don't pull the pad too hard, don't try to grab small parts to pull the belt off. You may damage the gel sheets.

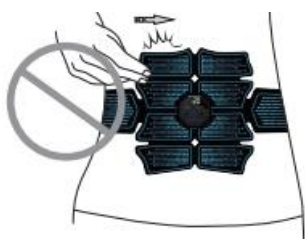

### 4. Put the belt on the protective film to protect the gel sheets. Put the device into your bag, store safely until your next workout



## MAINTENANCE

5. To protect from scratches, gently wipe away sweat and moisture with a dry cloth
6. If the device is dirty, soak a soft cloth in a warm water with a neutral detergent. After wringing it out, gently wipe the dirt from the surface
7. Soak a soft cloth in clean water, then wring and wipe the detergent from the pad
8. After cleaning, dry the device in a natural, shaded well-ventilated place

## REPLACEMENT OF THE GEL SHEETS

Please follow the three steps below:

4. Remove the blue film from the gel (the blue side is the front)
5. Place on a silver electrode
6. After carefully placing the sheet on the pad remove the transparent film from the back of the gel sheet (the transparent film is the back)



Note: Remove the film gently, too much force may damage the gel sheet.

Do not use if the gel sheet is damaged, dirty or its condition has deteriorated.

## Solutions

Status:	Probable cause	Solution
No stimulation	Device turned off	Press mode button "+"
	Gel sheet does not adhere to the skin	Match the sheet directly to the skin
	Gel sheet is damaged	Replace the sheet
	The gel sheet is dirty, dusty	Replace the sheet
Stimulation is too low	Low intensity level	Increase the intensity with the + button
	The power of the device is low	Charge the device
	Damaged gel sheet	Replace the gel sheet
	The gel sheet is dirty	Replace the gel sheet
Stimulation is too strong	High level setting	Reduce training intensity
	Sheet does not adhere to the skin	Make sure the sheet adheres to the skin
Sudden obstacle to the stimulation	Remaining power is exhausted	Charge the device
Gel sheet is not sticky	Gel sheet is dirty	Replace the gel sheet
	Gel sheet is damaged	Replace the gel sheet
Redness and pinching	The sheet does not adhere to the skin	Make sure the sheet adheres to the skin
	Gel sheet is dirty or dry	Replace the gel sheet
	Gel sheet is damaged	Replace the gel sheet

If, after these solutions have been applied and the problem still exists, contact your product vendor.

- **Vielen Dank für Ihren Einkauf unseres Fitnessprodukts.**
- **Dieses Produkt ist unter strikter Kontrolle hergestellt. Man kann es mit voller Überzeugung benutzen.**
- **Um die Beschädigung oder die komplette Zerstörung zu verhindern, die durch einen unsachgemäßen Gebrauch entstehen kann, sollten Sie die "Vorsichtsmaßnahmen" durchlesen. Vergewissern Sie sich vor einem Training, dass Sie vollständig verstehen, wie man das Produkt benutzen soll.**
- **Bitte bewahren Sie die Bedienungsanleitung auf.**

Machen Sie sich vor dem Gebrauch mit den Vorsichtsmaßnahmen vertraut und benutzen Sie das Produkt bestimmungsgemäß und sicher.

Es sind die Vorsichtsmaßnahmen in der Bedienungsanleitung enthalten, um Gefahren, Schäden am Eigentum, Benutzer und an anderen Personen zu vermeiden.

#### VORSICHTSMAßNAHMEN

Bitte konsultieren Sie Ihren Arzt, bevor Sie das Produkt benutzen. Anderenfalls kann es zu Unfällen oder körperlichen Problemen kommen:

- 1 Allergiker
- 2 Hautprobleme
- 3 Blutdruckprobleme
- 4 Bei Einnahme von Medikamenten
- 5 Patienten mit einem bösartigen Tumor
- 6 Sensibilitätsstörungen des Gehirns (z. B. Epilepsie usw.)
- 7 Durch Diabetes verursachte sensorische Störungen
- 8 Patienten mit chronischen Schmerzen, z. B. Rückenschmerzen, Verstauchungen, Muskelzerrungen usw.
- 9 Patienten mit Osteoporose
- 10 Patienten mit Fieber über 38°C
- 11 Patienten mit erhöhtem Bedarf an Energie
- 12 Patienten, die nach der Verwendung von Gelpads Hautprobleme haben
- 13 Personen, die sich nicht wohl fühlen
- 14 Personen, die auf einen medizinischen Eingriff warten

BITTE BEACHTEN SIE BEI DER BENUTZUNG DER GELPADS DIE FOLGENDEN SYMPTOME, DA ES ANDERENFALLS ZU SCHMERZEN ODER ZUR VERBRENNUNG KOMMEN KANN:

- Benutzen Sie keine beschädigten, abgenutzten oder verschmutzten Gelpads.
- Biegen oder falten Sie die Gelpads nicht, weil sie dadurch beschädigt werden können.
- Bitte legen Sie die Gelpads genau auf die Haut. Wenn sie auf die Haut nicht richtig gelegt werden, fließt der Impuls nicht gleichmäßig durch das Gelpad, was zu einer stärkeren Stimulation an einer Stelle führen kann.
- Bitte schalten Sie das Gerät aus, bevor Sie die Gelpads entfernen.
- Achten Sie darauf, die Gelpads mit der Elektrode zu verbinden. Berühren Sie die Elektrode während des Ladevorgangs nicht

**Achtung:**

NICHT BENUTZEN, WENN SIE ZU EINER DER UNTEN GENANNTEN PERSONENGRUPPEN GEHÖREN. DIE BENUTZUNG KANN ZU UNFÄLLEN, KÖRPERLICHEN ODER HAUTPROBLEMEN FÜHREN:

- Menschen mit Herzkrankheiten
- Schwangere Frauen, Frauen nach der Geburt
- Personen mit Unterstützungsgeräten für Herz, z. B. Herzschrittmachern
- Personen mit lebenserhaltenden Geräten
- Personen, die elektronische Geräte für medizinische Untersuchungen verwenden, z. B. Holter-EKG-Gerät

BITTE BEACHTEN SIE DIE FOLGENDEN SICHERHEITSHINWEISE, WENN SIE DAS GERÄT BENUTZEN, DA SONST DIE GEFAHR VON UNFÄLLEN, VERLETZUNGEN, STROMSCHLÄGEN, BESCHÄDIGUNGEN ODER VERSCHMUTZUNGEN DES PRODUKTS BESTEHT:

- Legen Sie das Gerät oder die Gelpads nicht in die Mikrowelle oder in die Nähe einer Zündquelle.
- Benutzen Sie das Produkt für andere als die in der Bedienungsanleitung beschriebenen Zwecke nicht.
- Benutzen Sie das Produkt bei Kindern oder Tieren nicht.
- Benutzen Sie das Produkt als Spielzeug für Kinder oder Tiere nicht.
- Verschütten Sie keine Flüssigkeit auf das Produkt.
- Benutzen Sie das Produkt während der Übungen oder beim Autofahren nicht.
- Benutzen Sie das Produkt in einer warmen Umgebung nicht, z. B. im Badezimmer.

BENUTZEN SIE DAS PRODUKT AN DEN FOLGENDEN KÖRPERTEILEN NICHT, DA ES SONST ZU UNFÄLLEN, HAUT- ODER KÖRPERLICHEN PROBLEMEN KOMMEN KANN:

- Nicht im Bereich des Brustkorbs und der Schulterblätter benutzen.
- Nicht oberhalb des Halses (Kopf, Gesicht) benutzen.
- Nicht auf Wunden und Schleimhäuten, Augen, Mund, Geschlechtsorganen benutzen.
- Nicht an den Stellen benutzen, an denen eine Haarentfernung durchgeführt wurde. Nicht am Tag des Eingriffs benutzen.
- Nicht an der Stelle benutzen, an der die plastische Chirurgie durchgeführt wurde.
- Nicht an der Stelle mit Implantaten benutzen.
- Nicht am Wirbelsäule benutzen.
- Nicht an der Haut mit Tattoos benutzen.
- Nicht auf dem Bauch während des Menstruationszyklus benutzen.

## PRODUKTSPEZIFIKATION

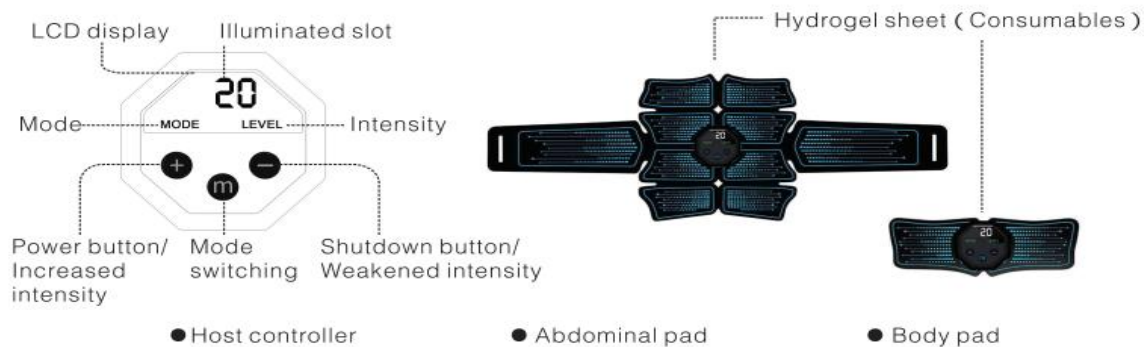

Obrazek pierwszy od lewej:

1. LCD-Display
2. Hinterleuchteter Slot
3. Programm
4. Intensität
5. Taste für Ausschalten / Verringerung der Intensität
6. Änderung des Programms
7. Taste für Einschalten / Erhöhung der Intensität

Obrazek drugi od lewej:

HYDROGEL SHEET – Gelpad (abnutzbar)

Host controller – Fernbedienug / Regler

Abdominal pad – Bauchgurt

Body pad – Schultergurt (2 im Set)

Produktname		ABS MASTER PRO SUPER ELEKTROSTIMULATIONSGERÄT HMS	
PRODUKTNUMMER	ABS	ABMESSUNGEN	50*48*12MM
GEWICHT	17g	LEISTUNG	DC3.7V, 90mAh
Ausgang-Intensität:	0-20 Stufe(n)	Stufe(n)	1-10
Material	ABS, PC	Zertifiziert	CE
Arbeitszeit	20 min, nach 1 min des Ruhezustands automatisches Ausschalten		
Empfohlene Umgebungstemperatur	10-40C , Umgebungsfeuchte: 30-85%		
Zubehör	Fernbedienug / Regler, Gelpads, USB-Kabel, Bedienungsanleitung		
	Gelpad des Bauchgurts		Gelpad des Schultergurts
GEWICHT	1 stk. 10g		2 stk. 20g
Abmessungen	190(l)x160(b)x2,2(h)mm		205(l)x77(b)x2.2(h) mm
Material	ABS, PC		ABS, PC
Qualitätskontrolle	CE		CE

Das Produkt kann verbessert werden und seine Spezifikation kann sich ändern. Wir entschuldigen uns für eventuelle Unannehmlichkeiten.

Das Gelpad ist ein abnutzbares Element. Wenn es sichtbar abgenutzt oder beschädigt ist, muss ein neues Gelpad gekauft werden.



## Einstellungen des Ladegeräts

- Schließen Sie das USB-Kabel an das Ladegerät und dann an die Stromversorgung an. Die Gesamtladezeit beträgt 2 Stunden.
- Das rote Licht bedeutet der Ladeprozess. Das ausgeschaltete Licht ist dann zu sehen, wenn der Ladeprozess abgeschlossen ist.
- Das Produkt enthält kein Ladegerät / keinen Stecker für die Steckdose, kann aber an jeden Standard-USV-Adapter angeschlossen werden (Ausgangsleistung: 5V).  
all home USB power adapters ( Voltage output : 5V ) .

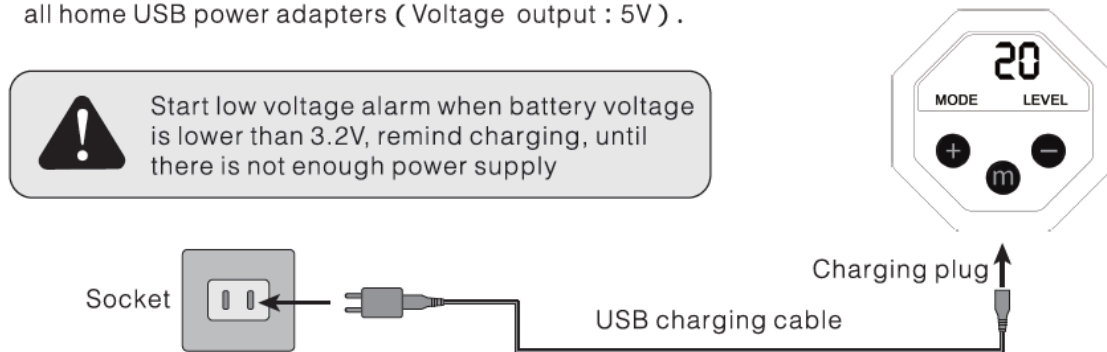

Socket – Steckdose

USB charging cable – USB-Kabel

Charging plug – Ladestecker

## WIE BENUTZT MAN DIE GELPADS

- Die Gelpads für den Bauch- und Schultergurt sind auf die gleiche Art und Weise anzuschließen.
- Im W Gniazdko en Sie die Information, wie man den Gurt platzieren soll. Der Halt und die Arbeitsdauer des Produkts können Sie durch übermäßige Abnutzung beeinträchtigt werden.

1. Verbinden Sie den Regler mit dem Bauchgurt. Richten Sie das Elektrodenloch auf den Elektrodenanschluss aus.

Das Gelpad ist relativ weich. Seien Sie vorsichtig und verhindern Sie, dass die beiden Enden des Pads aneinander kleben.

2. Entfernen Sie die Schutzfolie vom Gurt.

3. Legen Sie den Gurt auf den Körper.

4. Legen Sie den Gurt nach dem Training auf die glatte Seite der transparenten Trennfolie, um die Gelpads zu schützen.

## **Bedienungsanleitung**

Empfehlungen für Anzahl der Trainings und ihre Intensität: Es wird empfohlen, einmal pro Tag zu trainieren. Bitte reduzieren Sie die Intensität bei Ihrem ersten Training. Steigern Sie die Intensität nach einer längeren Zeit stufenweise.

### **1. Legen Sie den Gürtel auf diesen Teil des Körpers, auf den das Training konzentriert werden soll.**

Die wichtigsten Grundsätze:

- Entfernen Sie den Schweiß von Ihrem Körper, bevor Sie den Gürtel anlegen.
- Versuchen Sie, die Gelpads nicht zu berühren.
- Passen Sie die Gelpads an Ihren Körper an. Wenn es eine Lücke zwischen dem Gelpad und Ihrem Körper gibt, fließt der Strom nicht gleichmäßig, was zu lokalem Kribbeln und Schmerzen führen kann.

Bauchgurt – Platzieren Sie die Gelpads wie auf der Abbildung unten. Wenn der Stromfluss zu schwach ist, verschieben Sie den Gurt um etwa 1-2 cm nach oben oder unten. Schalten Sie das Produkt aus, bevor Sie seine Position ändern.

Schultergurte - Taille, Arme, Beine

## Einschalten des Produkts

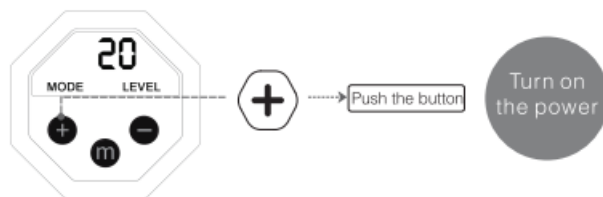

Wenn es sich nach dem Einschalten erweist, dass das Gelpad nicht richtig am Körper platziert ist, kann dies zum Kribbeln oder Schmerzen führen.

### 1. Anpassung der Trainingsintensität

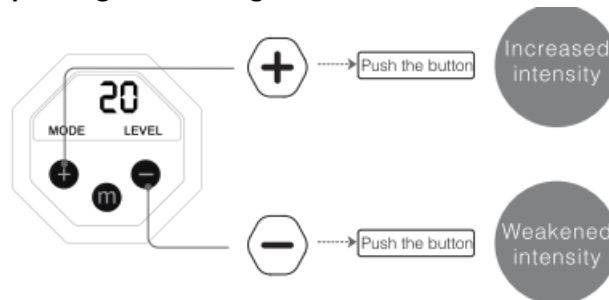

- Drücken Sie die Taste “+“ nach dem Einschalten des Geräts. Das blaue Licht beginnt zu blinken und zeigt die Trainingsintensität auf dem Niveau 1 an.
- Die Stärke der Trainingsintensität teilt sich in 20 Stufen (1-20).
- Beginnen Sie von der niedrigsten Stufe der Intensität bei der ersten Benutzung. Erhöhen Sie stufenweise die Intensität nach der Gewöhnung an der niedrigsten Stufe.
- Die Leistung des Geräts wird während des Trainings aufgebraucht, was zu einem schwächeren Gefühl des Stromflusses führen kann. Denken Sie daran, den Akku aufzuladen.

### 2. Änderung des Programms

#### 4 Mode conversion

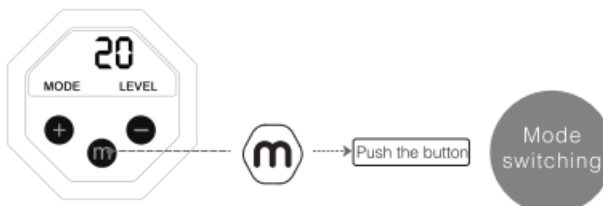

- Das Training teilt sich in 10 Programme (1 – 10).
- Jedes Programm schaltet sich automatisch nach 20 Minuten der Arbeit aus.
- Wenn das Gerät nach der Änderung des Programms wieder für 20 Minuten eingestellt wird, beginnt die Intensität von 0.



**Mode1**  
**Mixed training**



**Mode2**  
**Fat warming up**



**Mode3**  
**Muscle warming up**



**Mode4**  
**Jogging**



**Mode5**  
**Swim**



**Mode6**  
**Push ups**



**Mode7**  
**Sit-ups**



**Mode8**  
**Barbell**



**Mode9**  
**Fat accelerated  
burning**



**Mode10**  
**Muscle intensive  
training**

**Modus 1 – Gemischtes Training**

**Modus 2 – Fettverbrennung – Aufwärmen**

**Modus 3 – Muskeln – Aufwärmen**

**Modus 4 – Joggen**

**Modus 5 – Schwimmen**

**Modus 6 – Liegestütze**

**Modus 7 – Kniebeugen**

**Modus 8 – Langhantel**

**Modus 9 – Intensive Fettverbrennung**

**Modus 10 – Intensiver Muskelaufbau**

## Ausschalten des Geräts

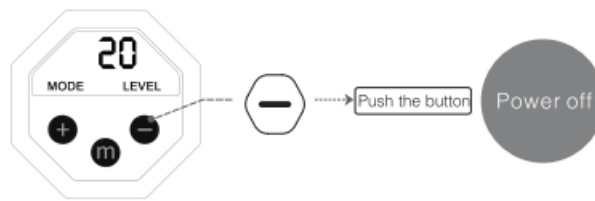

- Das Gerät arbeitet 20 Minuten lang. Nach dieser Zeit schaltet sich das Produkt automatisch aus. Das blaue Licht geht dann aus.
- Das Gerät schaltet sich automatisch aus, wenn kein Signal 1 Minute lang im Stand-By-Modus nicht aufgenommen wird.
- Um das Gerät sofort auszuschalten, soll man die Taste zum Ausschalten (die Taste "–") eine Minute lang während des Trainings gedrückt halten.

### 5. Entfernung des Produkts vom Körper nach dem Training

Die richtige Entfernung des Produkts:

Greifen Sie das Ende des Gurts und ziehen Sie es vorsichtig von oben nach unten, wie auf der Abbildung unten gezeigt:

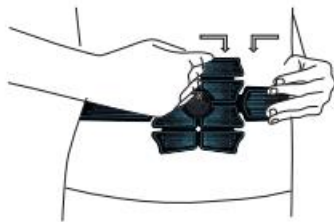

Die falsche Entfernung des Produkts:

Ziehen Sie den Gurt nicht zu stark und versuchen Sie nicht, kleine Teile zu greifen, um den Gurt zu entfernen. Dies könnte dazu führen, dass die Gelpads gerissen werden.

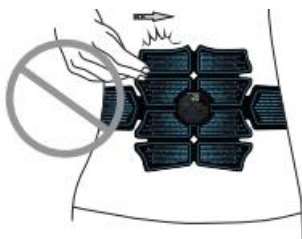

### 6. Legen Sie den Gurt auf die Schutzfolie, um die Gelpads zu schützen. Stecken Sie den Gurt in Ihre Tasche und bewahren Sie ihn bis zu Ihrem nächsten Training sicher auf.



## WARTUNG

1. Um es vor Kratzern zu schützen, wischen Sie Schweiß und Feuchtigkeit vorsichtig mit einem trockenen Tuch weg.
2. Wenn das Gerät verschmutzt ist, tränken Sie ein weiches Tuch in warmem Wasser mit neutralem Reinigungsmittel. Nach dem Auswringen wischen Sie den Schmutz vorsichtig von der Oberfläche ab.
3. Tränken Sie ein weiches Tuch in sauberem Wasser. Wringen Sie es aus und wischen Sie das Reinigungsmittel vom Gürtel ab.
4. Trocknen Sie das Gerät nach der Reinigung an einem natürlichen, schattigen und gut belüfteten Ort.

## WECHSEL DER GELPADS

Bitte befolgen Sie die drei folgenden Schritte:

1. Entfernen Sie die blaue Folie von dem Gel (die blaue Seite ist die Vorderseite)
2. Legen Sie auf die Silberelektrode.
3. Nachdem Sie das Gelpad vorsichtig auf den Gurt gelegt haben, entfernen Sie die transparente Folie von der Rückseite des Gelkissens (die transparente Folie ist die Rückseite).



Vorsicht: Entfernen Sie die Folie vorsichtig. Zu viel Kraft kann das Gelpad beschädigen.

Nicht verwenden, wenn das Gelpad beschädigt oder verschmutzt ist.

## PROBLEMLÖSUNG

Status:	Mögliche Ursache:	Problemlösung:
Mangel an Elektrostimulation	Das ausgeschaltete Gerät.	Drücken Sie Mode "+".
	Das Gelpad ist falsch platziert.	Platzieren Sie das Gelpad direkt an Ihre Haut.
	Das Gelpad ist beschädigt.	Wechseln Sie das Gelpad.
	Das Gelpad ist schmutzig.	Wechseln Sie das Gelpad.
Die Elektrostimulation ist zu niedrig.	Niedrige Intensitätsstufe.	Erhöhen Sie die Intensität mit der Taste "+".
	Die Leistung des Geräts ist niedrig.	Laden Sie das Gerät auf.
	Das Gelpad ist beschädigt.	Wechseln Sie das Gelpad.
	Das Gelpad ist schmutzig.	Wechseln Sie das Gelpad.
Die Elektrostimulation ist zu stark.	Hohe Intensitätsstufe.	Verringern Sie die Trainingsintensität.
	Das Gelpad ist falsch platziert.	Vergewissern Sie sich, dass das Gelpad richtig platziert ist.
Störung bei der Elektrostimulation	Die Leistung des Geräts beträgt 0.	Laden Sie das Gerät auf.
Das Gelpad klebt nicht mehr.	Das Gelpad ist schmutzig.	Wechseln Sie das Gelpad.
	Das Gelpad ist beschädigt.	Wechseln Sie das Gelpad.
Hautrötung und Gefühl des Kneifens an der Haut	Das Gelpad ist falsch platziert.	Vergewissern Sie sich, dass das Gelpad richtig platziert ist.
	Das Gelpad ist schmutzig oder trocken.	Wechseln Sie das Gelpad.
	Das Gelpad ist beschädigt.	Wechseln Sie das Gelpad.

Wenn Sie nach den oben stehenden Hinweisen ein Problem zu lösen versuchen und das Problem weiterhin besteht, wenden Sie sich bitte an Ihren Händler.

- - **Děkujeme za zakoupení našeho produktu**
- - **Abyste předešli poškození a škodám způsobeným nesprávným používáním zařízení, přečtěte si "Bezpečnostní opatření". Před tréninkem se ujistěte, že plně rozumíte používání přístroje.**
- - **Návod k použití si prosím uschovejte**

Před použitím si přečtěte bezpečnostní pokyny a používejte zařízení správně a bezpečně.

V návodu jsou uvedena bezpečnostní opatření, která mají zabránit nebezpečí, škodám na majetku nebo uživateli a dalším osobám.

## **BEZPEČNOSTNÍ OPATŘENÍ**

Použití výrobku doporučujeme konzultovat se svým lékařem, produkt pracuje na principu elektrické stimulace a jeho nevhodné použití může způsobit fyzické komplikace, pokud patříte do některé ze skupin níže, pak je konzultace s lékařem bezpodmínečně nutná:

1. Alergie
2. Kožní problémy
3. Problémy s krevním tlakem
4. Pokud užíváte léky
5. Pacienti se zhoubným nádorem
6. Smyslové poruchy mozku (např. epilepsie atd.).
7. Smyslové poruchy způsobené cukrovkou
8. Pacienti s chronickou bolestí, např. bolestí zad, podvrtnutím, natažením svalů atd.
9. Pacienti s osteoporózou
10. Pacienti s horečkou nad 38C
11. Pacienti vyžadující zvýšený odpočinek
12. Pacienti, kteří mají po použití gelových polštářků kožní problémy.
13. Osoby, které se necítí dobře
14. Osoby čekající na lékařský zákrok

**PŘI POUŽÍVÁNÍ GELOVÝCH POLŠTÁŘKŮ SLEDUJTE NÁSLEDUJÍCÍ PŘÍZNAKY, JINAK MŮŽE DOJÍT K BOLESTI NEBO PÁLENÍ:**

- Nepoužívejte poškozené, znehodnocené nebo znečištěné gelové polštářky.
- Gelové polštářky neohýbejte ani neskládejte, mohlo by dojít k jejich poškození.
- Gelový polštářek důkladně přiložte k pokožce. Pokud nepřiléhá těsně ke kůži, výboj nemůže proudit polštářkem rovnoměrně, což může způsobit silnější stimulaci jen v části, kde polštářek přiléhá.
- Před sejmutím přístroje jej vypněte.
- Ujistěte se, že jsou gelové polštářky připojeny k elektrodě. Během nabíjení se elektrod nedotýkejte.



## **Pozornost**

NEPOUŽÍVEJTE, POKUD PATŘÍTE DO NÍŽE UVEDENÉ SKUPINY OSOB. POUŽITÍ MŮŽE ZPŮSOBIT NEHODU NEBO FYZICKÉ ČI KOŽNÍ PROBLÉMY:

- Lidé s onemocněním srdce
- Těhotné ženy, ženy po porodu
- Osoby s asistenčním srdečním zařízením, např. kardiostimulátorem
- Osoby s přístroji na podporu života
- Osoby používající elektronické přístroje pro lékařská vyšetření, např. Holtery

PŘI POUŽÍVÁNÍ ZAŘÍZENÍ DODRŽUJTE NÁSLEDUJÍCÍ BEZPEČNOSTNÍ OPATŘENÍ, JINAK HROZÍ NEBEZPEČÍ NEHODY, ZRANĚNÍ OSOB, ÚRAZU ELEKTRICKÝM PROUDEM, POŠKOZENÍ NEBO ZNEČIŠTĚNÍ VÝROBKU.

- neumísťujte zařízení ani gelové polštářky do mikrovlnné trouby nebo do blízkosti zdroje vznícení.
- Nepoužívejte k jiným účelům, než je popsáno v návodu k použití.
- Nepoužívejte na děti a zvířata
- Nepoužívejte jako hračku pro děti nebo zvířata.
- Nevylévejte kapalinu na zařízení
- Nepoužívejte během cvičení nebo při řízení
- Nepoužívejte v teplých místnostech, např. v koupelně.

NEPOUŽÍVEJTE VÝROBEK NA NÁSLEDUJÍCÍCH ČÁSTECH TĚLA, JINAK MŮŽE DOJÍT K NEHODĚ NEBO KE KOŽNÍM ČI FYZICKÝM PROBLÉMŮM.

- Kolem hrudníku a lopatek
- Nad krkem (hlava, obličej)
- Nepoužívejte na rány a sliznice, oči, ústa, genitálie
- Na citlivá místa po depilaci / epilaci
- V místě plastické operace
- V místě implantátů
- Páteř
- Na místě s tetováním
- Na břicho během menstruačního cyklu

## SPECYFIKACE PRODUKTU

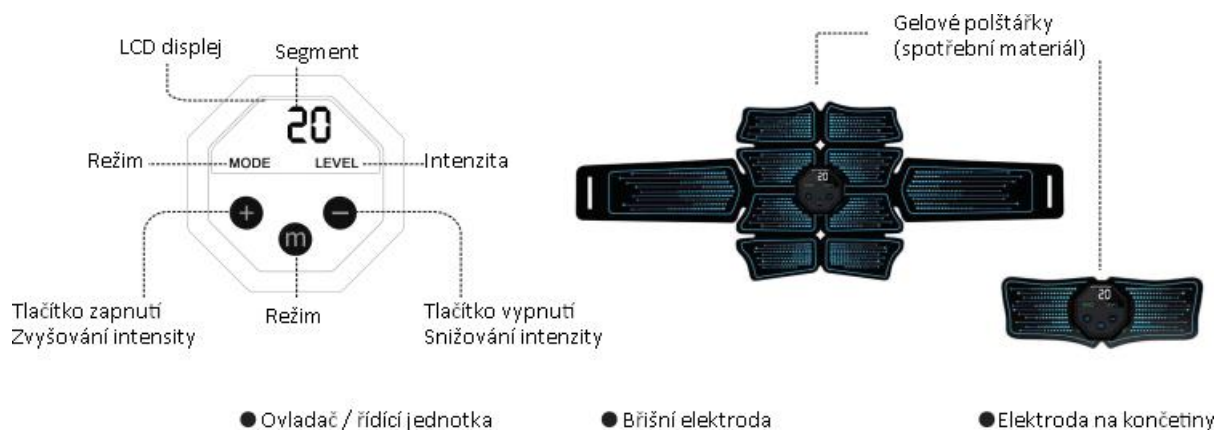

Název produktu		HMS ABS MASTER PRO SUPER ELEKTROSTIMULATOR	
PN	ABS	Wymiar	50*48*12MM
HMOTNOST	17g	NAPÁJENÍ	DC3.7V, 90mAh
Intenzita stimulace	0-20 poziomów	Režimy	1-10
Materiál	ABS, PC	Certifikace	CE
Pracovní interval:	20 min, po 1 min automatické vypnutí		
Provozní teplota	okolí: 10-40C , Provozní vlhkost prostředí: 30-85%		
Příslušenství	Ovladač, gelové polštářky, kabel USB, návod		

	Gelový polštářek břišní elektrody	Gelový polštářek elektrody na končetiny
Hmonost	1k. 10g	2k. 20g
Rozměry	190(d)x160(š)x2,2(v)mm	205(d)x77(š)x2.2(v) mm
Materiál	ABS, PC	ABS, PC
Certifikace:	CE	CE

Za účelem zdokonalování produktu mohou být některé specifikace změněny, omlouváme se za případné nepříjemnosti.

Gelový polštářek je spotřební materiál. Pokud je krycí vrstva viditelně opotřebovaná nebo poškozená, je třeba zakoupit nový.

## Nastavení nabíječky

- Připojte kabel USB k adaptéru a poté připojte 230V, celková doba nabíjení 2 hodiny.
- Červená kontrolka signalizuje probíhající nabíjení, zhasnutá kontrolka signalizuje dokončení nabíjení.
- Výrobek neobsahuje adaptér / koncovku do zásuvky, ale lze jej připojit k jakémukoli standardnímu adaptéru USB (výstupní napětí: 5 V).

all home USB power adapters ( Voltage output : 5V ) .

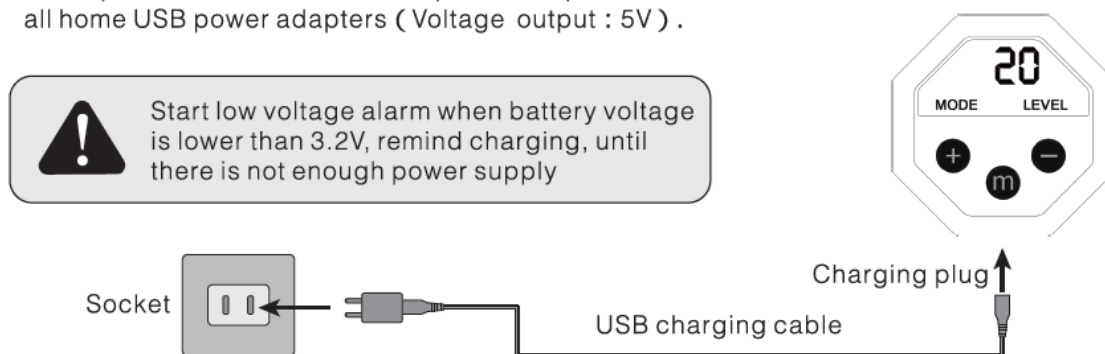

## OBRÁZEK

Socket - Zásuvka

USB charging cable - Nabíjecí kabel USB

Charging plug - Nabíjecí zástrčka

## JAK POUŽÍVAT GELOVÉ POLŠTÁŘKY

- Všechny elektrody fungují stejným způsobem.
  - Níže je uveden správný způsob nasazení elektrody, nadměrným opotřebením gelového polštářku může dojít ke snížení přilnavosti a životnosti zařízení.
1. připojte ovladač k elektrodě. Zarovnejte konektory v ovladači s konektory na elektrodě.  
Elektroda je poměrně měkká, buďte opatrní a zabraňte slepení dvou konců elektrody.
  2. odstraňte ochrannou fólii z gelového polštářku.
  3. nasadte elektrodu na tělo
  4. po tréninku položte elektrodu na hladkou stranu průhledné fólie, abyste ochránili gelové polštářky.

## **Základní pokyny**

Doporučení pro množství a intenzitu tréninku: Doporučuje se trénovat jednou denně. Při prvním tréninku snižte intenzitu. Podle adaptace postupně zvyšujte intenzitu.

### **Přiložte elektrodu na oblast, jejíž svaly chcete trénovat**

Hlavní zásady:

- Před nasazením elektrody otřete pot z těla
- Snažte se nedotýkat gelových polštářků
- Gelové polštářky si přiložte k tělu. Pokud je mezi gelovou podložkou a vaším tělem mezera, proud neproudí rovnoměrně, což může způsobit lokální brnění a bolest.

Břišní elektroda - umístěte gelové polštářky podle obrázku níže. Pokud je proud příliš slabý, posuňte pás asi o 1-2 cm nahoru nebo dolů. Před změnou polohy pásu zařízení vypněte.

Elektrody na končetiny – paže, nohy

## 1. Zapnutí přístroje

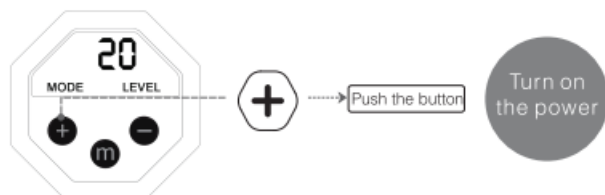

Pokud je mezi gelovou podložkou a vaším tělem mezera, proud neproudí rovnoměrně, což může způsobit lokální brnění a bolest.

## 2. Nastavení intenzity

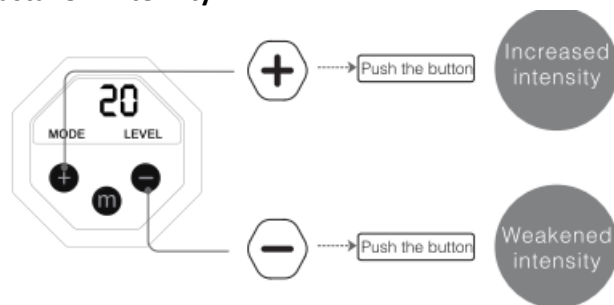

- Po zapnutí jednotky stiskněte tlačítko +, modrá kontrolka začne blikat a indikuje intenzitu tréninku na úrovni 1.
- Intenzita tréninku je rozdělena do 20 úrovní (1-20).
- Při prvním použití přístroje začněte s nejnižší úrovní intenzity a postupně ji zvyšujte, jakmile si na nižší úroveň zvyknete.
- Během tréninku se spotřebovává výkon přístroje, což může mít za následek slabší pocit proudu. Nezapomeňte nabít baterii.

## 3. Změna programu

### 4 Mode conversion

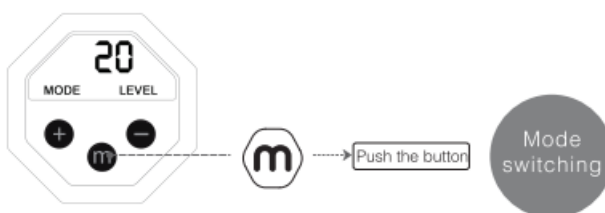

- Trénink nabízí 10 režimů ( 1 – 10)
- Každý režim se automaticky vypne po 20 minutách provozu.
- Opětovné nastavení na 20 minut po přepnutí režimů spustí intenzitu od nuly.



**Mode1**  
**Mixed training**



**Mode2**  
**Fat warming up**



**Mode3**  
**Muscle warming up**



**Mode4**  
**Jogging**



**Mode5**  
**Swim**



**Mode6**  
**Push ups**



**Mode7**  
**Sit-ups**



**Mode8**  
**Barbell**



**Mode9**  
**Fat accelerated  
burning**



**Mode10**  
**Muscle intensive  
training**

**Režim 1 – Střídání režimů**

**Režim 2 – Spalování tuku - rozcvička**

**Režim 3 – Svaly - rozcvička**

**Režim 4 – Jogging**

**Režim 5 – Plavání**

**Režim 6 – Kliky**

**Režim 7 – Dřepy**

**Režim 8 – Činka**

**Režim 9 – Intenzivní spalování tuku**

**Režim 10 – Intenzivní svalový trénink**

## Wypnutí přístroje

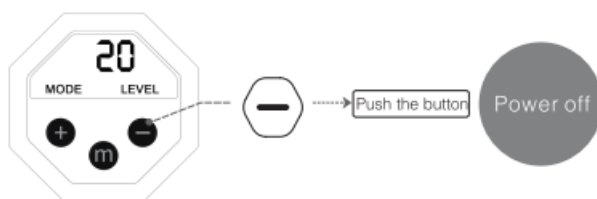

- Spotřebič běží 20 minut a po uplynutí této doby se automaticky vypne; modrá kontrolka zhasne.
- Přístroj se automaticky vypne, pokud v režimu spánku po dobu jedné minuty nepracuje.
- Chcete-li přístroj během tréninku náhle vypnout, podržte vypínací tlačítko (tlačítko " - " ) stisknuté po dobu 1 sekundy. Zařízení se vypne.

### 7. Sundání elektrod z těla

Správný postup:

Uchopte konec elektrody a jemně jej táhněte shora dolů, jak je znázorněno na obrázku níže:

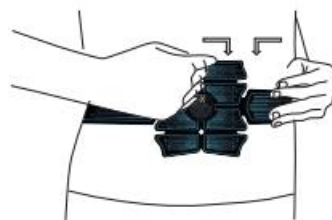

Špatný postup:

Za elektrodu netahejte příliš silně a nesnažte se jí sundat za malé části. Mohlo by dojít k protržení gelových polštářků.

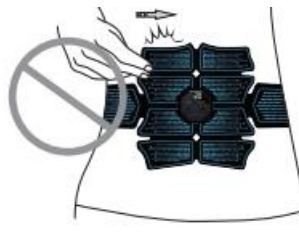

### 8. Položte elektrodu na ochrannou fólii, která chrání gelové polštářky. Opasek uložte do tašky a bezpečně jej uschovejte do příštího tréninku.



## Údržba

1. Abyste zařízení ochránili před poškrábáním, jemně otřete pot a vlhkost suchým hadříkem.
2. Pokud je jednotka znečištěná, namočte měkký hadřík do teplé vody s neutrálním čisticím prostředkem. Po vyždímání jemně otřete nečistoty z povrchu.
3. Namočte měkký hadřík do čisté vody, vyždímejte a otřete čisticí prostředek z pásu.
4. Po skončení čištění jednotku vysušte na přirozeném, stinném a dobře větraném místě.

## VÝMĚNA GELOVÝCH POLŠTÁŘKŮ

Postupujte podle následujících tří kroků:

1. Odstraňte modrou fólii z gelového polštářku (modrá strana je přední).
2. Umístěte polštářek na stříbrnou elektrodu
3. Jakmile je polštářek umístěn na elektrodě, odstraňte průhlednou fólii ze zadní strany gelové podložky (průhledná fólie je zadní strana).

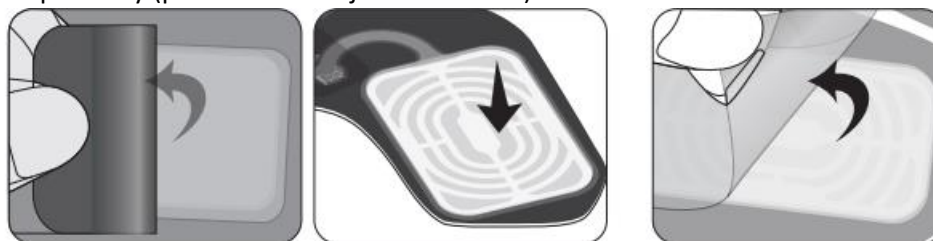

Poznámka: Fólii odstraňujte opatrně, příliš velká síla může poškodit gelový polštářek.

Polštářek nepoužívejte, pokud je poškozený nebo znečištěný.



## ŘEŠENÍ ZÁVAD

Závada	Možný důvod	Řešení
Bez stimulace	Zařízení je vypnuté	Stiskněte tlačítko „+“
	Gelový polštářek nepřiléhá	Důkladně přiložte gelový polštářek
	Gelový polštářek je poškozen	Vyměňte gelový polštářek
	Gelový polštářek je znečištěn	Vyměňte gelový polštářek
Nízká intenzita stimulace	Nízká úroveň intenzity	Zvyšte úroveň stiskem „+“
	Nízká kapacita baterie	Nabijte zařízení
	Poškozený gelový polštářek	Vyměňte jej
	Znečištěný gelový polštářek	Vyměňte jej
Vysoká intenzita stimulace	Vysoká úroveň intenzity	Snižte úroveň stiskem „-“
	Gelový polštářek není přilepen po celé ploše k pokožce	Zkontrolujte přilehlost polštářku
Neočekávané vypnutí	Vyčerpána kapacita baterie	Nabijte zařízení
Gelový polštářek nelepí	Polštářek je znečištěný	Vyměňte jej
	Polštářek je poškozen	Vyměňte jej
Zarudnutí, svědění kůže	Gelový polštářek není přilepen po celé ploše k pokožce	Zkontrolujte přilehlost polštářku
	Gelový polštářek je znečištěný a suchý	Vyměňte jej
	Gelový polštářek je poškozen	Vyměňte jej

Pokud po provedení výše uvedených kroků problém přetrvává, obraťte se na prodejce výrobku.

## KARTA GWARANCYJNA

Nazwa artykułu:.....  
Kod EAN:.....  
Data sprzedaży:.....

### WARUNKI GWARANCJI:

1. Sprzedawca w imieniu Gwaranta udziela gwarancji na terytorium RP na okres 24 miesięcy od daty sprzedaży.
2. Gwarancja będzie respektowana przez sklep lub serwis po przedstawieniu przez klienta:
  - czytelnie i poprawnie wypełnionej karty gwarancyjnej z pieczętką sprzedaży oraz podpisem sprzedawcy,
  - ważnego dowodu zakupu sprzętu z datą sprzedaży / rachunku, reklamowanego towaru.
3. Ewentualne wady i uszkodzenia ujawniane w okresie gwarancyjnym będą naprawiane bezpłatnie w terminie nie dłuższym niż 21 dni od daty dostarczenia towaru do serwisu.
4. W przypadku konieczności sprowadzenia części z importu okres naprawy może się wydłużyć o czas niezbędny do ich sprowadzenia jednak nie dłużej niż o 90 dni.
5. Gwarancją nie są objęte:
  - uszkodzenia mechaniczne i wywołane nimi wady,
  - uszkodzenia i wady wynikłe wskutek niewłaściwego z przeznaczeniem użytkowania i przechowywania,
  - niewłaściwy montaż i konserwacja,
  - uszkodzenia i zużycie takich elementów jak: linki, paski, elementy gumowe, pedały, uchwyty z gąbki, kółka, łożyska itp.
6. Gwarancja traci ważność w przypadku:
  - upływu terminu ważności,
  - samodzielnych napraw,
  - nieprzestrzegania zasad prawidłowej eksploatacji.
7. Produkt oddany do naprawy powinien być kompletny i czysty. W przypadku stwierdzenia braków serwis ma prawo odmówić przyjęcia do naprawy. W przypadku dostarczenia brudnego produktu serwis może odmówić jego przyjęcia lub też na koszt klienta za jego pisemną zgodą dokonać czyszczenia.
8. Gwarancją nie są objęte czynności związane z montażem, konserwacją, które zgodnie z instrukcją obsługi użytkownik zobowiązany jest wykonać we własnym zakresie.
9. Gwarant informuje również, że prowadzi serwis pogwarancyjny.
10. Towar powinien być zabezpieczony do wysyłki.
11. W celu skorzystania z gwarancji, przestrzegaj procedury zamieszonej na stronie internetowej:  
<https://serwis.abisal.pl/>

W przypadku braku zgodności rzeczy sprzedanej z umową kupującemu z mocy prawa przysługują środki ochrony prawnej ze strony i na koszt sprzedawcy. Gwarancja nie ma wpływu na te środki ochrony prawnej.

---

**SPRZĘT NIE JEST PRZEZNACZONY DO UŻYTKU W CELACH REHABILITACYJNYCH  
I TERAPEUTYCZNYCH.**

---

### ADNOTACJE O PRZEBIEGU NAPRAW

L.p.	Data zgłoszenia	Data wydania	Przebieg napraw	Podpis odbierającego (sklep, właściciel)

## GUARANTEE CARD

Article name:.....  
EAN code:.....  
Date of sale: .....

### GUARANTEE TERMS:

1. The Seller provides guarantee on behalf of the Guarantor within the territory of the Republic of Poland for the period of 24 months from the date of sale: electric power assisted booster 24 months, charger 6 months.
2. The Guarantee will be recognised by the shop or service centre after the client provides:
  - clearly and correctly filled-in guarantee card with the sale stamp and the seller's signature
  - valid purchase confirmation for the equipment including the date of sale / bill, complained product.
3. Possible defects and damages revealed during the guarantee period shall be remedied free of charge within not more than 21 days from the delivery of the product to the shop or service.
4. Should it be necessary to import some components, the guarantee term can be extended by the period required to import such part, however such period shall not be longer than 90 days.
5. The guarantee does not cover:
  - mechanical damages and subsequent defects,
  - damages and defects resulting from incorrect storage and usage of the equipment against its purpose,
  - incorrect assembly and maintenance,
  - damages and consumption of such elements as: cables, straps, rubber parts, pedals, sponge grips, wheels, bearings, etc.
6. The guarantee expires in the event of:
  - expiry of the validity term,
  - self-repairs,
  - failure to follow the rules of correct operation.
7. The product handed over for repair should be complete and clean. If some parts are missing, the service is entitled to refuse to accept the product for repair. The service may refuse to accept a dirty product or clean in on the client's expense after the client's written permit.
8. The guarantee does not cover activities related to assembly, maintenance, which, according to the instruction, the user is obliged to perform themselves.
9. The Guarantor also informs that they offer post-guarantee service.
10. The product should be provided in its original packaging and should be secured for shipment.
11. To exercise the guarantee follow the procedure posted on the website: <https://serwis.abisal.pl/>

In case of non-conformity of the sold thing with the contract, the buyer is entitled by law to legal remedies from and at the expense of the seller. The guarantee does not affect such remedies.

---

**THE EQUIPMENT IS NOT INTENDED FOR REHABILITATION AND THERAPY**

---

### NOTES ON THE COURSE OF REPAIRS

Item	Date of notification	Date of provision	Course of repairs	Signature of the recipient (shop, owner)

## GARANTIEKARTE

Artikelname:.....  
EAN-Code:.....  
Verkaufsdatum:.....

### GARANTIEBEDINGUNGEN:

1. Der Verkäufer gewährt im Namen des Garanten eine Garantie für 24 Monate nach dem Verkaufsdatum auf dem Hoheitsgebiet der Republik Polen: Roller 24 Monate, Akku 6 Monate.
2. Die Garantie wird von dem Laden oder dem Service nach Vorlage:
  - der leserlich und korrekt ausgefüllten Garantiekarte mit Verkaufsstempel und Unterschrift des Verkäufers,
  - eines gültigen Kaufnachweises für das Gerät mit dem Verkaufsdatum / Rechnung, der beanstandeten Ware durch den Kunden respektiert.
3. Während der Garantiezeit festgestellte Mängel und Schäden werden innerhalb von 21 Tagen nach dem Datum der Lieferung an den Laden oder den Service kostenlos repariert.
4. Falls es erforderlich ist, importierte Ersatzteile einzuführen, kann die Gewährleistungsfrist um die Zeit, die erforderlich ist, um den Import durchzuführen, jedoch nicht länger als 90 Tage verlängert werden.
5. Die Garantie umfasst nicht:
  - mechanische Schäden und die durch Schäden verursachten Mängel,
  - Schäden und Mängel infolge unsachgemäßer Verwendung und Lagerung,
  - falsche Montage und Wartung,
  - Beschädigung und Verschleiß von Elementen wie: Kabeln, Riemen, Gummielementen, Pedalen, Schwammhaltern, Rädern, Lagern usw.
6. Die Garantie erlischt:
  - nach Ablauf der Haltbarkeit,
  - bei freiwilligen Reparaturen,
  - Nichteinhaltung der Regeln für den ordnungsgemäßen Betrieb.
7. Das zu reparierende Produkt sollte vollständig und sauber sein. Bei Feststellung von Mängeln ist der Service, die Annahme zur Reparatur zu verweigern. Im Falle der Lieferung eines verschmutzten Produkts kann der Service die Annahme verweigern oder auf Kosten des Kunden mit seiner schriftlichen Genehmigung die Reinigung durchführen.
8. Die Garantie erstreckt sich nicht auf Tätigkeiten im Zusammenhang mit Montage und Wartung, zu deren Durchführung der Benutzer gemäß der Bedienungsanleitung selbst verpflichtet ist.
9. Der Garant teilt ferner mit, dass er einen Nachgarantieservice durchführt.
10. Das Produkt sollte sich in der Originalverpackung befinden und für den Versand gesichert sein.
11. Um die Garantie zu beanspruchen, folgen Sie dem Reklamationsverfahren auf der Website: <https://serwis.abisal.pl/>

Im Falle der Nichtübereinstimmung des verkauften Gegenstandes mit dem Vertrag stehen dem Käufer Rechtsbehelfe auf Kosten des Verkäufers zu. Die Garantie beeinflusst diese Rechtsbehelfe nicht.

### DAS GERÄT IST NICHT ZUR VERWENDUNG ZUR REHABILITATION UND THERAPEUTISCHEN ZWECKEN BESTIMMT

#### VERMERKE ÜBER DEN VERLAUF DER REPARATUREN

Lfd. Nr.	Datum der Anmeldung	Datum der Ausgabe	Verlauf der Reparaturen	Unterschrift des Empfängers (Laden, Eigentümer)

## ZÁRUČNÍ LIST

Název produktu:.....

EAN kód:.....

Datum prodeje:.....

### ZÁRUČNÍ PODMÍNKY:

1. Prodávající jménem Ručitele poskytuje záruku na území Polska po dobu 24 měsíců od data prodeje: skútr 24 měsíců, baterie po dobu 6 měsíců.
2. Záruka bude respektována obchodem nebo servisem po předložení zákazníkem:
  - čitelně a správně vyplněného záručního listu s razítkem a podpisem prodávajícího,
  - platného doklad o koupi produktu s datem prodeje (účtu),
  - reklamovaného produktu.
3. Jakékoli závady a poškození odhalené během záruční doby budou opraveny bezplatně nejdéle do 21 dnů ode dne doručení do obchodu nebo servisu.
4. Je-li třeba produkt převézt z jiné země, může být záruční lhůta prodloužena o dobu nezbytnou k jeho vrácení, nejdéle však o 90 dnů.
5. Záruka se nevztahuje na:
  - mechanické poškození a vady způsobené nimi,
  - poškození a vady vyplývající z nesprávného použití a skladování,
  - špatnou montáž a údržbu,
  - poškození a opotřebením součástí které podléhají zkáze, jako jsou kabely, pásy, pryžové prvky, pedály, držáky na houby, kola, ložiska atd.
6. Záruka zaniká, pokud:
  - vyprší její platnost,
  - bylo do produktu neodborně zasaženo,
  - nebyla dodržena pravidla řádné údržby.
7. Produkt dodaný do opravy by měl být kompletní a čistý, v opačném případě má servis právo odmítnout přijetí produktu do opravy. V případě dodání špinavého produktu může servis odmítnout jeho přijetí do opravy, nebo na náklady zákazníka stroj vyčistit s jeho písemným svolením k čištění.
8. Záruka se nevztahuje na činnosti související s montáží a údržbou, které musí podle uživatelské příručky provádět sám uživatel.
9. Ručitel také informuje, že provozuje pozáruční servis.
10. Výrobek by měl být v původním obalu a zajištěn pro přepravu.
11. V případě reklamace zboží prosím postupujte podle návodu na webových stránkách: <https://serwis.abisal.pl/>

Pokud zboží neodpovídá smlouvě, má kupující ze zákona nárok na zajištění právní ochrany na náklady prodávajícího. Záruka nemá na tyto zákonné opravné prostředky vliv.

---

**ZAŘÍZENÍ NENÍ URČENO K POUŽITÍ PRO RAHABILITAČNÍ A TERAPEUTICKÉ ÚČELY.**

---

### UPOZORNĚNÍ O OPRAVĚ

Č.	Datum nahlášení	Datum vydání	Průběh oprav	Podpis příjemce (obchod, majitel)