



INSTRUKCJA OBSŁUGI



**ZAMRAŻARKA SZUFLADOWA/
ВИСУВНА МОРОЗИЛЬНА КАМЕРА
model MPM-182-ZS-09/E, MPM-182-ZS-13
i MPM-182-ZS-14**

PRZED PIERWSZYM UŻYCIEM ZAPOZNAJ SIĘ Z INSTRUKCJĄ OBSŁUGI

PL

INSTRUKCJA OBSŁUGI3

UA

ІНСТРУКЦІЯ З ЕКСПЛУАТАЦІЇ..... 19

INFORMACJE NA TEMAT BEZPIECZEŃSTWA	4
OGÓLNE INFORMACJE NA TEMAT BEZPIECZEŃSTWA	5
CODZIENNE UŻYTKOWANIE.....	8
PIELĘGNACJA I CZYSZCZENIE.....	8
INSTALACJA	8
SERWIS	8
OSZCZĘDZANIE ENERGII.....	9
OCHRONA ŚRODOWISKA	9
UTYLIZACJA.....	9
INSTALACJA URZĄDZENIA.....	10
OPIS URZĄDZENIA	12
UŻYTKOWANIE.....	12
CZYSZCZENIE I KONSERWACJA	14
ROZMRAŻANIE ZAMRAŻALNIKA	15
OSZCZĘDZANIE ENERGII	15
ZMIANA KIERUNKU OTWIERANIA DZWI	15
ROZWIĄZYWANIE PROBLEMÓW	17
DANE TECHNICZNE.....	18

Szanowni Państwo!

Przed pierwszym użyciem urządzenia należy zapoznać się z instrukcją obsługi. Instrukcję obsługi należy zachować podczas całego okresu użytkowania urządzenia.

INFORMACJE NA TEMAT BEZPIECZEŃSTWA

W trosce o własne bezpieczeństwo i poprawną eksploatację urządzenia, należy dokładnie zapoznać się z instrukcją obsługi, wraz ze wskazówkami i ostrzeżeniami, przed instalacją i pierwszym użyciem. Aby uniknąć niepotrzebnych błędów i wypadków ważne jest, by wszystkie osoby korzystające z urządzenia dokładnie zapoznały się z jego działaniem i zabezpieczeniami. Zachowaj instrukcję i upewnij się, żeby była przekazana wraz z urządzeniem, kiedy będzie przemieszczane lub sprzedawane, aby wszystkie osoby z niego korzystające były zawsze odpowiednio poinstruowane w zakresie obsługi i bezpieczeństwa.

W celu ochrony życia i własności trzeba stosować się do zaleceń zawartych w niniejszej instrukcji, ponieważ producent nie ponosi odpowiedzialności za uszkodzenia wynikające z zaniedbania.

BEZPIECZEŃSTWO DZIECI I OSÓB SZCZEGÓLNEJ TROSKI

- ▶ Urządzenie może być używane przez dzieci powyżej 8 roku życia i osoby o ograniczonych zdolnościach ruchowych, postrzegania lub umysłowych, bądź nie posiadających wiedzy i doświadczenia, tylko pod nadzorem lub po otrzymaniu instruktażu w zakresie bezpiecznego używania oraz przy zrozumieniu potencjalnych zagrożeń.
- ▶ Trzeba zapewnić nadzór, żeby dzieci nie bawiły się urządzeniem. Nie wolno im siadać na elementach wysuwanych i zawieszać się na drzwiach.
- ▶ Należy zwrócić szczególną uwagę, aby z urządzenia nie korzystały pozostawione bez opieki dzieci.
- ▶ Dzieci w wieku poniżej 3 lat nie mogą przebywać w pobliżu urządzenia, jeżeli nie są w sposób nieprzerwany nadzorowane.
- ▶ Czyszczenie i konserwacja nie mogą być wykonywane przez dzieci poniżej 8 roku życia i bez nadzoru osoby dorosłej.
- ▶ Dzieci w wieku 3-8 lat mogą umieszczać produkty w urządzeniu oraz je z niego wyjmować.
- ▶ Dzieci nie powinny bawić się opakowaniem. Istnieje ryzyko uduszenia.
- ▶ W przypadku usuwania urządzenia, wyjąć wtyczkę z gniazdka, odciąć przewód zasilający (tak blisko urządzenia, jak to możliwe) i zdjąć drzwi, żeby zapobiec porażeniu elektrycznemu lub przypadkowemu zamknięciu się w środku bawiących się dzieci.

- ▶ Jeśli to urządzenie posiadające uszczelki magnetyczne na drzwiach ma zastąpić starsze urządzenie wyposażone w zamek sprężynowy (zatrask) na drzwiach lub pokrywie, trzeba rozmontować ten zamek przed usunięciem starszego urządzenia. Dzięki temu nie stanie się śmiertelną pułapką dla dzieci.

OGÓLNE INFORMACJE NA TEMAT BEZPIECZEŃSTWA

OSTRZEŻENIE! Zadbaj, by otwory wentylacyjne wokół urządzenia lub w otaczających meblach (w przypadku wbudowanego modelu) były otwarte i niezastłonięte.

OSTRZEŻENIE! Nie używać urządzeń mechanicznych ani środków innych niż zalecane przez producenta, żeby przyspieszyć proces odszraniania.

OSTRZEŻENIE! Chronić przed uszkodzeniem obwód chłodzenia.

OSTRZEŻENIE! Wewnątrz komory do przechowywania produktów żywnościowych nie używać sprzętu elektrycznego innego typu niż zalecane przez wytwórcę.

OSTRZEŻENIE! Nie dotykać żarówki, która jest włączona od dłuższego czasu, ponieważ może być bardzo gorąca.

OSTRZEŻENIE! Ustawiając urządzenie, sprawdź przewód zasilający czy nie jest zagnieciony ani uszkodzony.

OSTRZEŻENIE! Nie używaj przenośnych gniazdek zasilających / przedłużaczy/ lub urządzeń zasilających z tyłu urządzenia.

- ▶ Nie przechowywać w urządzeniu substancji wybuchowych, takich jak aerozole z rozpylaczem.
- ▶ W niniejszej chłodziarce używa się chłodziwa R600a, które jest bardzo łatwopalne.
- ▶ Zwrócić uwagę, aby podczas transportu i instalacji urządzenia nie uszkodzić żadnego elementu obwodu chłodzenia
 - unikać otwartych płomieni i źródeł zapłonu
 - dokładnie wietrzyć pomieszczenie, w którym znajduje się urządzenie
- ▶ Wszelkie zmiany specyfikacji lub urządzenia są niebezpieczne. Wszelkie uszkodzenia przewodu mogą spowodować spięcie, pożar i/lub porażenie elektryczne.
- ▶ Urządzenie ma służyć do użytku domowego

OSTRZEŻENIE! Wszystkie części elektryczne (wtyczka, przewód zasilania, sprężarka itp.) muszą być wymieniane przez licencjonowanego technika lub innego wykwalifikowanego pracownika serwisu.

OSTRZEŻENIE! Żarówka dostarczona wraz z urządzeniem jest „żarówką specjalnego zastosowania” i może być używana tylko z tym urządzeniem. Nie służy ona do oświetlania domu.

- ▶ Nie wolno przedłużać przewodu zasilania.
- ▶ Sprawdzić, czy wtyczka nie jest przygnieciona tyłem urządzenia lub uszkodzona. Przygnieciona lub uszkodzona wtyczka może się przegrzewać i powodować pożar. Nie używać uszkodzonego urządzenia, również wtedy gdy uszkodzony jest przewód sieciowy lub wtyczka – w takim wypadku należy zgłosić uszkodzenie w autoryzowanym punkcie serwisowym.
- ▶ Urządzenie chłodnicze należy koniecznie podłączyć do gniazdka z uziemieniem.
- ▶ Sprawdzić, czy wtyczka urządzenia jest dostępna.
- ▶ Nie ciągnąć za kabel zasilania.
- ▶ Nie wkładać wtyczki, jeśli gniazdko jest luźne. Istnieje ryzyko porażenia elektrycznego lub pożaru.
- ▶ Urządzenie jest ciężkie. Trzeba uważać podczas jego przemieszczania.
- ▶ Nie wyjmować ani nie dotykać produktów z zamrażarki mokrymi/wilgotnymi rękami, ponieważ może to powodować podrażnienie skóry i odmrożenia.
- ▶ Unikać długotrwałego wystawienia urządzenia na bezpośrednie działanie promieni słonecznych. Nie używać urządzenia na wolnym powietrzu.
- ▶ Aby uniknąć zanieczyszczenia żywności, należy przestrzegać następujących zasad:
- ▶ Pozostawienie otwartych drzwi przez dłuższy czas może spowodować znaczny wzrost temperatury w komorach urządzenia.
- ▶ Należy regularnie czyścić powierzchnie, które mogą mieć kontakt z żywnością.
- ▶ Surowe mięso i ryby należy przechowywać w pojemnikach – tak, aby zawartość nie miała kontaktu ani nie kapała na inną żywność.
- ▶ Dwugwiazdkowe zamrażalniki na mrożonki (jeśli są w urządzeniu) są odpowiednie tylko do przechowywania wstępnie zamrożonej żywności, przechowywania lodów smakowych i robienia kostek lodu.
- ▶ Przedziały jedno-, dwu- i trzygwiazdkowe (jeśli są w urządzeniu) nie nadają się do zamrażania świeżej żywności.
- ▶ Jeśli urządzenie pozostanie puste przez dłuższy czas, należy je wyłączyć, rozmrozić, oczyścić, osuszyć i pozostawić otwarte drzwi, aby zapobiec rozwojowi bakterii w urządzeniu.



OSTRZEŻENIE! Podczas użytkowania, serwisowania i utylizacji urządzenia, prosimy szczególnie zwrócić uwagę na zamieszczony obok – żółty lub pomarańczowy symbol, który umieszczony jest z tyłu urządzenia (na tylnym panelu lub sprężarce).

Sygnalizuje on ryzyko wystąpienia pożaru z uwagi na łatwopalne substancje znajdujące się w systemie chłodzenia. Z tego względu urządzenie należy zawsze przechowywać z dala od źródeł ognia.

Przechowuj produkty zgodnie z poniższą tabelą

Komora urządzenia	Rodzaj żywności
Półki na drzwiach lub chłodziarka	<ul style="list-style-type: none">• Produkty bez konserwantów: dżemy, soki, napoje, przyprawy.• Nie przechowywać łatwo psujących się produktów.
Komora specjalnej wilgotności /dolna szuflada	<ul style="list-style-type: none">• Owoce, ziola i warzywa powinny być przechowywane w specjalnych pojemnikach.• Nie przechowywać bananów, cebuli, ziemniaków, czosnku.
Komora świeżości/dolna szuflada	Surowe mięso, drób, ryby (krótki termin ważności).
Chłodziarka – półka środkowa	Nabiał, jaja.
Chłodziarka – górna półka	Produkty nie wymagające obróbki termicznej: gotowa żywność, wędliny, wcześniej przyrządzone potrawy.
Szuflady w zamrażarce	<ul style="list-style-type: none">• Produkty o długim terminie przydatności.• Dolna szuflada/półka: surowe mięso, drób, ryby.• Środkowa szuflada/półka: mrożone warzywa, frytki.• Górna szuflada/półka: lody, mrożone owoce, ciasta.

CODZIENNE UŻYTKOWANIE

- ▶ Nie wolno ponownie zamrażać raz rozmrożonych produktów.
- ▶ Pakowane produkty mrożone przechowywać zgodnie z zaleceniami ich producenta.
- ▶ Należy ściśle przestrzegać zaleceń producenta w zakresie przechowywania. Trzeba odnieść się do odpowiednich instrukcji.
- ▶ Nie umieszcza napojów gazowanych w komorze zamrażalnika, które może spowodować wybuch i uszkodzenie urządzenia.
- ▶ Lizaki lodowe mogą powodować odmrożenia, jeśli są spożywane bezpośrednio po wyjęciu z urządzenia.

PIELĘGNACJA I CZYSZCZENIE

- ▶ Przed konserwacją wyłączyć urządzenie i odłączyć wtyczkę z gniazda zasilania.
- ▶ Nie czyścić urządzenia przy użyciu metalowych przedmiotów.
- ▶ Nie używać ostrych przedmiotów do usuwania lodu z urządzenia. Korzystać z plastikowej drapaczki.
- ▶ Regularnie sprawdzać odpływ roztopionej wody w chłodziarce. W razie konieczności, oczyścić. Jeśli odpływ jest zablokowany, woda będzie się zbierać na dnie urządzenia.

INSTALACJA

Ważne! Połączenia elektryczne trzeba wykonać zgodnie z instrukcją podaną w odpowiednich paragrafach.

- ▶ Rozpakować urządzenie i sprawdzić pod kątem uszkodzeń. Nie podłączać urządzenia, jeśli jest uszkodzone. Niezwłocznie zgłaszać ewentualne uszkodzenia w miejscu zakupu. W takim przypadku zachować opakowanie.
- ▶ Po ustawieniu i wypoziomowaniu zalecamy odczekanie co najmniej cztery godziny przed podłączeniem urządzenia, co pozwoli olejowi spłynąć z powrotem do sprężarki.
- ▶ Wokół urządzenia powinna być możliwa odpowiednia cyrkulacja powietrza, dzięki czemu przewody nie będą się przegrzewać. W celu zapewnienia odpowiedniej wentylacji, trzeba postępować zgodnie z instrukcją.
- ▶ Wszędzie, gdzie to możliwe powinny zostać umieszczone elementy dystansujące przy ścianie, żeby uniknąć dotknięcia lub złapania gorących części (sprężarki, chłodnicy) i ewentualnego poparzenia.
- ▶ Nie umieszczać urządzenia w pobliżu grzejników lub kuchenek.
- ▶ Sprawdzić, czy wtyczka sieciowa jest łatwo dostępna po instalacji urządzenia.

SERWIS

- ▶ Wszelkie prace elektryczne wymagane do serwisowania urządzenia powinny być wykonywane przez wykwalifikowanego elektryka lub inną kompetentną osobę.
- ▶ Urządzenie powinno być sprawdzane przez autoryzowany serwis i do naprawy można używać tylko oryginalnych części zamiennych.

OSZCZĘDZANIE ENERGII

- ▶ Nie wkładać gorących potraw do urządzenia.
- ▶ Nie układać produktów zbyt blisko siebie, ponieważ utrudnia to cyrkulację powietrza.
- ▶ Potrawy nie powinny dotykać tylnej ściany komory.
- ▶ W przypadku utraty zasilania, nie otwierać drzwi.
- ▶ Nie otwierać drzwi zbyt często.
- ▶ Nie pozostawiać drzwi otwartych przez zbyt długi czas.
- ▶ Nie ustawiać termostatu na zbyt niskie temperatury.
- ▶ W celu zapewnienia optymalnego zużycia energii wszystkie akcesoria, takie jak szuflady, półki, balkoniki na drzwiach powinny pozostać na swoim miejscu.

OCHRONA ŚRODOWISKA

 To urządzenie nie zawiera szkła, które może uszkodzić warstwę ozonu, w obwodzie chłodziwa lub materiał izolacyjny. Urządzenia nie wolno utylizować z odpadami komunalnymi. Pianka izolacyjna zawiera gazy łatwopalne: urządzenie powinno być utylizowane zgodnie z przepisami, które można uzyskać od miejscowych władz. Unikać uszkodzenia systemu chłodzenia, zwłaszcza w wymienniku ciepła.

 Symbol na produkcie lub opakowaniu wskazuje, że produkt nie może być traktowany jako odpady domowe. Zamiast tego powinien zostać oddany do odpowiedniego punktu zbiórki przetwarzania urządzeń elektrycznych i elektronicznych. Zapewnienie odpowiedniego usunięcia produktu pomoże uniknąć potencjalnych negatywnych konsekwencji dla środowiska oraz życia ludzi, które są możliwe w przeciwnym wypadku. Bardziej szczegółowe informacje na temat przetworzenia tego produktu można uzyskać od władz lokalnych, w punkcie zbiórki odpadów gospodarczych lub w sklepie, w którym dokonano zakupu.

Materiały opakowaniowe



Materiał opakowania podlega recyklingowi w 100% i posiada symbol recyklingu. Postępować zgodnie z lokalnymi przepisami dotyczącymi utylizacji. Trzymać opakowanie (plastikowe torby, elementy polistyrenowe, itp.) z dala od dzieci, ponieważ stanowią źródło potencjalnego zagrożenia.

UTYLIZACJA

Urządzenie po okresie użytkowania należy przekazać do podmiotu prowadzącego zbieranie zużytego sprzętu elektrycznego i elektronicznego - w tym do odpowiedniego sklepu, lokalnego punktu zbiórki lub jednostki gminnej.

Nie należy pozostawiać starego urządzenia bez nadzoru, w szczególności uniemożliwić dzieciom bawienie się urządzeniem.

W przypadku utylizacji wyjąć wtyczkę z gniazdka, odciąć przewód zasilający i usunąć go. Odkręcić drzwi, aby uchronić bawiące się dzieci lub zwierzęta przed zamknięciem się w środku urządzenia.

INSTALACJA URZĄDZENIA

Ważne! Podłączenie elektryczne urządzenia należy wykonać zgodnie ze wskazówkami podanymi w odpowiednich rozdziałach.

- ▶ Rozpakować urządzenie i sprawdzić, czy nie jest w żaden sposób uszkodzone. Nie wolno podłączać urządzenia, jeśli jest uszkodzone. Ewentualne uszkodzenia należy natychmiast zgłosić sprzedawcy. W takim przypadku należy zachować opakowanie.
- ▶ Zaleca się odczekanie co najmniej czterech godzin przed podłączeniem urządzenia, aby olej mógł spłynąć z powrotem do sprężarki.
- ▶ Należy zapewnić odpowiednią wentylację ze wszystkich stron urządzenia. Nieodpowiednia wentylacja prowadzi do jego przegrzewania. Aby uzyskać wystarczającą wentylację, należy postępować zgodnie ze wskazówkami dotyczącymi instalacji.
- ▶ W razie możliwości tylną ściankę urządzenia należy ustawić do ściany, aby uniknąć dotykania lub chwytania za ciepłe elementy (sprężarka, skraplacz) i zapobiec ewentualnym oparzeniom oraz pożarowi.
- ▶ Urządzenia nie wolno umieszczać w pobliżu kaloryferów ani kuchенок.
- ▶ Urządzenie musi być ustawione na równym i dostatecznie twardym podłożu.
- ▶ Z przodu zamrażarki znajdują się nożyki nastawne służące do jej wypoziomowania

WYMAGANIA DOTYCZĄCE MIEJSCA INSTALACJI

- Zapewnij wystarczającą przestrzeń do otwierania drzwi.
- Zachowaj odstęp co najmniej 50 mm z obydwu stron.

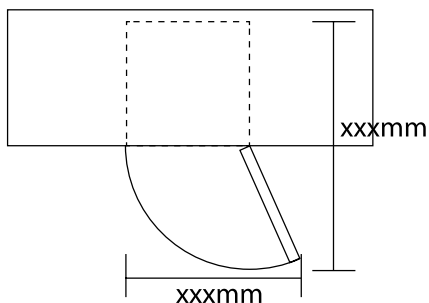

POZIOMOWANIE URZĄDZENIA

Wypoziomować urządzenie przy pomocy regulowanych nóżek. Jeśli urządzenie nie jest należycie wypoziomowane, drzwi i uszczelki magnetyczne nie będą odpowiednio przykryte.

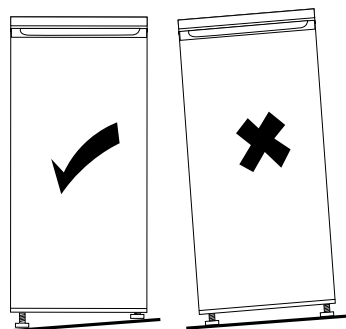

Ustawienie urządzenia

Urządzenie należy instalować w miejscu, gdzie temperatura otoczenia odpowiada klasie klimatycznej podanej na tabliczce znamionowej urządzenia.

Klasy klimatyczne urządzeń chłodniczych:

- rozszerzona umiarkowana – urządzenie przeznaczone do użytku w temperaturze otoczenia +10°C do +32°C (SN)
- umiarkowana – urządzenie przeznaczone do użytku w temperaturze otoczenia +16°C do +32°C (N)
- subtropikalna – urządzenie przeznaczone do użytku w temperaturze otoczenia +16°C do +38°C (ST)
- tropikalna – urządzenie przeznaczone do użytku w temperaturze otoczenia +16°C do +43°C (T)

Miejsce instalacji

Nie należy instalować urządzenia w pobliżu źródeł ciepła (grzejniki, bojlerzy itp.) ani w miejscu wystawionym na bezpośrednie działanie promieni słonecznych. Należy zapewnić odpowiednią wentylację z tylnej strony urządzenia. Jeśli urządzenie jest zainstalowane w zabudowie, w celu zapewnienia najlepszej wydajności dystans między urządzeniem z górną zabudową powinien wynosić przynajmniej 100 mm. Dla najlepszej wydajności urządzenie nie powinno być instalowane w zabudowie. Urządzenie należy wypoziomować przy pomocy regulowanych nóżek.

Urządzenie nie jest przeznaczone do zabudowy.

OSTRZEŻENIE! Należy zadbać o to, aby po instalacji urządzenia możliwy był dostęp do wtyczki sieciowej.

Przyłącze elektryczne

Przed podłączeniem urządzenia do źródła zasilania należy upewnić się, że napięcie i częstotliwość w sieci elektrycznej odpowiada wartościom podanym na tabliczce znamionowej urządzenia. Urządzenie należy uziemić. W tym celu wtyczka urządzenia posiada bolec uziemiający. Jeśli gniazdko sieciowe nie posiada uziemienia, w celu instalacji urządzenia zgodnie z obowiązującymi przepisami należy skontaktować się z wykwalifikowanym elektrykiem.

Producent nie ponosi żadnej odpowiedzialności w przypadku nieprzestrzegania powyższych wskazówek dotyczących bezpieczeństwa.

Urządzenie jest zgodne z dyrektywami unijnymi.

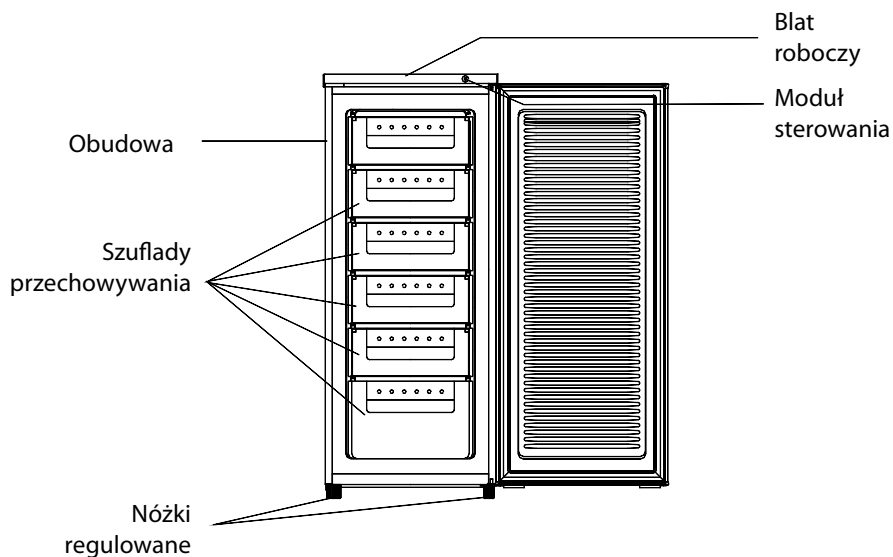

- | | |
|----------------------------|---------------------|
| 1. Moduł sterowania | 3. Błat roboczy |
| 2. Szuflady przechowywania | 4. Nóżki regulowane |

Uwaga: Powyższy obrazek ma jedynie charakter poglądowy.

UŻYTKOWANIE

PRZED PIERWSZYM UŻYCIEM

Czyszczenie wnętrza urządzenia

Przed pierwszym użyciem należy umyć wnętrze urządzenia oraz wszelkie elementy wyposażenia ciepłą wodą z dodatkiem delikatnego mydła aby pozbyć się specyficznego zapachu nowego produktu.

Po umyciu wytrzeć urządzenie do sucha.

WAŻNE! Nie należy stosować detergentów ani środków rysujących powierzchnie, ponieważ mogą one uszkodzić powierzchnie wewnątrz urządzenia.

USTAWIENIA TEMPERATURY

- ▶ Podłącz urządzenie do prądu. Temperatura wewnętrzna jest regulowana za pomocą termostatu. Dostępne są 3 ustawienia: MIN, NORMAL i MAX. MIN oznacza najwyższą temperaturę a MAX najniższą.
- ▶ Nieprawidłowa temperatura działania może być spowodowana nadmiernym nagrzewaniem się urządzenia lub częstym otwieraniem drzwi.

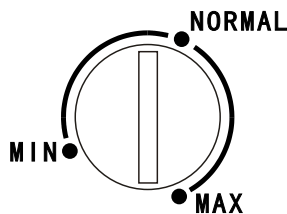

CODZIENNE UŻYTKOWANIE

ZAMRAŻANIE ŚWIEŻYCH PRODUKTÓW

- ▶ Komora zamrażalnika służy do zamrażania świeżych produktów spożywczych i przechowywania ich w takiej formie lub jako głęboko mrożone przez długi czas.
- ▶ Umieścić świeże produkty w komorze zamrażania.
- ▶ Maksymalna ilość, jaka może być zamrożona w ciągu 24 h jest określona na tabliczce znamionowej.
- ▶ Proces mrożenia trwa 24 h: w tym okresie nie dodawać innych produktów do zamrożenia.

PRZECHOWYWANIE ZAMROŻONEJ ŻYWNOŚCI

- ▶ Przy uruchamianiu po raz pierwszy lub po okresie wyłączenia z użytku, urządzenie powinno pracować przez przynajmniej 2 godziny przy wyższych ustawieniach, przed włożeniem żywności do komory.
- ▶ Ważne! W razie przypadkowego rozmrożenia, na przykład gdy nie było zasilania przez okres dłuższy niż podany w tabeli cech technicznych pod hasłem „czas wzrostu temperatury”, rozmrożone produkty trzeba szybko spożyć lub niezwłocznie ugotować, a następnie ponownie zamrozić (po ugotowaniu).

LÓD SPOŻYWCZY

- ▶ Urządzenie może być wyposażone w jeden lub więcej pojemników do przygotowania lodu spożywczego.

Rozmrażanie

- ▶ Przed użyciem żywność zamrożona lub mrożona głęboko może rozmrażać się w komorze chłodziarki lub w temperaturze pokojowej, zależnie od czasu, jaki możemy poświęcić na ten proces.
- ▶ Małe ilości mogą być nawet użyte do gotowania jeszcze w stanie zamrożenia, bezpośrednio z zamrażalnika. W takim przypadku gotowanie będzie trwać dłużej.

POMOCNE PORADY I WSKAZÓWKI

Oto kilka ważnych wskazówek, które pomogą uzyskać maksymalną wydajność procesu mrożenia:

- ▶ maksymalna ilość żywności, jaka może być zamrożona w ciągu 24 h jest określona na tabliczce znamionowej,
- ▶ proces mrożenia trwa 24 godziny. W tym czasie nie powinno się dodawać kolejnych produktów do zamrożenia,
- ▶ mrozić tylko świeżą i dokładnie oczyszczoną żywność najwyższej jakości,

- ▶ przygotować małe porcje pokarmów, co umożliwi ich szybkie i dokładne zamrożenie, a potem rozmrożenie tylko potrzebnej ilości.
- ▶ szczelnie opakować produkty w folię aluminiową lub polietylenową,
- ▶ świeże, niezamrożone produkty nie powinny stykać się z żywnością, która jest już zamrożona, tym samym unikając podniesienia temperatury tych drugich,
- ▶ chude produkty przechowują się lepiej i dłużej zachowują świeżość niż tłuste, a sól skraca trwałość w czasie przechowywania;
- ▶ lody wodne, spożywane zaraz po wyjęciu z zamrażalnika, mogą powodować odmrożenia, zalecamy podanie na każdej partii produktów daty zamrożenia, co ułatwi wyjmowanie z zamrażalnika.

WSKAZÓWKI W ZAKRESIE PRZECHOWYWANIA ZAMROŻONYCH PRODUKTÓW

Aby uzyskać maksymalną wydajność urządzenia, należy:

- ▶ upewnić się, czy kupne mrożonki były odpowiednio przechowywane przez sprzedawcę,
- ▶ przenosić zamrożone produkty ze sklepu do zamrażalnika w jak najkrótszym czasie,
- ▶ nie otwierać zbyt często drzwi ani nie zostawiać ich otwartych dłużej niż to absolutnie konieczne.

Raz rozmrożona żywność psuje się bardzo szybko i nie może być ponownie zamrażana.

Nie przekracza okresu przechowywania podanego przez producenta.

CZYSZCZENIE I KONSERWACJA

Ze względów higienicznych należy regularnie czyścić wewnątrz urządzenia, w tym wewnętrzne akcesoria.

ZACHOWAJ OSTROŻNOŚĆ! Podczas czyszczenia urządzenie nie może być podłączone do źródła zasilania. Ryzyko porażenia prądem! Przed przystąpieniem do czyszczenia należy wyłączyć urządzenie i wyciągnąć wtyczkę z gniazdka sieciowego lub wyłączyć wyłącznik automatyczny/wykręcić bezpiecznik. Nie należy czyścić urządzenia za pomocą myjki parowej. Wilgoć może osadzać się na elementach elektrycznych, co grozi porażeniem prądem! Gorąca para wodna może spowodować uszkodzenie plastikowych elementów. Wyszuszyć dokładnie urządzenie przed ponownym użyciem.

WAŻNE! Olejki eteryczne i rozpuszczalniki organiczne (np. sok z cytryny, sok ze skórki pomarańczy, kwas masłowy, środek czyszczący zawierający kwas octowy) mogą uszkodzić powierzchnie elementów z tworzyw sztucznych. Nie należy dopuszczać do kontaktu takich substancji z elementami urządzenia.

- ▶ Nie należy stosować środków czyszczących rysujących powierzchnię.
- ▶ Nie wolno czyścić urządzenia metalowymi przedmiotami.
- ▶ Nie używaj do rozmrażania środków chemicznych, gdyż są szkodliwe dla zdrowia i mogą uszkodzić plastikowe elementy urządzenia.
- ▶ Wyjmij z zamrażarki wszystkie produkty. Przykryj i umieść je w chłodnym miejscu.
- ▶ Wyczyść urządzenie i zamontowane akcesoria ściereczką i letnią wodą. Przemyc wilgotną ściereczką (namoczoną w czystej wodzie) i wytrzeć do sucha.
- ▶ Kurz nagromadzony w skraplaczu zwiększa zużycie prądu. Dlatego należy raz w roku ostrożnie wyczyścić skraplacz z tyłu urządzenia miękką szcztotką lub przy pomocy odkurzacza.
- ▶ Po dokładnym wysuszeniu podłączyć urządzenie.

ROZMRAŻANIE ZAMRAŻALNIKA

Komora zamrażalnika pokrywa się z czasem szronem. Należy go usuwać. Do zeszkrobывania szronu z parownika nigdy nie używaj ostrych metalowych narzędzi, które mogą spowodować uszkodzenie.

Jeżeli warstwa lodu na wewnętrznej powierzchni jest bardzo gruba, rozmrażanie należy wykonać w następujący sposób:

- ▶ wyciągnij wtyczkę z gniazdka zasilania;
- ▶ wyjmij żywność, zawiń ją kilkoma warstwami gazety i odłóż w chłodne miejsce;
- ▶ pozostaw drzwi otwarte, pod urządzeniem połóż miskę do zbierania wody podczas rozmrażania;
- ▶ po zakończeniu rozmrażania, należy dokładnie osuszyć wnętrze
- ▶ włóż wtyczkę do gniazdka zasilania, aby ponownie uruchomić urządzenie.

OSZCZĘDZANIE ENERGII

- ▶ Nie umieszczaj gorącej żywności wewnątrz urządzenia;
- ▶ Należy rozmieszczać żywność w taki sposób, aby zapewnić swobodną cyrkulację powietrza;
- ▶ Należy upewnić się, że żywność nie dotyka tylnej ściany komory zamrażalnika;
- ▶ Nie należy otwierać drzwi w czasie awarii zasilania;
- ▶ Należy unikać częstego otwierania drzwi;
- ▶ Nie należy zostawiać otwartych drzwi przez dłuższy czas;
- ▶ Nie należy ustawiać zbyt niskiej temperatury termostatu;
- ▶ Aby zyskać więcej miejsca i ograniczyć zużycie energii niektóre elementy takie jak szuflady można zdemontować.

ZMIANA KIERUNKU OTWIERANIA DRZWI

1. Zdejmij osłonę górnego prawego zawiasu.

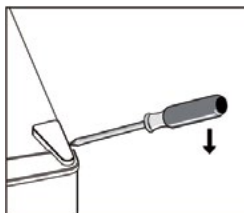

2. Odkręć śruby. Następnie zdejmij uchwyt zawiasu.

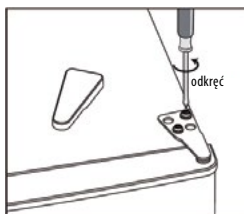

3. Zdejmij osłonę górnego lewego zawiasu.

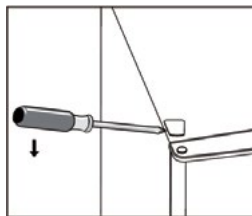

4. Przełóż główną osłonę z lewej na prawą stronę. Następnie podnieś drzwi i połóż je na powierzchni zabezpieczonej przed zarysowaniem.

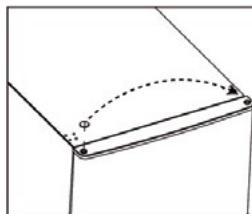

5. Odkręć i zdejmij dolny sworznię zawiasu, przekręć uchwyt i zamień.

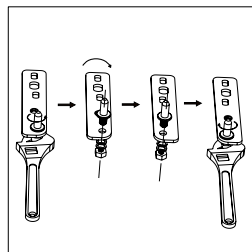
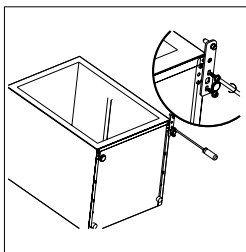

6. Zamontuj uchwyt dopasowując dolny sworznię zawiasu. Zamień obydwie regulowane nóżki.

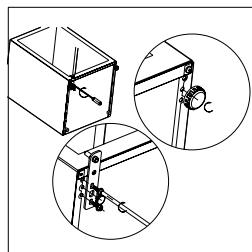

7. Załóż drzwi z powrotem. Przed przykręceniem górnego zawiasu upewnij się, że drzwi są wyrównane w poziomie i pionie tak, aby uszczelki przylegały na wszystkich krawędziach.
8. Włóż uchwyt zawiasu i przykręć go do górnej części urządzenia.
9. W razie potrzeby użyj klucza do nakrętek.

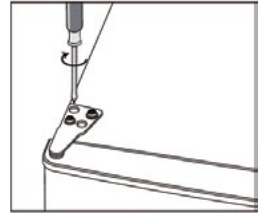

10. Załóż osłonę zawiasu i ponownie przykręć.

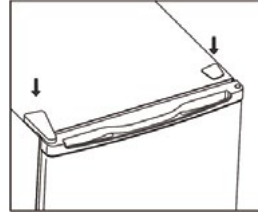

ROZWIĄZYWANIE PROBLEMÓW

PRZED skontaktowaniem się z lokalnym centrum serwisowym, należy sprawdzić poniższe punkty:

Problem	Możliwa przyczyna	Rozwiązanie
Urządzenie nie działa	<ol style="list-style-type: none"> 1. Wtyczka nie jest podłączona lub jest luźna 2. Przepalony lub uszkodzony bezpiecznik 3. Wadliwe gniazdko 	<ol style="list-style-type: none"> 1. Włóż wtyczkę. 2. Sprawdź bezpiecznik, w razie potrzeby wymień. 3. Wszelkich napraw elektrycznych może dokonywać wyłącznie elektryk.
Żywność jest zbyt ciepła.	<ol style="list-style-type: none"> 1. Nieprawidłowe ustawienie temperatury. 2. Drzwi otwarte przez dłuższy czas. 3. W ciągu ostatnich 24 godzin do urządzenia włożono dużą ilość ciepłej żywności. 4. Urządzenie znajduje się w pobliżu źródła ciepła. 	<ol style="list-style-type: none"> 1. Patrz rozdział dotyczący ustawienia temperatury. 2. Nie pozostawiaj drzwi otwartych dłużej niż jest to konieczne. 3. Na pewien czas ustaw niższą temperaturę. 4. Patrz rozdział dotyczący miejsca instalacji.
Urządzenie zbyt mocno mrozi	<ol style="list-style-type: none"> 1. Nieprawidłowe ustawienie temperatury. 	<ol style="list-style-type: none"> 1. Patrz rozdział dotyczący ustawienia temperatury.
Nagromadziło się dużo szronu i lodu	<ol style="list-style-type: none"> 1. Uszczelka drzwi nie jest szczelna. 	<ol style="list-style-type: none"> 1. Ostrożnie ogrzej nieszczelne części uszczelki drzwi. Jednocześnie kształtuj ręcznie ocieploną uszczelkę drzwi w taki sposób, aby była umieszczona poprawnie.
Nietypowe odgłosy	<ol style="list-style-type: none"> 1. Urządzenie nie jest wypoziomowane. 2. Urządzenie styka się ze ścianą lub innymi obiektami. 3. Element np. przewód z tyłu urządzenia styka się z innym elementem urządzenia lub ze ścianą. 	<ol style="list-style-type: none"> 1. Wyreguluj stopki. 2. Przesuń urządzenie. 3. W razie konieczności delikatnie przesuń element w inne miejsce.

Dane techniczne znajdują się na tabliczce znamionowej.



UWAGA! Firma MPM agd S.A. zastrzega sobie możliwość zmian technicznych.

ENERG

MPM

Informacji na temat modelu → (*)

A

A

Dostęp do informacji na temat modelu, przechowywanych w bazie danych produktów, można uzyskać poprzez odwiedzenie następujących witryn i wyszukanie identyfikatora modelu (*), który można znaleźć na etykiecie energetycznej. <https://eprel.ec.europa.eu/>

PRAWIDŁOWE USUWANIE PRODUKTU (zużyty sprzęt elektryczny i elektroniczny)

Polska



Oznaczenie umieszczane na produkcie wskazuje, że produktu po upływie okresu użytkowania nie należy wyrzucać z innymi odpadami pochodzącymi z gospodarstw domowych. Zużyty sprzęt może mieć szkodliwy wpływ na środowisko i zdrowie ludzi z uwagi na potencjalną zawartość niebezpiecznych substancji, mieszanin oraz części składowych. Mieszanie elektroodpadów z innymi odpadami lub ich nieprofesjonalny demontaż może prowadzić do uwolnienia substancji szkodliwych dla zdrowia i środowiska. Zużyte urządzenie należy dostarczyć do punktu odbioru zużytego sprzętu elektrycznego i elektronicznego. W celu uzyskania szczegółowych informacji na temat miejsca oddawania odpadów elektrycznych i elektronicznych użytkownik powinien skontaktować się z gminnym punktem zbierania zużytego sprzętu lub zakładem przetwarzania zużytego sprzętu.

ІНФОРМАЦІЯ З ТЕХНІКИ БЕЗПЕКИ.....	20
ЗАГАЛЬНА ІНФОРМАЦІЯ ПРО БЕЗПЕКУ	21
ЩОДЕННЕ ВИКОРИСТАННЯ	24
ДОГЛЯД ТА ЧИСТКА.....	24
ВСТАНОВЛЕННЯ.....	24
СЕРВІСНЕ ОБСЛУГОВУВАННЯ	24
ЕНЕРГОЗБЕРЕЖЕННЯ	25
ЗАХИСТ НАВКОЛИШНЬОГО СЕРЕДОВИЩА	25
УТИЛІЗАЦІЯ	25
УСТАНОВКА ОБЛАДНАННЯ	26
ОПИС ПРИСТРОЮ.....	28
ВИКОРИСТАННЯ.....	28
ОЧИЩЕННЯ І ОБСЛУГОВУВАННЯ.....	30
РОЗМОРОЖУВАННЯ МОРОЗИЛЬНОЇ КАМЕРИ	31
ЕНЕРГОЗБЕРЕЖЕННЯ	31
ЗМІНА НАПРЯМКУ ВІДКРИВАННЯ ДВЕРЕЙ	31
ВИРІШЕННЯ ПРОБЛЕМ.....	33

Пані та панове!

Перед першим використанням пристрою прочитайте інструкцію з експлуатації. Інструкцію з експлуатації слід зберігати протягом усього терміну служби пристрою.

ІНФОРМАЦІЯ З ТЕХНІКИ БЕЗПЕКИ

Для вашої власної безпеки та правильної експлуатації приладу, будь ласка, уважно прочитайте інструкцію з експлуатації, включаючи вказівки та попередження, перед встановленням та першим використанням. Щоб уникнути непотрібних помилок і нещасних випадків, важливо, щоб всі особи, які використовують обладнання, були досконально ознайомлені з його роботою і функціями безпеки. Зберігайте цю інструкцію та передавайте її разом з приладом під час його переміщення або продажу, щоб усі особи, які ним користуються, завжди були належним чином проінструктовані щодо його використання та безпеки.

З метою захисту життя і майна необхідно дотримуватися рекомендацій, викладених у цьому посібнику, оскільки виробник не несе відповідальності за шкоду, заподіяну через недбалість.

БЕЗПЕКА ДІТЕЙ ТА ВРАЗЛИВИХ ОСІБ

- ▶ Прилад дозволяється використовувати дітям старше 8 років та особам з обмеженими руховими, сенсорними або розумовими здібностями, а також особам, які не мають достатніх знань і досвіду, тільки під наглядом або після проходження інструктажу з безпечного використання та усвідомлення потенційних ризиків.
- ▶ Необхідно забезпечити нагляд, щоб діти не гралися з пристроєм. Їм не можна сидіти на висувних елементах або висіти на дверях.
- ▶ Особливо слід подбати про те, щоб приладом не користувалися діти без нагляду дорослих.
- ▶ Дітей віком до 3 років не можна підпускати до приладу, якщо вони не перебувають під постійним наглядом.
- ▶ Очищення та технічне обслуговування не повинно проводитися дітьми до 8 років і без нагляду дорослих.
- ▶ Діти віком від 3 до 8 років можуть класти продукти в прилад і виймати їх з нього.
- ▶ Діти не повинні гратися з упаковкою. Існує ризик задухи.
- ▶ Виймаючи прилад, витягніть вилку з розетки, відріжте шнур живлення (якомога ближче до приладу) і зніміть дверцята, щоб запобігти ураженню електричним струмом або випадковому потраплянню всередину дітей.

- ▶ Якщо цей пристрій з магнітними ущільнювачами на дверцятах має замінити старий пристрій з пружинним замком (клямкою) на дверцятах або кришці, цей замок необхідно демонтувати до того, як буде знято старий пристрій. Це гарантуватиме, що він не стане смертельною пасткою для дітей.

ЗАГАЛЬНА ІНФОРМАЦІЯ ПРО БЕЗПЕКУ

ПОПЕРЕДЖЕННЯ Переконайтеся, що вентиляційні отвори навколо приладу або в навколишніх меблях (у разі вбудовуваної моделі) відкриті та безперешкодні.

ПОПЕРЕДЖЕННЯ! Не використовуйте механічні пристрої або засоби, відмінні від рекомендованих виробником, для прискорення процесу розморожування.

ПОПЕРЕДЖЕННЯ! Захистіть контур охолодження від пошкоджень.

ПОПЕРЕДЖЕННЯ! У відділенні для зберігання продуктів не використовуйте електричні прилади, крім рекомендованих виробником.

ПОПЕРЕДЖЕННЯ! Не торкайтеся лампочки, яка довго горіла, оскільки вона може бути дуже гарячою.

ПОПЕРЕДЖЕННЯ! Під час налаштування пристрою перевірте шнур живлення, щоб переконатися, що він не перекручений і не пошкоджений.

ПОПЕРЕДЖЕННЯ! Не використовуйте переносні розетки / подовжувачі / або пристрої живлення на задній панелі пристрою.

- ▶ Не зберігайте в пристрої вибухонебезпечні речовини, такі як аерозольні спреї.
- ▶ У цьому холодильнику використовується холодоагент R600a, який є легкозаймистим.
- ▶ Переконайтеся, що жодна частина контуру охолодження не була пошкоджена під час транспортування або встановлення пристрою.
 - уникати відкритого вогню та джерел займання
 - ретельно провітрити приміщення, в якому знаходиться прилад
- ▶ Будь-які зміни в специфікаціях або обладнанні є небезпечними. Будь-яке пошкодження кабелю може призвести до короткого замикання, пожежі та/або ураження електричним струмом.
- ▶ Пристрій призначений для побутового використання

ПОПЕРЕДЖЕННЯ! Всі електричні деталі (вилка, шнур живлення, компресор і т.д.) повинні замінюватися ліцензованим техніком або іншим кваліфікованим фахівцем з обслуговування.

ПОПЕРЕДЖЕННЯ! Лампа, що постачається з приладом, є «лампю спеціального призначення» і може використовуватися тільки з цим приладом. Він не використовується для освітлення будинку.

- ▶ Не подовжуйте кабель живлення.
- ▶ Переконайтеся, що вилка не затиснута задньою стінкою приладу і не пошкоджена. Розчавлений або пошкоджений штекер може перегрітися і спричинити пожежу. Не використовуйте пошкоджений пристрій, зокрема, коли кабель живлення або штепсель пошкоджені – у цьому випадку зверніться до авторизованого сервісного центру для ремонту пристрою.
- ▶ Холодильний агрегат необхідно підключати до розетки із заземленням.
- ▶ Переконайтеся, що штепсельна вилка приладу доступна.
- ▶ Не тягніть за кабель живлення.
- ▶ Не вставляйте вилку в розетку, якщо вона не закріплена. Існує ризик ураження електричним струмом або пожежі.
- ▶ Пристрій важкий. Під час переміщення слід дотримуватися обережності.
- ▶ Не виймайте і не торкайтеся продуктів з морозильної камери мокрими/вологими руками, оскільки це може спричинити подразнення шкіри та обмороження.
- ▶ Уникайте тривалого перебування пристрою під прямими сонячними променями. Не використовуйте пристрій на відкритому повітрі.
- ▶ Щоб уникнути забруднення харчових продуктів, слід дотримуватися наступних правил:
 - ▶ Якщо залишити дверцята відчиненими протягом тривалого часу, температура у відділенні приладу може значно підвищитися.
 - ▶ Регулярно очищайте поверхні, які можуть контактувати з їжею.
 - ▶ Зберігайте сире м'ясо та рибу в контейнерах - так, щоб вміст не контактував з іншими продуктами і не капав на них.
 - ▶ Морозильні камери для заморожених продуктів з двома зірками (якщо є в комплекті) підходять лише для зберігання попередньо заморожених продуктів, ароматизованого морозива та виготовлення кубиків льоду.
 - ▶ Відсіки з однією, двома та трьома зірками (якщо вони є в приладі) не призначені для заморожування свіжих продуктів.

- ▶ Якщо прилад залишається порожнім протягом тривалого періоду часу, його слід вимкнути, розморозити, почистити, висушити і залишити дверцята відкритими, щоб запобігти розмноженню бактерій у приладі.



ПОПЕРЕДЖЕННЯ! Під час використання, обслуговування та утилізації пристрою, будь ласка, звертайте особливу увагу на сусідній - жовтий або помаранчевий - символ, який знаходиться на задній частині пристрою (на задній панелі або на компресорі).

Сигналізує про ризик пожежі через наявність легкозаймистих речовин у системі охолодження. З цієї причини пристрій завжди слід тримати подалі від джерел вогню.

Зберігайте продукти відповідно до наступної таблиці

Відсік для приладів	Тип їжі
Дверні полиці або холодильник	- Продукти без консервантів: джеми, соки, напої, приправи. - Не зберігайте продукти, що швидко псуються.
Спеціальна камера вологості / нижня шухляда	- Фрукти, зелень та овочі слід зберігати в спеціальних контейнерах. - Не зберігайте банани, цибулю, картоплю, часник.
Відділення для свіжості/нижня шухляда	Сире м'ясо, птиця, риба (короткий термін зберігання).
Холодильник - центральна полиця	Молочні продукти, яйця.
Холодильник - верхня полиця	Продукти, які не потребують термічної обробки: готові до вживання продукти, копченості, напівфабрикати, напівфабрикати.
Ящики в морозильній камері	- Продукти з тривалим терміном зберігання. - Нижня шухляда/полиця: сире м'ясо, птиця, риба. - Середня шухляда/полиця: заморожені овочі, чіпси. - Верхня шухляда/полиця: морозиво, заморожені фрукти, торти.

ЩОДЕННЕ ВИКОРИСТАННЯ

- ▶ Не заморозуйте продукти після розморожування.
- ▶ Зберігайте упаковані заморожені продукти відповідно до рекомендацій виробника.
- ▶ Необхідно суворо дотримуватися рекомендацій виробника щодо зберігання. Вам потрібно звернутися до відповідних інструкцій.
- ▶ Не ставте газовані напої в морозильну камеру, це може призвести до вибуху та пошкодження приладу.
- ▶ Льодяники можуть спричинити обмороження, якщо вживати їх одразу після виймання з автомата.

ДОГЛЯД ТА ЧИСТКА

- ▶ Перед технічним обслуговуванням вимкніть пристрій і витягніть вилку з розетки.
- ▶ Не чистіть пристрій металевими предметами.
- ▶ Не використовуйте гострі предмети для видалення льоду з пристрою. Використовуйте пластиковий скребок.
- ▶ Регулярно перевіряйте злив талої води в холодильнику. За потреби почистити. Якщо зливний отвір заблоковано, вода збиратиметься на дні пристрою.

ВСТАНОВЛЕННЯ

Важливо! Електричні з'єднання повинні бути виконані згідно з інструкціями, наведеними у відповідних параграфах.

- ▶ Розпакуйте пристрій і перевірте його на наявність пошкоджень. Не підключайте пристрій, якщо він пошкоджений. негайно повідомляйте про будь-які пошкодження за місцем придбання. У такому разі зберігайте упаковку.
- ▶ Після позиціонування та вирівнювання ми рекомендуємо зачекати щонайменше чотири години перед підключенням пристрою, щоб дати можливість маслу стекти назад у компресор.
- ▶ Щоб кабелі не перегрівалися, навколо пристрою має бути забезпечена достатня циркуляція повітря. Щоб забезпечити належну вентиляцію, необхідно дотримуватися інструкцій.
- ▶ Там, де це можливо, слід розмістити розпірки біля стіни, щоб уникнути дотику до гарячих частин (компресор, кулер) і можливого опіку.
- ▶ Не розміщуйте пристрій поблизу обігрівачів або кухонних плит.
- ▶ Після встановлення пристрою переконайтеся, що мережева вилка легко доступна.

СЕРВІСНЕ ОБСЛУГОВУВАННЯ

- ▶ Будь-які електричні роботи, необхідні для обслуговування пристрою, повинні виконуватися кваліфікованим електриком або іншою компетентною особою.
- ▶ Прилад повинен перевірятися в авторизованому сервісному центрі, а для ремонту дозволяється використовувати лише оригінальні запчастини.

ЕНЕРГОЗБЕРЕЖЕННЯ

- ▶ Не кладіть у прилад гарячу їжу.
- ▶ Не ставте продукти занадто близько один до одного, оскільки це перешкоджає циркуляції повітря.
- ▶ Їжа не повинна торкатися задньої стінки камери.
- ▶ У разі зникнення електроенергії не відчиняйте дверцята.
- ▶ Не відчиняйте двері занадто часто.
- ▶ Не залишайте двері відчиненими надовго.
- ▶ Не встановлюйте термостат занадто низько.
- ▶ Для оптимального енергоспоживання всі аксесуари, такі як шухляди, полиці та дверні балкони, повинні залишатися на своїх місцях.

ЗАХИСТ НАВКОЛИШНЬОГО СЕРЕДОВИЩА



Цей блок не містить скла, яке може пошкодити озоновий шар, у контурі охолодження або в ізоляційному матеріалі. Пристрій не можна викидати разом із побутовими відходами. Ізоляційна піна містить легкозаймисті гази: пристрій слід утилізувати відповідно до правил, які можна отримати в місцевих органах влади. Уникайте пошкодження системи охолодження, особливо теплообмінника.



Символ на продукті або упаковці вказує на те, що продукт не можна утилізувати разом з побутовими відходами. Замість цього його слід віднести до відповідного пункту збору для переробки електричного та електронного обладнання. Забезпечення належної утилізації продукту допоможе уникнути можливих негативних наслідків для навколишнього середовища та життя людей, які можуть виникнути в іншому випадку. Більш детальну інформацію про те, як утилізувати цей продукт, можна отримати у місцевій владі, в пункті збору побутових відходів або в магазині, де ви його придбали.

Пакувальні матеріали



Пакувальний матеріал на 100% придатний для вторинної переробки і має символ вторинної переробки. Утилізувати відповідно до місцевих правил утилізації. Тримайте упаковку (поліетиленові пакети, компоненти з полістиролу тощо) подалі від дітей, оскільки вони є джерелом потенційної небезпеки.

УТИЛІЗАЦІЯ

Наприкінці терміну експлуатації прилад слід здати в пункт прийому відходів електричного та електронного обладнання, зокрема, у відповідний магазин, місцевий пункт збору або муніципальну установу.

Не залишайте старий прилад без нагляду, особливо не дозволяйте дітям гратися з ним. Для утилізації вимкніть пристрій з розетки, відріжте шнур живлення та утилізуйте його. Відкрутіть дверцята, щоб діти або домашні тварини, які граються, не були заблоковані всередині приладу.

УСТАНОВКА ОБЛАДНАННЯ

Важливо! Електричне підключення приладу повинно бути виконано згідно з інструкціями, наведеними у відповідних розділах.

- ▶ Розпакуйте пристрій і переконайтеся, що він не пошкоджений. Не підключайте пристрій, якщо він пошкоджений. Про будь-які пошкодження необхідно негайно повідомити дилера. У такому випадку упаковку слід зберегти.
- ▶ Рекомендується зачекати щонайменше чотири години перед підключенням пристрою, щоб дати можливість маслу стекти назад у компресор.
- ▶ Необхідно забезпечити достатню вентиляцію з усіх боків пристрою. Недостатня вентиляція призводить до перегріву. Дотримуйтесь інструкцій з монтажу, щоб забезпечити достатню вентиляцію.
- ▶ Якщо можливо, задня стінка приладу повинна бути вирівняна зі стіною, щоб уникнути торкання або захоплення теплих компонентів (компресор, конденсатор) і запобігти можливим опікам та пожежі.
- ▶ Пристрій не можна розміщувати поблизу радіаторів або кухонних плит.
- ▶ Пристрій повинен бути розміщений на рівній і достатньо твердій поверхні.
- ▶ Передня частина морозильної камери має регульовані ніжки для вирівнювання.

ВИМОГИ ДО САЙТУ

- Забезпечте достатній простір для відкривання дверей.
- Зберігайте зазор не менше 50 мм з обох боків.

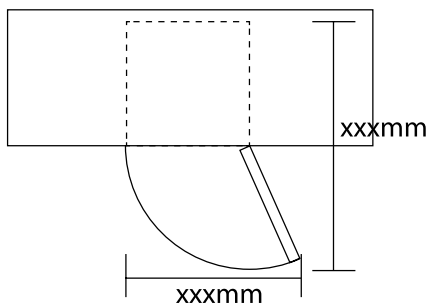

ВИРІВНЮВАННЯ ПРИЛАДУ ЗА РІВНЕМ

Вирівняйте пристрій за допомогою регульованих ніжок. Якщо прилад не вирівняний належним чином, дверцята та магнітні ущільнювачі не будуть належним чином закриті.

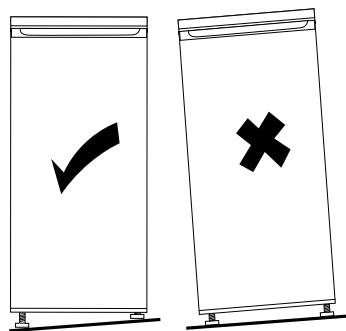

Налаштування пристрою

Пристрій слід встановлювати в місці, де температура навколишнього середовища відповідає кліматичному класу, зазначеному на паспортній таблиці пристрою.

Кліматичні класи холодильного обладнання:

- розширений помірний - пристрій призначений для використання при температурі навколишнього середовища від +10°C до +32°C (SN)
- помірний - пристрій призначений для використання при температурі навколишнього середовища від +16°C до +32°C (N)
- субтропічний - пристрій призначений для використання при температурі навколишнього середовища від +16°C до +38°C (ST)
- tropical - пристрій призначений для використання при температурі навколишнього середовища від +16°C до +43°C (T)

Місце встановлення

Не встановлюйте пристрій поблизу джерел тепла (радіаторів, бойлерів тощо) або в місцях, що піддаються впливу прямих сонячних променів. Необхідно забезпечити належну вентиляцію з задньої сторони пристрою. Якщо прилад встановлюється в шафу, відстань між приладом і верхньою частиною шафи повинна становити не менше 100 мм для забезпечення найкращої продуктивності. Для досягнення найкращої продуктивності пристрій не слід встановлювати у вбудованій зоні. Пристрій слід вирівняти за допомогою регульованих ніжок.

Прилад не призначений для вбудовування.

ПОПЕРЕДЖЕННЯ ПЕРЕКОНАЙТЕСЯ, ЩО ПІСЛЯ ВСТАНОВЛЕННЯ ПРИСТРОЮ Є ДОСТУП ДО МЕРЕЖЕВОЇ ВИЛКИ.

Електричне підключення

Перед підключенням приладу до джерела живлення переконайтеся, що напруга і частота мережі відповідають значенням, зазначеним на заводській таблиці приладу. Пристрій повинен бути заземлений. Для цього штепсельна вилка приладу має контакт заземлення. Якщо розетка не заземлена, необхідно звернутися до кваліфікованого електрика для встановлення приладу відповідно до чинних норм.

Виробник не несе відповідальності за недотримання вищевказаних інструкцій з техніки безпеки.

Пристрій відповідає директивам ЄС.

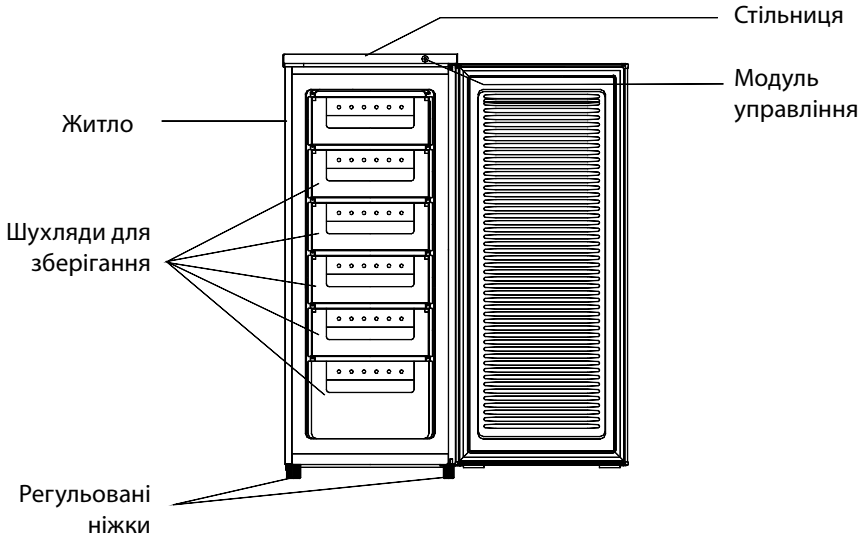

- | | |
|---------------------------|----------------------|
| 5. Модуль управління | 7. Стільниця |
| 6. Шухляди для зберігання | 8. Регульовані ніжки |

Примітка: Зображення вище наведено лише для ілюстрації.

ВИКОРИСТАННЯ

ПЕРЕД ПЕРШИМ ВИКОРИСТАННЯМ

Очищення внутрішньої частини приладу

Перед першим використанням вимийте внутрішню частину пристрою та все обладнання теплою водою з м'яким милом, щоб позбутися специфічного запаху нового продукту. Після миття витріть пристрій насухо.

ВАЖЛИВО! Не використовуйте миючі засоби або засоби, що дряпають поверхні, оскільки вони можуть пошкодити поверхні всередині пристрою.

НАЛАШТУВАННЯ ТЕМПЕРАТУРИ

- ▶ Підключіть пристрій до мережі живлення. Внутрішня температура регулюється термостатом. Доступні 3 налаштування: MIN, NORMAL і MAX. MIN означає найвищу температуру, а MAX - найнижчу.
- ▶ Ненормальна робоча температура може бути спричинена надмірним нагріванням приладу або частим відкриванням дверцят.

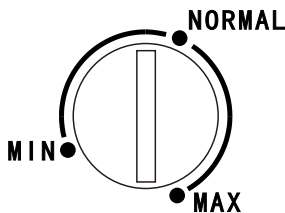

ЩОДЕННЕ ВИКОРИСТАННЯ

ЗАМОРОЖУВАННЯ СВІЖИХ ПРОДУКТІВ

- ▶ Морозильна камера використовується для заморожування свіжих продуктів і зберігання їх у такому вигляді або у вигляді глибокої заморозки протягом тривалого періоду часу.
- ▶ Покладіть свіжі продукти в морозильну камеру.
- ▶ Максимальна кількість, яку можна заморозити протягом 24 годин, вказана на етикетці.
- ▶ Процес заморожування триває 24 години: не додавайте інші продукти для заморожування протягом цього періоду.

ЗБЕРІГАННЯ ЗАМОРОЖЕНИХ ПРОДУКТІВ

- ▶ Під час першого запуску або після певного періоду невикористання прилад повинен працювати принаймні 2 години на високих налаштуваннях, перш ніж поміщати їжу в камеру.
- ▶ Важливо! У разі випадкового розморожування, наприклад, при відсутності електроживлення протягом періоду, що перевищує зазначений в таблиці технічних характеристик під заголовком «час підйому температури», розморожені продукти необхідно швидко спожити або негайно приготувати, а потім знову заморозити (після приготування).

ХАРЧОВИЙ ЛІД

- ▶ Прилад може бути оснащений одним або декількома контейнерами для приготування харчового льоду.

Розморожування

- ▶ Перед вживанням заморожені або глибоко заморожені продукти можна розморозити в холодильній камері або при кімнатній температурі, залежно від часу, який ми можемо приділити цьому процесу.
- ▶ Невеликі кількості можна навіть використовувати для приготування їжі ще замороженими, прямо з морозильної камери. У цьому випадку приготування займе більше часу.

КОРИСНІ ПОРАДИ ТА ПІДКАЗКИ

Ось кілька важливих порад, які допоможуть максимізувати ефективність процесу заморожування:

- ▶ максимальна кількість продуктів, яку можна заморозити за 24 години, вказана на таблиці з технічними даними,
- ▶ процес заморожування триває 24 години. Протягом цього часу в морозильну камеру не можна додавати жодних інших продуктів,

- ▶ Заморожуйте лише свіжі та ретельно очищені продукти найвищої якості,
- ▶ готуйте невеликі порції їжі, щоб її можна було швидко і ретельно заморозити, а потім розморозити лише необхідну кількість.
- ▶ щільно загорніть продукти в алюмінієву або поліетиленову плівку,
- ▶ свіжі, незаморожені продукти не повинні контактувати з уже замороженими, щоб уникнути підвищення температури останніх,
- ▶ нежирні продукти краще зберігаються і довше залишаються свіжими, ніж жирні, а сіль зменшує термін придатності під час зберігання;
- ▶ водне морозиво, вжите одразу після виймання з морозильної камери, може спричинити обмороження, рекомендуємо вказувати дату заморожування на кожній партії продукції, щоб полегшити її виймання з морозильної камери.

ПОРАДИ ЩОДО ЗБЕРІГАННЯ ЗАМОРОЖЕНИХ ПРОДУКТІВ

Щоб отримати максимальну продуктивність від пристрою, ви повинні:

- ▶ переконайтеся, що заморожені продукти, які ви купуєте, зберігалися продавцем належним чином,
- ▶ якнайшвидше перенести заморожені продукти з магазину до морозильної камери,
- ▶ не відчиняйте двері занадто часто і не залишайте їх відчиненими довше, ніж це необхідно.

Після розморожування їжа дуже швидко псується і не підлягає повторному заморожуванню. Не перевищувати термін зберігання, вказаний виробником.

ОЧИЩЕННЯ І ОБСЛУГОВУВАННЯ

З гігієнічних міркувань слід регулярно чистити внутрішню частину приладу, включаючи внутрішні аксесуари.

БУДЬТЕ ОБЕРЕЖНІ! Під час чищення пристрій не повинен бути підключений до джерела живлення. **Небезпека ураження електричним струмом!** Перед чищенням вимкніть прилад і витягніть вилку з розетки або вимкніть автоматичний вимикач/викрутіть запобіжник. **Не чистіть прилад за допомогою пароочистника.** Волога може осідати на електричних компонентах, що може призвести до ураження електричним струмом! **Гаряча пара може пошкодити пластикові компоненти.** Перед наступним використанням ретельно просушіть пристрій.

ВАЖЛИВО! Ефірні олії та органічні розчинники (наприклад, лимонний сік, сік апельсинової цедри, масляна кислота, оцтовий очищувач) можуть пошкодити поверхні пластикових деталей. **Не допускайте контакту таких речовин з компонентами приладу.**

- ▶ Не використовуйте засоби для чищення, які дряпають поверхню.
- ▶ Не чистіть пристрій металевими предметами.
- ▶ Не використовуйте хімічні засоби для розморожування, оскільки вони шкідливі для здоров'я і можуть пошкодити пластикові деталі приладу.
- ▶ Вийміть усі продукти з морозильної камери. Накриваємо кришкою і ставимо в прохолодне місце.
- ▶ Очищайте пристрій і встановлені аксесуари ганчіркою та теплою водою. Вимийте вологою ганчіркою (змоченою в чистій воді) і витріть насухо.
- ▶ Пил, що накопичується в конденсаторі, збільшує енергоспоживання. Тому конденсатор на задній панелі пристрою слід ретельно очищати раз на рік м'якою щіткою або пилососом.
- ▶ Після ретельного висихання підключіть пристрій.

РОЗМОРОЖУВАННЯ МОРОЗИЛЬНОЇ КАМЕРИ

Морозильна камера з часом покривається інеем. Його треба прибрати. Ніколи не використовуйте гострі металеві інструменти для зіскрібання інеею з випарника, це може призвести до його пошкодження.

Якщо шар льоду на внутрішній поверхні дуже товстий, розморожування слід проводити наступним чином:

- ▶ витягніть вилку з розетки;
- ▶ Вийміть їжу, загорніть її в кілька шарів газети і покладіть у прохолодне місце;
- ▶ залишити дверцята відчиненими, поставити під прилад миску для збору води під час розморожування;
- ▶ після завершення розморожування ретельно просушіть салон
- ▶ Вставте вилку в розетку, щоб перезапустити пристрій.

ЕНЕРГОЗБЕРЕЖЕННЯ

- ▶ Не кладіть гарячу їжу всередину приладу;
- ▶ Розташуйте їжу таким чином, щоб забезпечити вільну циркуляцію повітря;
- ▶ Переконайтеся, що продукти не торкаються задньої стінки морозильної камери;
- ▶ Не відчиняйте дверцята під час відключення електроенергії;
- ▶ Уникайте частого відчинення дверей;
- ▶ Не залишайте дверцята відчиненими на тривалий час;
- ▶ Не встановлюйте термостат занадто низько;
- ▶ Щоб отримати більше простору та зменшити енергоспоживання, деякі компоненти, такі як шухляди, можна зняти.

ЗМІНА НАПРЯМКУ ВІДКРИВАННЯ ДВЕРЕЙ

1. Зніміть кришку верхньої правої петлі.

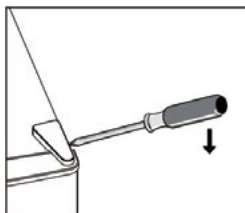

2. Викрутіть гвинти. Потім зніміть ручку шарніра.

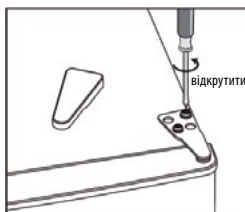

3. Зніміть кришку верхньої лівої петлі.

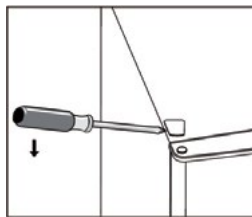

4. Переверніть головну кришку зліва направо. Потім підніміть дверцята і покладіть їх на поверхню, захищену від подряпин.

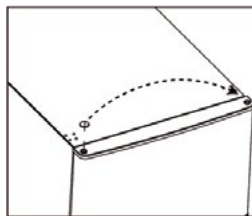

5. Відкрутіть і зніміть нижній штифт шарніра, поверніть ручку і встановіть її на місце.

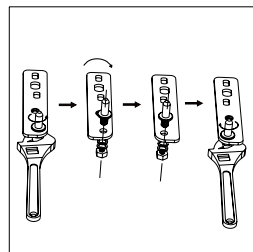
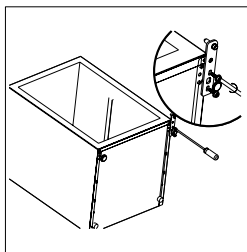

6. Встановіть ручку, відрегулювавши нижній штифт шарніра. Поміняйте місцями дві регульовані ніжки.

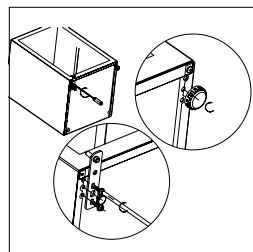

7. Закрийте двері. Перед тим, як прикрутити верхню петлю, переконайтеся, що двері вирівняні по горизонталі та вертикалі, щоб ущільнювачі прилягали з усіх боків.
8. Вставте шарнірний кронштейн і прикрутіть його до верхньої частини пристрою.
9. При необхідності використовуйте гайковий ключ.

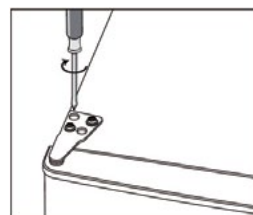

10. Встановіть кришку шарніра на місце і закрутіть гвинти.

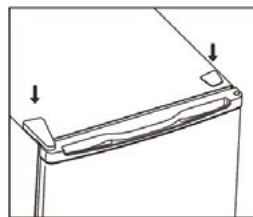

ВИРІШЕННЯ ПРОБЛЕМ

Перш ніж звернутися до місцевого сервісного центру, перевірте наступні пункти:

Проблема	Можлива причина	Вирішення
Пристрій не працює	<ol style="list-style-type: none"> 1. Штекер не підключений або ослаблений 2. Перегорів або пошкоджений запобіжник 3. Несправна розетка 	<ol style="list-style-type: none"> 1. Вставте штепсельну вилку. 2. Перевірте запобіжник, за потреби замініть. 3. Будь-які електричні ремонтні роботи повинні виконуватися тільки електриком.
Їжа занадто тепла.	<ol style="list-style-type: none"> 1. Неправильне налаштування температури. 2. Двері відчинені протягом тривалого періоду часу. 3. За останні 24 години в прилад було поміщено велику кількість гарячої їжі. 4. Прилад знаходиться поблизу джерела тепла. 	<ol style="list-style-type: none"> 1. Див. розділ про налаштування температури. 2. Не залишайте двері відчиненими довше, ніж це необхідно. 3. Встановіть нижчу температуру на певний час. 4. Див. розділ про місце встановлення.
Прилад занадто сильно заморожує	<ol style="list-style-type: none"> 1. Неправильне налаштування температури. 	<ol style="list-style-type: none"> 1. Див. розділ про налаштування температури.
Накопичилося багато інею та льоду	<ol style="list-style-type: none"> 1. Ущільнення дверей нещільне. 	<ol style="list-style-type: none"> 1. Обережно нагрійте негерметичні частини дверного ущільнювача. У той же час вручну сформуєте ізольований дверний ущільнювач так, щоб він розташовувався правильно.
Незвичайні звуки	<ol style="list-style-type: none"> 1. Блок не є рівним. 2. Пристрій контактує зі стіною або іншими предметами. 3. Компонент, наприклад, кабель на задній панелі приладу, контактує з іншим компонентом приладу або стіною. 	<ol style="list-style-type: none"> 1. Відрегулюйте ноги. 2. Перемістіть пристрій. 3. Якщо потрібно, акуратно перемістіть предмет в інше місце.

Технічні характеристики вказані на заводській табличці виробу.





УВАГА! Фірма MPM agd S.A. залишає за собою право вносити технічні зміни!





ENERGY





Інформація про модель → (*)

A

A

Ви можете отримати доступ до інформації про модель, що зберігається в базі даних продуктів, відвідавши наступні сайти та знайшовши ідентифікатор моделі (*), який можна знайти на енергетичній етикетці. <https://eprel.ec.europa.eu/>

ПРАВИЛЬНА УТИЛІЗАЦІЯ ПРОДУКТУ (відходи електричного та електронного обладнання)

Польща



Маркування, розміщене на виробі, вказує на те, що виріб не слід викидати разом з іншими побутовими відходами після закінчення терміну його експлуатації. Використане обладнання може мати негативний вплив на навколишнє середовище та здоров'я людей через потенційний вміст небезпечних речовин, сумішей та компонентів. Змішування електричних відходів з іншими відходами або їх непрофесійне розбирання може призвести до виділення речовин, шкідливих для здоров'я та навколишнього середовища. Використаний пристрій необхідно здати на пункт збору відходів електричного та електронного обладнання. Щоб отримати детальну інформацію про місце повернення електричних та електронних відходів, користувачеві необхідно звернутися до пункту збору комунального обладнання або заводу з перероблення відходів.

PL Życzymy zadowolenia z użytkowania naszego wyrobu i zapraszamy do skorzystania z szerokiej oferty handlowej firmy ***MPM***

UA Бажаємо задоволення від використання нашого продукту та запрошуємо скористатися широкою комерційною пропозицією компанії ***MPM***

AKCESORIA
I CZĘŚCI ZAMIENNE KUPISZ NA
mpmstrefa.pl



MPM agd S.A.
ul. Brzozowa 3, 05-822 Milanówek, Polska
tel.: (22) 380 52 34, fax: (22) 380 52 72, BDO: 000027599