

# tineco

## iFLOOR BREEZE

Компактний акумуляторний пилосос  
з функцією вологого прибирання  
iFLOOR BREEZE

Посібник з експлуатації



\*Фактичний вигляд виробу може відрізнятися від зображеного на малюнку.

**КОМПАНІЯ ТІНЕСО ЗАВЖДИ ГОТОВА ВАМ ДОПОМОГТИ.**

# ЗМІСТ

Важливі вказівки з техніки безпеки.....	3
Технічні характеристики .....	8
Компоненти приладу.....	9
Збірка пристрою.....	10
Експлуатація.....	11
Обслуговування.....	14
Усунення несправностей .....	17
Гарантія .....	18

# Важливі інструкції з техніки безпеки

## ЗБЕРЕЖІТЬ ДАНУ ІНСТРУКЦІЮ

Тільки для домашнього використання.

При використанні електроприладу необхідно завжди дотримуватись основних заходів безпеки, включаючи викладені нижче.

**ПЕРЕД ВИКОРИСТАННЯМ ДАНОГО ПРИЛАДУ ОЗНАЙОМТЕСЬ З УСІМА ІНСТРУКЦІЯМИ.**

**ПОПЕРЕДЖЕННЯ.** Щоб знизити ризики виникнення пожежі, ураження електричним струмом або отримання травм, дотримуйтеся наступних інструкцій.

1. Діти у віці від 8 років та старше, особи з обмеженими фізичними, сенсорними або розумовими здібностями, а також особи, що не володіють достатнім досвідом та знаннями, можуть використовувати даний прилад, тільки якщо вони знаходяться під належним наглядом, або були проінструктовані щодо безпечного використання даного приладу та усвідомлюють можливі ризики, пов'язані з його експлуатацією. Слідкуйте за тим, щоб діти не гралися з приладом. Очищення та обслуговування приладу не повинно проводитися дітьми без нагляду.
2. Прилад не призначений для використання особами (в тому числі дітьми) з обмеженими фізичними, сенсорними або розумовими здібностями, а також особами, що не володіють достатнім досвідом та знаннями, за винятком випадків, коли дані особи перебувають під наглядом або пройшли інструктаж.
3. Використовуйте прилад тільки в приміщеннях, на таких поверхнях як вініл, плитка, дерев'яна підлога з захисним шаром та на поверхнях без килимів та ін. Слідкуйте за тим, щоб не наїжджати пирососом на незакріплені предмети або краї великих килимів. Застрягання ролику може призвести до передчасного обриву приводного ремня.
4. Не допускайте використання приладу в якості іграшки, необхідно здійснювати пильний нагляд при використанні приладу дітьми, а також поряд з ними, домашніми тваринами або рослинами.
5. Використовуйте даний прилад тільки у відповідності до даного керівництва з експлуатації. Використовуйте тільки рекомендовані виробником аксесуари.
6. Не використовуйте прилад з пошкодженим кабелем живлення або вилкою. У випадках, якщо прилад впав, вами виявлено пошкодження приладу, прилад знаходився на вулиці протягом тривалого часу, падав у воду або не працює належним чином, його слід передати в сервісний центр.
7. Заборонено торкатися вологими руками до зарядного пристрою, в тому числі до вилки та контактів.
8. Заборонено вставляти будь-які предмети у отвори приладу. Не використовуйте пристрій, якщо будь-який його отвір заблоковано. Не допускайте накопичення пилу, ворсу, волосся та інших матеріалів, які можуть зменшити потік повітря.
9. Не допускайте потрапляння волосся, одягу, пальців та інших частин тіла в отвори приладу та уникайте їх контакту з рухомими деталями приладу.
10. Будьте особливо обережні під час прибирання сходів.
11. Не використовуйте прилад для збору легкозаймистих або горючих рідин, напри-

- клад бензину, або в місцях їх можливої наявності.
12. Не використовуйте прилад для збору палаючих або тліючих предметів, наприклад сигарет, сірників або гарячого попелу.
  13. Не використовуйте пристрій без фільтра.
  14. Не допускайте ненавмисного увімкнення приладу. Перед підняттям або перенесенням приладу переконайтесь, що перемикач знаходиться у вимкненому положенні. Не торкайтесь до перемикача під час перенесення пристрою та стежте за тим, щоб при зарядці пристрою перемикач знаходився в вимкненому положенні, оскільки це може призвести до нещасного випадку.
  15. Завжди відключайте прилад від електромережі перед регулюванням, заміною аксесуарів або зберіганням. Такі профілактичні заходи безпеки знижують ризик випадкового увімкнення пристрою.
  16. Заряджайте пристрій тільки за допомогою вказаного компанією Тіпесо зарядного пристрою. При використанні зарядного пристрою, який підходить для одного типу акумуляторів, з акумулятором іншого типу може виникнути небезпека загоряння.
  17. Використовуйте пристрій тільки зі спеціальним акумуляторним блоком Тіпесо. Використання будь-яких інших акумуляторних блоків може призвести до травм та займання.
  18. В агресивних умовах з акумулятора може виділятися рідина. Уникайте контакту з нею. При випадковому контакті з рідиною промийте місце контакту водою. При потрапленні рідини в очі невідкладно зверніться за медичною допомогою. Витікаюча з акумулятора рідина може викликати роздратування шкіри або опіків.
  19. Не використовуйте пошкоджений або модифікований акумуляторний блок або пристрій. Пошкоджені або модифіковані акумулятори можуть працювати непередбачувано та стати причиною загоряння, вибуху або отримання травм.
  20. Не піддавайте акумулятор або пристрій дії вогню або надмірно високих температур. Вплив вогню або температур вище 130° С можуть призвести до вибуху.
  21. Дотримуйтесь всіх інструкцій по зарядці, не заряджайте акумуляторний блок або пристрій за межами температурного діапазону, зазначеного в інструкції. Неправильна зарядка або зарядка при температурах за межами вказаного діапазону може призвести до пошкодження акумулятора та підвищення ризику загоряння.
  22. Обслуговування пристрою повинно виконуватись виключно кваліфікованим фахівцем з ремонту з використанням тільки ідентичних запасних деталей. Такі дії сприяють безпечній експлуатації пристрою.
  23. Даний прилад містить незмінні елементи живлення. Не змінюйте і не намагайтесь відремонтувати прилад або акумулятор, за винятком випадків, зазначених в інструкції з експлуатації та догляду.
  24. Завжди вимикайте даний прилад перед встановленням або зняттям валикового роликів.
  25. Ніколи не заряджайте та не зберігайте пристрій на вулиці або всередині автомобіля. Заряджайте, зберігайте та використовуйте акумулятор тільки в сухому приміщенні при температурному діапазоні від 4° С до 40° С. Зарядний пристрій призначений для експлуатації тільки всередині приміщень.
  26. Не використовуйте пристрій для збору ультрадисперсних частинок, таких як вапно, цемент, деревна тирса, гіпсовий порошок або попіл.
  27. Не використовуйте пристрій для збору гострих предметів, таких як металеві цвяхи, уламки скла, металеві скріпки або шпильки.
  28. Не використовуйте пристрій для збору небезпечних матеріалів та хімічних речо-

- вин, таких як розчинники, рідини для усунення засмічень, концентрованих кислот або концентрованих лугів.
29. негайно припиніть експлуатацію приладу при перегріві, появі незвичайних шумів або запахів, низькій потужності всмоктування або витоків електроструму.
  30. При тривалому зберіганні вимикайте пилосос та відключайте його від електричної розетки.
  31. Після кожного використання завжди очищайте резервуар для брудної води, щоб запобігти можливим засміченням, які можуть призвести до низької потужності всмоктування, перегріву мотора або скорочення терміну служби пристрою.
  32. Після використання зберігайте пристрій у сухому приміщенні.
  33. Не ставте та не занурюйте прилад у воду. Не використовуйте пристрій для збору води із затоплених поверхонь.
  34. Всі дані та технічні вказівки в цьому керівництві засновані на результатах лабораторних випробувань Tіпесо або уповноважених третіх осіб. Компанія залишає за собою всі права на остаточні роз'яснення.
  35. Перед очищенням та технічним обслуговуванням приладу необхідно виймати вилку з розетки.
  36. Перед використанням приладу переконайтесь, що шнур живлення розташований так, щоб він не перебував в контакті з будь-якою частиною приладу.
  37. Не використовуйте пристрій, якщо висота води над поверхнею перевищує 5 мм.

## Спектр застосування

1. Бездротовий пиросос призначений для використання всередині приміщень на твердих поверхнях, таких як вініл, плитка, дерев'яна підлога з захисним шаром та ін. Використання пристрою на нерівній поверхні може знизити якість прибирання.
2. Щоб уникнути деформації корпусу не піддавайте пристрій дії джерел тепла, таких як камін або обігрівач.
3. Не використовуйте пристрій для збору легкозаймистих та горючих рідин, ультрадисперсних частинок, гострих предметів, небезпечних матеріалів, хімічних речовин та будь-яких інших палаючих або задимлених предметів.

## Інформація щодо миючого засобу

1. Потрапляння великої кількості миючого засобу в мотор може призвести до порушення нормальної роботи приладу.
2. Додавайте засіб відповідно до інструкції, наведених у розділі «Експлуатація пристрою». Ми рекомендуємо використовувати миючий засіб, що входить в комплект поставки. Не використовуйте пристрій з кислотними, лужними засобами або будь-якими іншими речовинами, шкідливими для навколишнього середовища.
3. Зберігайте прилад в недоступному для дітей місці. При потрапленні будь-якого засобу в очі негайно промийте їх чистою водою. При випадковому потрапленні будь-якого засобу до ротової порожнини негайно зверніться за медичною допомогою.
4. Утилізація брудної води та миючого засобу повинна відповідати правилам місцевого екологічного регулювання.

## Інформація щодо приладу

1. Не змінюйте та не намагайтеся відремонтувати пристрій самостійно, за винятком випадків, зазначених в інструкції з експлуатації та догляду.
2. Заряджайте пристрій за допомогою адаптера Tineso. Вхідна напруга: 100-240 В змінного струму. Зверніть увагу що, як висока, так і низька напруга може пошкодити адаптер, пристрій або навіть викликати небезпеку для користувача.
3. Будьте особливо обережні під час прибирання сходів.
4. Перед підняттям або перенесенням приладу переконайтесь що перемикач живлення знаходиться в вимкненому положенні. Щоб уникнути потраплення брудної води в мотор не кладіть пристрій горизонтально та не нахиляйте його.
5. Щоб уникнути випадкового увімкнення завжди зберігайте пристрій на зарядній станції.
6. Перед використанням приладу завжди належним чином встановлюйте резервари для брудної та чистої води.
7. Щоб уникнути ризику загоряння або отримання травм в зв'язку з коротким замиканням не допускайте намокання приладу та зарядного пристрою.

## Вказівки щодо утилізації акумуляторних батарей



Акумулятор містить шкідливі для навколишнього середовища матеріали, тому його необхідно витягти з приладу перед утилізацією. Перед вийманням акумулятора необхідно вимкнути прилад.

Не викидайте елементи живлення та акумулятори в побутові відходи! Кожен споживач зобов'язаний здавати всі батареї та акумулятори, незалежно від наявності шкідливих речовин, в пункт збору в відповідному муніципалітеті/районі або у ритейлера в цілях їх утилізації екологічно-безпечним способом. Повернення батарей та акумуляторів повинно здійснюватися тільки після їх розрядки.

З цієї причини батареї та акумулятори позначаються символом зліва.

## Вказівки щодо утилізації відходів електротехнічного та електронного обладнання (WEEE)



Не викидайте відходи електротехнічного та електронного обладнання в побутові відходи! Кожен споживач зобов'язаний здавати всі побутові прилади після закінчення терміну їх служби в пункт збору в відповідному муніципалітеті/районі або у ритейлера в цілях їх утилізації екологічно безпечним способом. На малюнку зліва відображено символ смітцевого баку, що вказує на роздільний збір відходів електротехнічного та електронного обладнання (WEEE).

### Символи:

	Ознайомтесь з керівництвом з експлуатації
	Клас II
	Безпечний ізолюючий трансформатор з захистом від короткого замикання
	Імпульсне джерело живлення
	Для використання тільки всередині приміщень
	Постійний струм
	Змінний струм

## Технічні характеристики

Виріб	СЕРІЯ iFLOOR BREEZE
Роз'єм зарядки	100 ~ 240 В
Напруга	21,6V - 3000 мАч літій-іонний акумулятор
Номінальна потужність	190 Вт
Час роботи	≥20 хв.
Час зарядки	3~4 год.
Витрата води	30~100 мл / хв.
Обсяг резервуара для чистої води	~0,6 л
Обсяг резервуара для брудної води	~0,5 л
Водонепроникність	IPX4



# Компоненти приладу

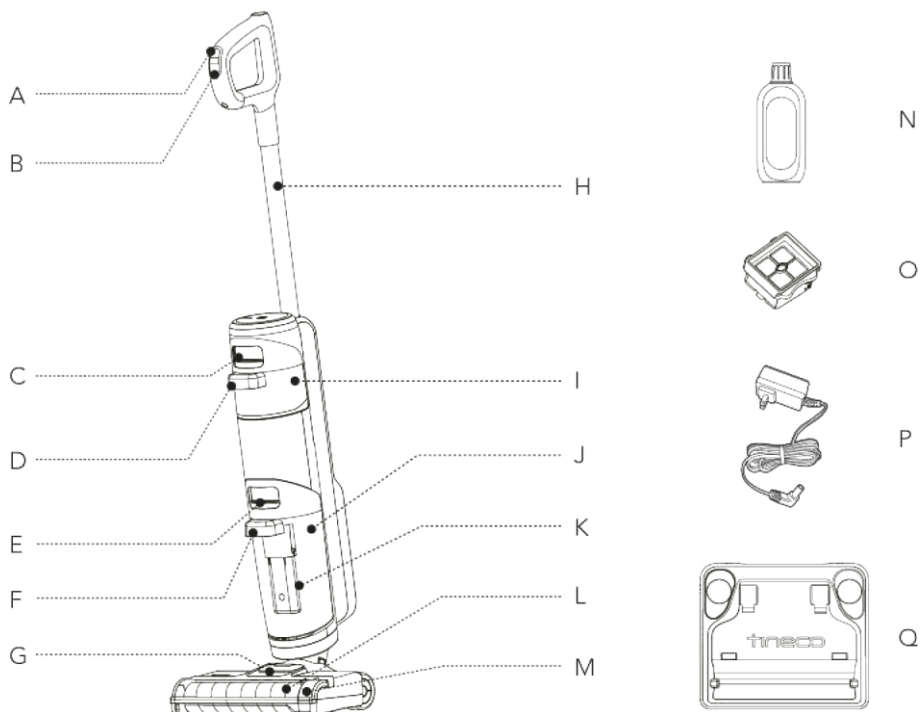

- |   |                                     |
|---|-------------------------------------|
| A. Максимальний потік води                        | H. Трубка                           |
| B. Увімкнення/вимкнення                           | I. Резервуар для чистої води (CWT)  |
| C. Кнопка від'єднання резервуара для чистої води  | J. Резервуар для брудної води (DWT) |
| D. Ручка резервуара для чистої води               | K. Поплавок                         |
| E. Кнопка від'єднання резервуара для брудної води | L. Валикового ролик                 |
| F. Ручка резервуара для брудної води              | M. Кришка валикового ролику         |
| G. Кнопка від'єднання кришки валикового ролику    | N. М'якущий засіб                   |
|   | O. Фільтр                           |
|   | P. Адаптер                          |
|   | Q. Тримач                           |

# Збірка пристрою

## Алгоритм збирання/розбирання

Примітка:

Інструкції по установці щітки та резервуара для води, див. Розділи «Експлуатація» та «Обслуговування».

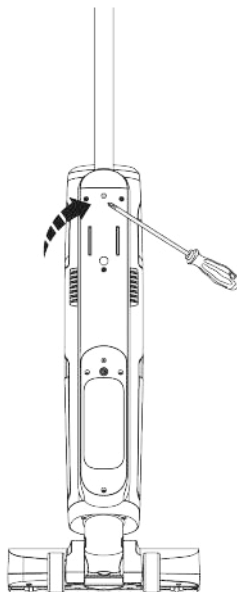
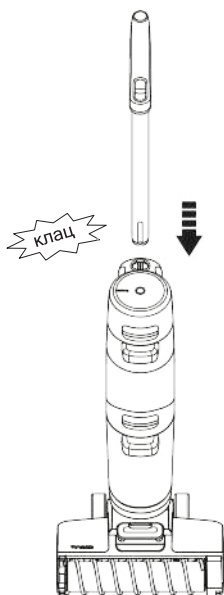

Щоб встановити ручку, вставте її в основний корпус пристрою до характерного клацання.

Під час розбирання пристрою ручку необхідно зняти. Натисніть на пружину, щоб від'єднати ручку за допомогою інструменту (наприклад викрутки) та зняти її з корпусу пристрою.

# Експлуатація

## Підготовка до використання

Перед першим використанням заряджайте пристрій протягом 4-5 год. (Докладніше див. «Рекомендації щодо зарядки»).

*\* На основі результатів лабораторних випробувань Tipeso. Температура в лабораторії: 4 °C ~ 40 °C.*

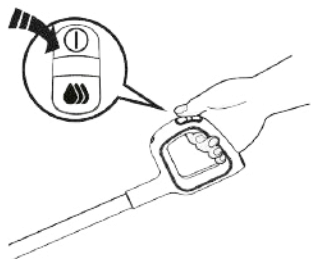

Натисніть кнопку (Увімкн/вимик) , щоб увімкнути прилад, та знову, щоб вимкнути.

Натисніть кнопку , щоб використати максимальний потік води, індикатор почне блимати синім світлом.



Припинення роботи

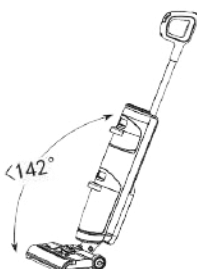

Відновлення роботи

Пристрій не буде працювати у вертикальному положенні та відновлює роботу при нахилі.

*\* Для запобігання витоку води не нахилийте пристрій більш ніж на 142°.*

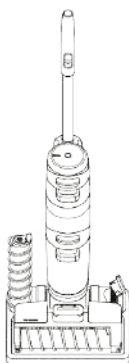

Після використання помістіть пристрій вертикально на зарядну базу для підзарядки та зберігання.

## Примітка.

- Не допускайте всмоктування пристроєм спінених рідин.
- Щоб забезпечити всмоктування залишеної на поверхні води, пристрій відключиться через 3 секунди після вимкнення електроживлення.

# Наповнення резервуара для чистої води



Натисніть на кнопку від'єднання резервуара для чистої води, щоб зняти його з корпусу пристрою.

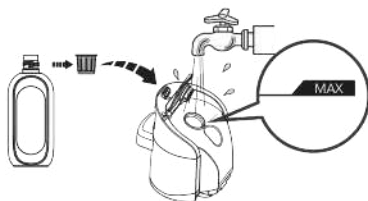

Відкрийте кришку резервуара та наповніть його водопровідною водою до відмітки MAX. У разі необхідності ретельного очищення, додайте один ковпачок засобу для очищення в резервуар для чистої води та щільно закрийте кришку.

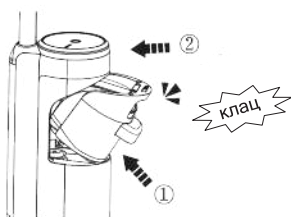

Встановіть резервуар назад в корпус пристрою. При правильній установці пролунає клацання.

## Рекомендації щодо зарядки

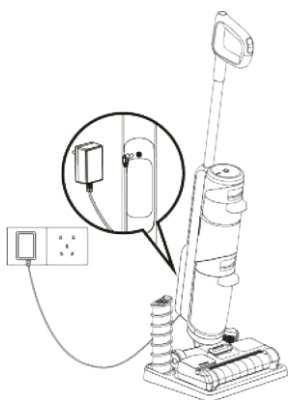

Для зарядки пристрою помістіть його на зарядну базу та підключіть адаптер до розетки живлення.

1. Для зарядки пристрою підключіть зовнішній зарядний кабель до зарядної бази та підключіть його до розетки.
2. Щоб уникнути ризику спотикання, під час зарядки ставте виріб на зарядну базу поруч зі стіною.

## Попередження.

- Заряджайте пристрій тільки за допомогою адаптера, що входить в комплект поставки Tineco.
- Якщо ви тривалий час не використовуєте пристрій, заряджайте його раз в 3 місяці з метою забезпечення оптимальної продуктивності. Повна зарядка може тривати 4-5 год.
- Зберігайте пристрій у сухому приміщенні. Не надавайте пристрій впливу прямого сонячного світла та низьких температур. Рекомендований температурний діапазон: 4°C ~ 40°C.

# Час роботи приладу

- Час роботи приладу не перевищує 20 хвилин, максимальна витрати води не впливає на час роботи приладу.
- Розрахункові дані про час роботи отримані лабораторією Tinesco.

# Час зарядки

- Повна зарядка триває приблизно 4-5 год.
- Розрахункові дані отримані лабораторією Tinesco при температурі навколишнього середовища від 4° С до 40° С.

# Індикатор

Під час використання



Повільно блимає червоне світло: низька потужність.



Постійне синє світло: звичайний режим.



Блимаючий синій індикатор: перемикання на максимальний потік води.



Вимкнено: немає живлення або несправність акумулятора.



Постійне червоне світло: валиковий ролик заблоковано або не встановлено.

Під час зарядки



Повільно блимає червоне світло: низька потужність.

Повністю заряджений



Протягом 5 хвилин після повної зарядки: синє світло.



Через 5 хвилин: світло вимикається.

# Обслуговування

## Примітка:

- Для оптимальної продуктивності та запобігання накопиченню запахів необхідно завжди повністю очищати та просушувати ємність для брудної води, поплавков, фільтри, валиковий ролик, кришку валикового ролику після кожного використання.
- Перед використанням переконайтесь, що кожен елемент встановлений правильно, в іншому випадку коректна робота приладу буде неможлива.
- Після технічного обслуговування помістіть пристрій вертикально на зарядну базу. Не піддавайте пристрій дії прямого сонячного світла та зберігайте його в сухому приміщенні.

## Основний корпус

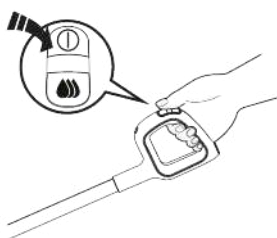

Для уникнення травмування відключайте пристрій від живлення перед проведенням технічного обслуговування.



Для очищення поверхні корпусу використовуйте тканину з нейтральним миючим засобом. Щоб запобігти потраплянню води в пристрій використовуйте виключно суху тканину.

## Резервуар для брудної води

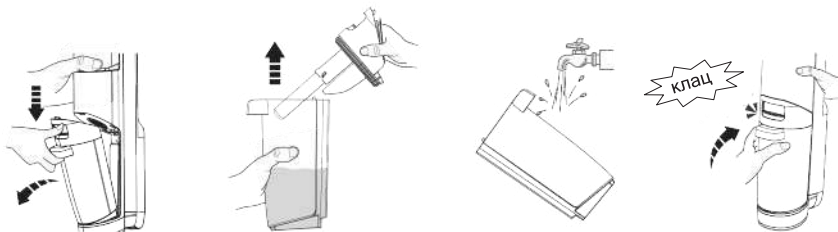

- Коли рівень брудної води досягне позначки MAX, пристрій припинить роботу, а на дисплеї з'явиться нагадування.
- Підніміть кришку резервуара, щоб спорожнити резервуар для брудної води. Використовуйте інструмент для очищення, щоб видалити сміття, що залишилося. Промийте внутрішню частину резервуару для брудної води та вставте його назад в корпус пристрою.

## Фільтр та поплавок

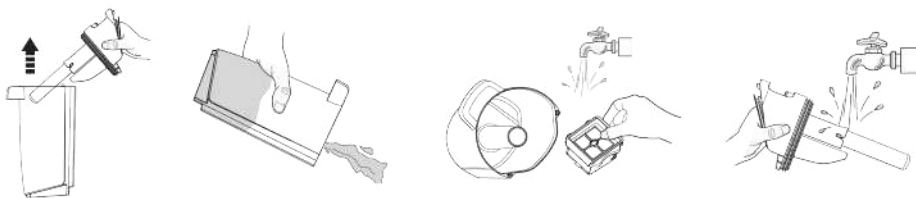

При засміченні фільтра та поплавка промийте їх водою. Зніміть фільтр з кришки резервуара, зніміть поплавок та промийте обидва аксесуари водою.

## Фільтр

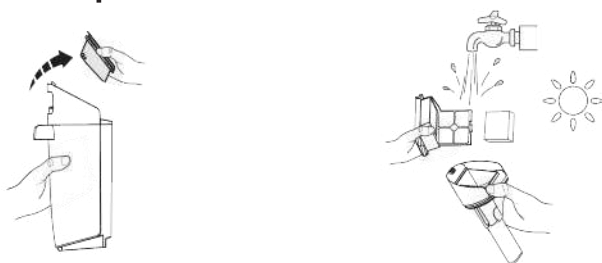

Візьміться за поглиблену область з кожного боку фільтра та потягніть вгору. Промийте фільтр під проточною водою, та повністю висушіть перед повторним встановленням.

*\* В комплект поставки пристрою входить змінний фільтр.*

## Самоочищення

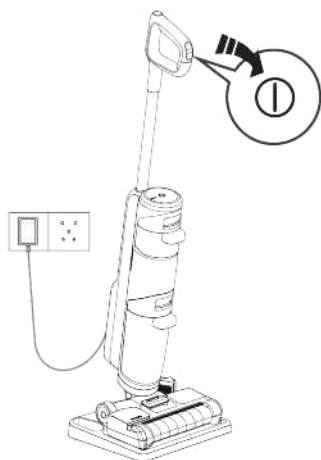

1. Після використання помістіть пристрій на зарядну базу. Натисніть та утримуйте кнопку  протягом 3 секунд щоб почати процес самоочищення.
2. Після завершення циклу почнеться зарядка пристрою. Очистіть резервуар для брудної води після завершення очищення.

### Примітка.

- Переконайтесь, що зарядна база підключена до електромережі.
- Перед циклом самоочищення очистіть резервуар для брудної води та переконайтесь, що рівень води в резервуарі для чистої води вище 40%.

# Кришка валикового ролику

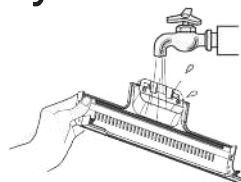
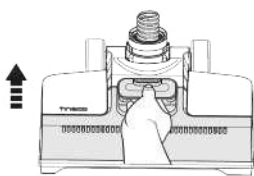

Натисніть на кнопку, візьміть передню ручку та потягніть її вгору, щоб зняти.

Промийте елемент водою.

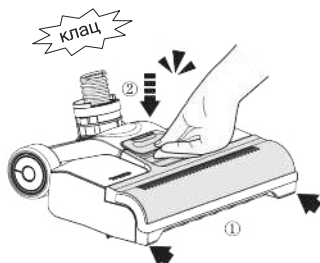

Щоб уникнути протікання стежте за тим, щоб при встановленні кришка валикового ролику була надійно зафіксована.

# Валиковий ролик

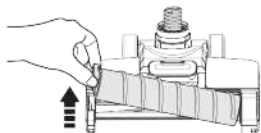

Зніміть валиковий ролик, взявшись за виступаючий елемент валикового ролику та потягнувши його вгору.

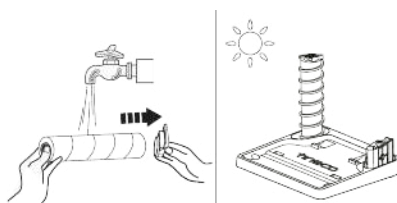

Зніміть виступаючий елемент валикового ролику. За допомогою інструменту для очищення видаліть волосся та сміття, що зібралися навколо ролику, та промийте його водою. Поставте валиковий ролик на підставку для аксесуарів та дайте йому повністю висохнути перед встановленням на місце.

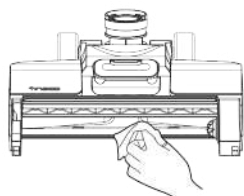

За допомогою серветки або вологої тканини видаліть волосся та сміття з відсіку для валикового ролику та отворів.

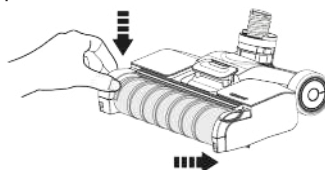

Встановіть валиковий ролик на місце, вставивши його спочатку в праву частину насадки, а потім натисніть на виступаючий елемент так, щоб надійно зафіксувати ролик.



# Усунення несправностей

Проблема	Можлива причина	Рішення
Прилад не вмикається	Пристрій розряджений	Зарядіть пристрій
Слабка потужність всмоктування	Брудна вода в резервуарі для брудної води досягла межі MAX	Злийте брудну воду, а потім знову встановіть резервуар для брудної води.
	Губчастий фільтр забруднений	Очистіть губчастий фільтр
	Канал для сміття засмічений	Усуньте засмічення
	Несправність валикового ролику	Занадто сильний знос валикового ролику, будь ласка, замініть його
Незвичайний звук двигуна	Сміттєвий канал або всмоктувальні шляхи заблоковані	Видаліть забруднення
	Брудна вода в резервуарі для брудної води досягла межі MAX	Злийте брудну воду, а потім знову встановіть резервуар для брудної води
Прилад не заряджається	Адаптер не призначений для цього пристрою	Використовуйте оригінальний адаптер
	Шнур зовнішнього зарядного пристрою підключений неправильно	Вставте адаптер правильно
Через кришку отвору для повітря витікає вода	Поплавок або губчастий фільтр встановлено неправильно	Правильно встановіть поплавок та губчастий фільтр
	Брудна вода в резервуарі для брудної води досягла межі MAX	Злийте брудну воду, а потім знову встановіть резервуар для брудної води.
	Фільтр не повністю сухий	Повністю осушіть фільтр перед встановленням
	Поплавок заблокований	Усуньте засмічення
	Несправний або заблокований датчик забруднення	Видаліть засмічення, очистіть канал для сміття або перезапустіть прилад.

# Гарантія

## ОБМЕЖЕНА ГАРАНТІЯ НА 2 РОКИ

- Поширюється тільки на ті пристрої, які придбані у авторизованих роздрібних продавців Tіneso.
- Обов'язкове дотримання вимог, викладених в цьому посібнику з експлуатації, та додаткових умов, викладених нижче.

## ЩО ПОКРИВАЄ ГАРАНТІЯ?

- На ваш прилад Tіneso поширюється гарантія терміном 2 роки на оригінальні дефекти матеріалу та виготовлення, виявлені при використанні приладу в особистих побутових цілях згідно керівництва з експлуатації Tіneso. На електричні аксесуари та окремо придбаний акумулятор гарантія становить 1 рік.
- У рамках даної гарантії ми надаємо вам без будь-яких додаткових витрат всі деталі та роботу фахівців, необхідні для забезпечення належного експлуатаційного стану вашого приладу протягом гарантійного терміну.
- Дана гарантія діє лише в тому випадку, якщо прилад використовується в тій країні, в якій він був проданий.

## ЩО НЕ ПОКРИВАЄ ГАРАНТІЯ?

Tіneso не несе відповідальності за витрати, збитки або ремонт за таких умов:

- придбання приладів у неавторизованого дилера;
- недбала експлуатація або поводження, неправильне використання, порушення режиму експлуатації та/або відсутність технічного обслуговування, використання приладу без дотримання інструкцій, викладених в керівництві з експлуатації Tіneso;
- використання приладу за рамками звичайних побутових цілей (наприклад, в комерційних приміщеннях або в цілях оренди);
- використання деталей без дотримання інструкцій, викладених у керівництві з експлуатації Tіneso;
- використання деталей та аксесуарів, які не були виготовлені або рекомендовані Tіneso;
- зовнішні чинники, не пов'язані з якістю виробу та його використанням, такі як погода, модифікації, аварії, перебої в електропостачанні, скачки напруги або стихійні лиха;
- ремонт або модифікація, виконані неавторизованими особами або співробітниками;
- невиконання очищення приладу від засмічення та інших небезпечних матеріалів;
- звичайний знос, в тому числі деталей, зазвичай схильних до зносу (наприклад, прозорий контейнер, ремінь, фільтр, HEPA-фільтр, валиковий ролик та кабель живлення) (або в разі діагностики зовнішніх пошкоджень або порушення режиму експлуатації), пошкодження килимового або підлогового покриття через використання приладу без дотримання інструкцій виробника або продовження роботи з валиковим роликом у випадках, коли потрібно її відключення;
- скорочення часу розряду акумулятора в зв'язку з терміном його служби або використанням.

## ОБМЕЖЕННЯ ДІЇ ГАРАНТІЇ

- Будь-які можливі гарантії щодо вашого приладу, в тому числі включаючи гарантію товарної придатності та гарантію придатності для певної мети, обмежені терміном дії даної гарантії.
- Дія гарантії поширюється тільки на початкового власника та оригінальний акумулятор, вона не підлягає передачі третім особам.
- Дана обмежена гарантія дає вам певні юридичні права. В залежності від регіону у вас також можуть виникати інші права.
- Гарантії виробника можуть застосовуватися не у всіх випадках з урахуванням таких факторів, як використання виробу, місце придбання виробу або продавець виробу. Уважно ознайомтеся з гарантією та зверніться до виробника, якщо у вас виникають будь-які питання.

## ГАРАНТІЙНЕ ОБСЛУГОВУВАННЯ

Подача претензій: Збережіть документи, що підтверджують придбання товару. Щоб подати претензію по нашій обмеженій гарантії, вам необхідно надати серійний номер та оригінал квитанції про придбання із зазначенням дати придбання та номера замовлення.

Всі роботи будуть виконуватися компанією Tіpeso або її авторизованим агентом.

При заміні будь-яких несправних деталей вони стають власністю Tіpeso.

Обслуговування за даною гарантією не продовжує термін її дії.

