

Instruction manual  
Bedienungsanleitung  
Instrukcja obsługi  
Návod k použití  
Návod na použitie  
Használati utasítás  
Navodila

Upute Za Uporabu  
Εγχειρίδιο Οδηγιών  
Инструкциязаупотреба  
Manual De Instructiuni  
Instrukcijų Vadovas  
Kasutusjuhendit



**Enjoy it.**

Air humidifier  
Luftbefeuchter  
Nawilżacz powietrza  
Zvlhčovač vzduchu  
Zvlhčovač vzduchu  
Párásító  
Vlažilnik zraka

Ovlaživač Zraka  
Υγρατηρας αερα  
Овлажнител на въздух  
Umidificator De Aer  
Oro Drėkintuvas  
Õhuniisutaja

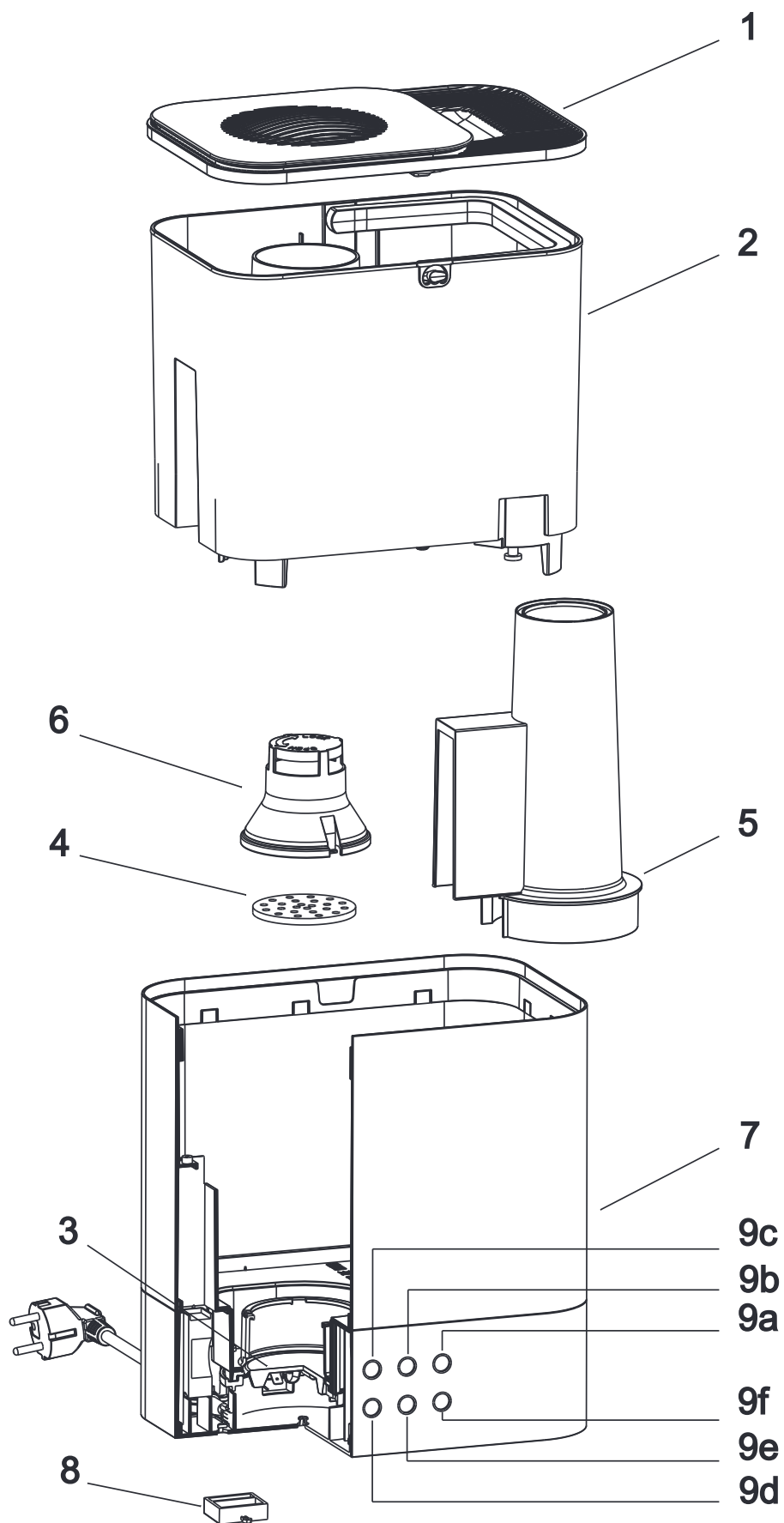

## Important notes

- Before using this device read the instruction manual and follow the instructions inside. The manufacturer is not liable for any damages caused by the misuse of this device due to inappropriate handling. Please keep this manual for future reference.
- This device is for domestic use only. Do not use for any other purposes.
- The device should only be connected to an earthed socket with values corresponding to the values on the rating label.
- It is necessary to check, if total current consumption of all devices plugged into the wall outlet does not exceed the fuse in the circuit.
- If you are using an extension cord, make sure that the total power consumption of the equipment plugged into the extension cord does not exceed the extension cord power rating. Extension cords should be arranged in such a way as to avoid tripping hazards. Make sure the cable is grounded, 3-cores with a socket and an earth cable.
- Do not let cord hang over edge of counter, or touch any hot surface.
- The device is not designed to be controlled via an external timer, separate remote control, or other equipment that can turn the device on automatically.
- Before maintenance work always disconnect the unit from the power supply.
- When unplugging the power cord from electrical outlet, hold it by the plug only and remove the plug carefully. Never pull the cable as it may cause damage to the plug or power cord.
- Damage to the power cord or plug can lead to an electrocution hazard.
- Never leave the product connected to the power source

without supervision.

- Never put the power cable, the plug or the whole device into the water or any other liquids.
- The device should be cleaned regularly complying with the recommendations described in the section on cleaning and maintenance.
- Do not place the device near sources of heat, flame, an electric heating element or a hot oven. Do not place on any other device.
- This equipment can be used by children aged 8 years and over as long as supervision is provided. People with reduced physical or mental capabilities, as well as people with no previous experience of using this equipment must be supervised and made aware of the risks. The instruction manual should be used as a reference for the safe use of this equipment. Children should not play with the equipment.
- Children without ensured supervision should not be allowed to perform the cleaning and maintenance of equipment.
- Additional precautions should be taken when using this device in the presence of children or pets. Do not allow children to play with the device.
- Never use the product close to combustibles.
- Never expose the product to atmospheric conditions such as direct sun light or rain, etc... Never use the product in humid conditions (like bathroom or camping house).
- The power cable should be periodically checked for damage.
- If the power cable is damaged the product should be taken to a professional service location to be fixed or replaced to prevent any hazards from arising.
- Never use the product with a damaged power cable or if it was dropped or damaged in any other way or if it does not

work properly. Do not try to repair the defected product by yourself as it can lead to electric shock. Always return the damaged device to a professional service in order to repair it.

- All the repairs should only be performed by authorized service professionals. Any attempted unauthorised repairs performed can be a hazard to the user.
- Only Original accessories should be used, as well as accessories recommended by the manufacturer. Using accessories which are not recommended by the manufacturer may result in damage of the device and may render the device unsafe for use.
- Do not add drugs or chemicals to the water tank, base or vapor outlet. Do not add aromatic oils, salt, decalcifying tablets, powders or cleaning agents to water. Use only clean water.
- Make sure that the water mist outlet is not aimed directly at the walls, furniture, electrical outlets, electrical and electronic equipment.
- Do not block the device ventilation. Keep at least 20 cm free space around the device. Do not block the water mist outlet.
- Do not use the device if there is risk of developing condensation. Moisture may occur on the external or internal device parts if:
  - the device is moved from a cold to a warm place,
  - the heating system has just been turned on,
  - the device is being used in a high moisture area,
  - the device is cooled by the air conditioning cooling system.
- Do not tilt or overturn the device and do not attempt to add or drain water when the device is operating.
- Do not remove the water tank from the device base during

the device operation.

- Do not touch the device with wet hands.
- Do not leave water in the humidifier if it is not in use.
- Too much humidity in the room can lead to moisture accumulation causing the growth of bacteria and fungi and damage to walls, furniture and wallpaper.
- The working environment for humidifier is when temperature is between 5 to 40 degrees Celsius, and relative humidity is lower than 80%RH.
- The device should be disconnected from the mains when filling up the tank, placing the water tank in the device, and cleaning the humidifier.
- Exercise particular caution when the appliance operates. The water in the appliance body and the appliance itself can be very hot. Keep out of reach of children!
- During operation, steam escapes from the appliance and there is a risk of burns.

**CE** Device is compliant with EU directives:  
- Low voltage directive (LVD)  
- Electromagnetic compatibility (EMC)  
Device marked CE mark on rating label



When this crossed-out wheeled bin symbol is attached to a product it means that the product is covered by the European Directive 2012/19/EU. Please inform yourself about the local separate collection system for electrical and electronic products. Used appliance should be delivered to the dedicated collecting points due to hazardous components, which may affect the environment. Do not dispose this appliance in the common waste bin.



Your product contains batteries covered by the European Directive 2006/66/EC, which cannot be disposed with normal household waste. Please inform yourself about the local rules on separate collection of batteries because correct disposal helps to prevent negative consequences for the environmental and human health.

#### Environmental information

All unnecessary packaging has been omitted. We have tried to make the packaging easy to separate into three materials: cardboard (box), polystyrene foam (buffer) and poly ethylene (bags, protective foam sheet). Your system consists of material which can be recycled and reused if disassembled by a specialized company. Please observe the local regulations regarding the disposal of packaging materials, exhausted batteries and old equipment.



Your product is designed and manufactured with high quality materials and components, which can be recycled and reused.

#### Technical data

Voltage: 220-240V~50/60Hz

Power: 400W

Water tank capacity: 5L

- |   |   |
|---|---|
| <ol style="list-style-type: none"> <li>1. Lid</li> <li>2. Internal removable water tank</li> <li>3. Heater</li> <li>4. Sponge disc</li> <li>5. Steam tunnel</li> <li>6. Acoustic overlay</li> <li>7. Housing</li> <li>8. Drawer with aromatherapy attachment</li> </ol> | <ol style="list-style-type: none"> <li>9. Control panel buttons                     <ol style="list-style-type: none"> <li>a) power switch</li> <li>b) humidification intensity</li> <li>c) timer / ionization</li> <li>d) auto / night mode</li> <li>e) humidistat</li> <li>f) cleaning</li> </ol> </li> </ol> |
|---|---|

**PREPARING THE APPLIANCE FOR OPERATION**

Before starting the appliance, it is recommended to familiarise yourself with its components. Ensure that the sponge disc is placed on the heater. Make sure that the acoustic overlay is positioned and closed (by turning the element). Check whether the steam tunnel is fitted. Remove all foils, cartons and protective tapes from the appliance.

**FILLING THE WATER TANK**

There are two methods of filling the tank.

1. After removing the tank lid (1), pour water into the tank using a bottle or other vessel.
2. After removing the lid (1), you can take out the tank (2). Lift the tank with the handle. Fill the tank under the tap. Put the tank in the appliance body noting the position of the internal components.

**USING THE APPLIANCE**

Press the power switch (9a) to turn on the appliance. After pressing the power switch, the humidifier will start to warm up. The water will start to evaporate under the influence of temperature. The evaporation intensity depends on the selected level of humidification intensity. Pressing the button again will make the appliance return to standby mode.

The display shows the humidity level and the ambient temperature. Due to the heating of the body, while not maintaining sufficient air flow, the temperature indications may differ from the actual ones. In addition, the display indicates the humidification intensity (one, two or three bars) and whether the ionization function is active.

The humidification intensity can be adjusted using 3 intensity levels. Set the intensity by pressing the humidification intensity selection button (9b). At higher humidification intensity, the heater uses more power, a larger part of the water volume boils (the lower the efficiency, the quieter the appliance works).

High efficiency	400 W	500 ml/h
Average efficiency	300 W	300 ml/h
Low efficiency	150 W	150 ml/h

Press the humidistat setting button (9e) to enable the Humidistat mode. Each press will change the target ambient humidity value by 5%. The air humidifier will turn on and off to maintain humidity within the selected humidity level.

Press the auto button (9d) to enable the auto mode. The humidifier will try to maintain the air humidity in the range of 50%-60% by choosing the appropriate humidification intensity.

To turn off the air humidifier lighting and enable the night mode, press and hold the night mode button (9d). Pressing any button will restore the display.

In order to set the appliance turn-off timer, press the timer button (9c) to start the timer; each press sets the time to the appliance turn-off from 1 to 10 hours. A long press of the button (3 seconds) activates or deactivates the ionization function.

**THE AROMATHERAPY FUNCTION**

To use the aromatherapy function, follow these instructions.

1. Take out the aromatherapy attachment (6).
2. Apply a few drops of water-soluble aroma oil (for use in humidifiers) on the sponge.



3. Put the aromatherapy attachment in the right place. The aroma will begin to release when the humidifier is switched on.
4. When you want to stop the aromatherapy, or the appliance will be unused for some time, remove the sponge from the aromatherapy attachment and clean it.

### **CLEANING AND MAINTENANCE**

Turn off the appliance and disconnect the power supply. Leave it to cool down.

Remove the water tank and empty it. Then wash it and remove all dirt and deposits from it.

The sponge disc is designed to focus water deposits on itself. Rinse the sponge disc and descale if necessary.

The heater and the internal water tank should be regularly descaled. For descaling, it is recommended to use water with the addition of citric acid or vinegar.

Do not immerse the appliance in water.

### **Cleaning reminder function (72h)**

The device has a work time counter. When 72 hours of use are exceeded, the reminder function will be activated. 72H will flash on the display. To turn off the reminder, hold the power button for 3 seconds. The air humidifier must be cleaned. When the reminder function starts, the device will continue to operate without changing any parameters. All buttons work as usual.

To avoid being disturbed by the reminder functions:

- the display is blank in the night mode. A reminder will appear after turning off the night mode
- after the humidifier has been cleaned, the timer can be reset by pressing the on / off button for 3 seconds.

### **Cleaning function:**

The complete cycle of the cleaning function takes 3 hours. The heating function and air flow function will activate alternately every half hour. The resulting temperature difference helps to remove deposits that will adhere weakly to the surface.

To activate the cleaning function, hold the cleaning button (9f) for 4 seconds. The display will show the cleaning symbol. The appliance will enter sleep mode when the operation is complete. To finish the cleaning sooner, hold the cleaning button for 4 seconds.



## Wichtige Informationen

- Um die größte Zufriedenheit zu erreichen, sich an der Effektivität des Produktes zu erfreuen und alle seine Eigenschaften und Funktionen kennenzulernen, bitten wir Sie, sich mit dieser Anleitung vertraut zu machen, bevor Sie mit der Verwendung dieses Produktes beginnen.
- Vor Nutzungsbeginn des Gerätes bitte die Bedienungsanleitung durchlesen und laut den enthaltenen Hinweisen vorgehen. Der Hersteller übernimmt keine Verantwortung für Schäden, die durch nicht bestimmungsgemäße Nutzung oder falsche Bedienung entstanden sind. Die Bedienungsanleitung sollte so aufbewahrt werden, damit sie auch bei der späteren Nutzung des Gerätes zur Verfügung steht.
- Das Gerät darf ausschließlich an eine Steckdose mit der, dem Typenschild entsprechenden Charakteristik, angeschlossen werden.
- Überprüfen Sie, ob die gesamte Leistungsaufnahme aller, an der Wandsteckdose angeschlossenen Geräte, die maximale Belastung der Sicherung nicht überschreitet.
- Sollte ein Verlängerungskabel benutzt werden, muss überprüft werden, ob die gesamte Leistungsaufnahme aller, an das Verlängerungskabel angeschlossenen Geräte, die maximalen Belastungsparameter des Verlängerungskabels nicht überschreitet. Das Verlängerungskabel soll so verlegt werden, dass ein zufälliges Herausreißen und/oder Stolpern vermieden werden. Versichern Sie sich, dass das Verlängerungskabel ein Dreileiterkabel ist und über eine Erdung verfügt.

- Wenn ein Verlängerungskabel benutzt wird, muss man überprüfen, ob die gesamte Stromabnahme der an das Verlängerungskabel angeschlossenen Geräte, die maximalen Belastungsparameter des Verlängerungskabels nicht überschreitet. Das Verlängerungskabel soll so verlegt werden, dass das zufälliges Herausreißen und Stolpern vermieden wird.
- Vermeiden Sie, dass das Versorgungskabel über eine Tisch- oder Regalkante hängt, oder eine heiße Fläche berührt.
- Das Gerät ist nicht für eine Steuerung mit einem externen Zeitschalter, einer getrennten Fernbedienung oder einer anderen Einrichtung, die das Gerät automatisch einschalten können, bestimmt.
- Vor Wartungsarbeiten muss das Gerät unbedingt vom Netz getrennt werden. Bei der Trennung des Versorgungskabels muss man es immer am Stecker aus der Steckdose ziehen.
- Man darf nie das Netzkabel am Kabel herausziehen, weil das Kabel oder der Stecker beschädigt werden können, im Extremfall kann es auch zu einem tödlichen Stromschlag kommen.
- Man darf das an die Steckdose angeschlossene Gerät nicht ohne Aufsicht lassen.
- Man darf das Gerät nicht in Wasser oder andere Flüssigkeiten eintauchen.
- Das Gerät muss regelmäßig, gemäß den Empfehlungen, die im Abschnitt über Reinigung und Wartung des Gerätes beschrieben sind, gereinigt werden.
- Platzieren Sie das Gerät nicht in der Nähe von Wärmequellen, offenen Flammen, einem elektrischen Heizelement oder auf einem heißen Backofen. Platzieren Sie es nicht auf anderen Geräten.

- Dieses Gerät darf durch Kinder im Alter von mindestens 8 Jahren, durch Personen mit verminderten körperlichen und geistigen Fähigkeiten und durch Personen ohne Erfahrung und Gerätekenntnisse benutzt werden, wenn eine Aufsicht gewährleistet ist, oder wenn die Anweisungen zur sicheren Nutzung für diese Personen auf verständliche Art und Weise vermittelt wurden, so dass die mit der Nutzung verbundenen Gefahren klar sind. Kinder dürfen mit dem Gerät nicht spielen. Kinder ohne Aufsicht dürfen keine Reinigungs- und Wartungsarbeiten durchführen.
- Besondere Vorsicht sollte gewaltet werden, wenn sich in der Nähe Kinder oder Haustiere aufhalten. Man darf Kinder nicht mit dem Gerät spielen lassen.
- Das Gerät nicht in der Nähe von leicht brennbaren Stoffen benutzen.
- Setzen Sie das Gerät nicht der Wirkung atmosphärischer Einflüsse aus (Regen, direkter Sonneneinstrahlung usw.) und benutzen Sie es nicht unter Bedingungen erhöhter Feuchtigkeit (Badezimmer, feuchte Campinghäuser).
- Überprüfen Sie regelmäßig den Zustand des Netzkabels.
- Wenn das nicht abnehmbare Netzkabel beschädigt wird, muss es beim Hersteller, in einem Fachreparaturbetrieb oder durch eine qualifizierte Person ausgetauscht werden, um Gefahren zu vermeiden.
- Benutzen Sie das Gerät nicht mit beschädigtem Netzkabel oder mit beschädigtem Stecker, oder wenn es heruntergefallen ist, auf irgendeine andere Art und Weise beschädigt wurde oder wenn es nicht richtig arbeitet.
- Reparieren Sie das Gerät nicht selbstständig, es besteht eine Stromschlaggefahr. Geben Sie das beschädigte Gerät an einen zuständigen Servicepunkt ab, um es überprüfen oder

reparieren zu lassen. Alle Reparaturen dürfen nur durch berechnigte Servicepunkte durchgeföhrt werden. Eine nicht fachgerecht durchgeföhrtete Reparatur kann eine ernste Gefahr für den Nutzer zur Folge haben.

- Benutzen Sie nur Originalzubehör oder das vom Hersteller für das Gerät empfohlene Zubehör. Die Nutzung von nicht empfohlenem Zubehör kann zu Beschädigungen des Gerätes führen und die Sicherheit des Nutzers gefährden.
- Geben Sie keine chemischen Stoffe in den Wassertank, in den Sockel oder in den Dampfaustritt. Fügen Sie zu dem Wasser keine aromatischen Öle, Salze, Entkalkungstabletten, Pulver oder Reinigungsmittel hinzu. Verwenden Sie nur sauberes Wasser.
- Bitte beachten Sie, dass der Austritt des Wassernebels nicht direkt gegen Wände, Möbel, Steckdosen, elektrische und elektronische Geräte gerichtet ist. Blockieren Sie die Ventilation des Gerätes nicht. Halten Sie einen Abstand von mindestens 20 cm zum Gerät. Blockieren Sie nicht den Austritt des Wassernebels aus dem Befeuchter.
- Verwenden Sie das Gerät nicht, wenn eine Kondensationsgefahr besteht. Feuchtigkeit kann sich auf den inneren und äußeren Teilen des Gerätes bilden, wenn:
  - das Gerät von einem kalten an einen warmen Ort gebracht wird,
  - das Heizungssystem gerade eben eingeschaltet wurde,
  - das Gerät in einem Raum mit hoher Luftfeuchtigkeit verwendet wird,
  - das Gerät durch eine Klimaanlage geköhlt wird.
- Das Gerät während des Betriebs nicht kippen und das Wasser nicht auffüllen oder ausgießen.
- Wenn Luftbefeuchter im Betrieb ist, den Tank nicht vom

Sockel entfernen.

- Das Gerät nicht mit feuchten oder nassen Händen berühren.
- Lassen Sie kein Wasser in dem Befeuchter, wenn er nicht benutzt wird.
- Zu viel Feuchtigkeit im Raum kann zur Erhöhung des Feuchtigkeitsgehaltes führen und die Bildung von Bakterien und Pilzen sowie Schäden an Wänden, Möbeln, Tapeten bewirken.
- Der Luftbefeuchter darf nur in Räumen verwendet werden, in denen die Temperatur zwischen 5-40 Grad Celsius liegt und eine relative Luftfeuchtigkeit von weniger als 80% RH herrscht.
- Beim Auffüllen, Platzieren und Reinigen des Wassertanks muss das Gerät in einem spannungsfreien Zustand sein.
- Bei Betrieb des Geräts ist besondere Vorsicht geboten. Das Wasser im Inneren des Geräts und das Gerät selbst können sehr heiß sein. Von Kindern fernhalten!
- Während des Betriebs tritt Dampf aus dem Gerät aus, es besteht Verbrühungsgefahr.

**CE** Das Gerät entspricht den EU-Richtlinien:  
- Niederspannungsgeräte - Low voltage directive (LVD)  
- Elektromagnetische Kompatibilität - Electromagnetic compatibility (EMC)

Das Gerät besitzt das CE - Kennzeichen auf dem Typenschild



Wenn sich auf dem Gerät ein Piktogramm mit einer durchgestrichenen Mülltonne befindet, bedeutet das, dass dieses Produkt den Beschlüssen der EU-Richtlinie 2012/19/EU entspricht. Man soll sich mit den Anforderungen des regionalen Systems für die Sammlung von elektrischen und elektronischen Abfällen vertraut machen. Man soll gemäß den örtlichen Vorschriften handeln. Dieses Produkt darf nicht zusammen mit dem Haushaltsabfall entsorgt werden. Die ordnungsgemäße Entsorgung dieses Produktes vermeidet potentiell negative Folgen für die Umwelt und menschliche Gesundheit.



Informationen zum Umweltschutz

Die Verpackung beinhaltet nur ungefährliche Bestandteile. Es wurde darauf geachtet, dass die drei Bestandteile leicht zu trennen sind: Pappe (Karton), Polystyrolschaum (Innenschutz) und Polyethylen (Tüten, Schutzbogen). Das Gerät ist aus Materialien die recycelbar sind und die nach der Demontage durch spezialisierte Firmen auch wiederverwendbar sind, hergestellt worden. Bitte beachten Sie die örtlichen Vorschriften zur Wiederverwertung von Verpackungsmaterial, verbrauchten Batterien und Altgeräten.



Das Produkt ist aus hochqualitativen, recycelbaren und wiederverwendbaren Materialien und Bauelementen hergestellt.

### TECHNISCHE DATEN

Stromversorgung: 220-240V~50/60Hz

Leistung: 400W

Wassertankinhalt: 5L



- 1. Deckel
- 2. Innerer abnehmbarer Wassertank
- 3. Heizelement
- 4. Runde Schwammeinlage/Schwammscheibe
- 5. Dampftunnel
- 6. Akustischer Aufsatz
- 7. Gehäuse
- 8. Aromatherapie-Schublade
- 9. Schaltflächen auf dem Bedienfeld
  - a) Ein/Aus-Taste
  - b) Befeuchtungsintensität
  - c) Timer/Ionisierung
  - d) Auto-/Nachtmodus
  - e) Hygrostat
  - f) Reinigung

**VORBEREITUNG DES GERÄTS FÜR DEN BETRIEB**

Es wird empfohlen, sich vor der Inbetriebnahme mit allen Komponenten des Geräts vertraut zu machen.

Achten Sie darauf, dass die Schwammscheibe auf dem Heizelement aufliegt. Vergewissern Sie sich, dass die Schallschutzkappe aufgesetzt und geschlossen ist (durch Drehen des Elements).

Vergewissern Sie sich, dass der Dampftunnel montiert ist.

Entfernen Sie alle Folien, Kartons und Schutzbänder von dem Gerät.

**NACHFÜLLEN DES WASSERTANKS**

Der Tank kann auf zwei Arten befüllt werden.

1. Nachdem Sie den Tankdeckel (1) abgenommen haben, gießen Sie mit einer Flasche oder einem anderen Gefäß Wasser in den Tank.
2. Nach dem Entfernen des Deckels (1) kann der Tank (2) entfernt werden. Heben Sie den Tank mit dem Griff an. Füllen Sie den Tank unter einem Wasserhahn auf. Setzen Sie den Tank in das Innere des Geräts ein und achten Sie dabei auf die Position der inneren Bauteile.

**BENUTZUNG DES GERÄTS**

Um das Gerät zu starten, drücken Sie die Ein/Aus-Taste (9a). Nach dem Drücken der Ein-/Aus-Taste beginnt sich der Luftbefeuchter zu erhitzen. Unter dem Einfluss der Temperatur beginnt das Wasser zu verdampfen. Die Intensität der Verdunstung hängt von der gewählten Befeuchtungsintensitätsstufe ab. Durch erneutes Drücken der Taste kehrt das Gerät in den Standby-Modus zurück.

Das Display zeigt die Luftfeuchtigkeit und die Umgebungstemperatur an. Durch die Erwärmung des Rumpfs des Geräts kann die angezeigte Temperatur bei nicht ausreichendem Luftstrom von der tatsächlichen Temperatur abweichen. Außerdem zeigt das Display die Befeuchtungsintensität an (ein, zwei oder drei Balken) und gibt Aufschluss darüber, ob die Ionisierungsfunktion aktiv ist. Die Befeuchtungsintensität kann durch Drücken der Taste zur Änderung der Befeuchtungsintensität (9b) in 3 Intensitätsstufen eingestellt werden. Bei höherer Befeuchtungsintensität verbraucht das Heizelement mehr Strom, das Wasser siedet in einem größeren Teil seines Volumens (je niedriger die Leistung, desto leiser arbeitet das Gerät).

Höhere Leistung	400 W	500 ml/h
Mittlere Leistung	300 W	300 ml/h
Niedrige Leistung	150 W	150 ml/h

Um den Humidistat-Modus zu aktivieren, drücken Sie die Humidistat-Einstelltaste (9e). Mit jedem Drücken ändert sich der Sollwert für die Umgebungsfeuchte um 5 %. Der Luftbefeuchter startet und stoppt, um die Luftfeuchtigkeit innerhalb der gewählten Luftfeuchtigkeit zu halten.

Um den Automatikmodus zu starten, drücken Sie die Taste Auto (9d). Der Luftbefeuchter versucht, die Luftfeuchtigkeit zwischen 50-60% zu halten, indem er die entsprechende Befeuchtungsintensität wählt.

Um das Beleuchtung des Luftbefeuchters auszuschalten und den Nachtmodus zu starten, halten Sie die Taste Nachtmodus (9d) gedrückt. Durch Drücken einer beliebigen Taste wird die Anzeige des Displays wiederhergestellt.

Um eine verzögerte Abschaltung einzustellen, drücken Sie die Starttaste (9c). Mit jedem Druck wird die Zeit bis zur Abschaltung des Geräts zwischen 1 und 10 Stunden eingestellt. Längeres Drücken der Taste (3 Sekunden) aktiviert oder deaktiviert die Ionisationsfunktion.

### **AROMATHERAPIE-FUNKTION**

Um die die Aromatherapie- Funktion zu benutzen, folgen Sie den Anweisungen:

1. Entfernen Sie den Aufsatz für Aromatherapie (6).
2. Ein paar Tropfen des wasserlöslichen Duftöls (für Luftbefeuchter) auf den Schwamm auftragen
3. Den Aufsatz für Aromatherapie ordnungsgemäß platzieren. Der Geruch wird nach dem Einschalten des Luftbefeuchters freigesetzt.
4. Wenn Sie die Aromatherapie beenden möchten oder das Gerät über längere Zeit nicht verwendet wird, den Schwamm von dem Aufsatz entfernen und reinigen.

### **REINIGUNG UND WARTUNG**

Schalten Sie das Gerät aus und trennen Sie es vom Stromnetz. Abkühlen lassen. Nehmen Sie den Wassertank heraus und leeren Sie ihn. Waschen Sie ihn dann aus und entfernen Sie Schmutz und Ablagerungen.

Die Schwammscheibe ist so konzipiert, dass sie Sedimente aus dem Wasser zurückhält. Schwammscheibe ausspülen, ggf. entkalken.

Das Heizelement und der interne Wassertank sollten regelmäßig entkalkt werden. Es wird empfohlen, zu diesem Zweck Wasser mit Zitronensäure oder Essig zu verwenden.

Tauchen Sie das Gerät nicht ins Wasser.

### **Reinigungserinnerungsfunktion (72h)**

Das Gerät verfügt über einen Arbeitszeitähler. Bei Überschreitung von 72 Stunden Nutzung wird die Erinnerungsfunktion aktiviert. Auf dem Display blinkt 72H. Um die Erinnerung auszuschalten, halten Sie die Ein-/Aus-Taste 3 Sekunden lang gedrückt. Der Luftbefeuchter muss gereinigt werden. Wenn die Erinnerungsfunktion startet, läuft das Gerät weiter, ohne Parameter zu ändern. Alle Tasten funktionieren wie gewohnt.

Um nicht durch die Erinnerungsfunktionen gestört zu werden:

- Das Display ist im Nachtmodus leer. Nach dem Ausschalten des Nachtmodus erscheint eine Erinnerung
- Nach der Reinigung des Luftbefeuchters kann der Timer durch 3 Sekunden langes Drücken der Ein-/Aus-Taste zurückgesetzt werden.

### **Reinigungsfunktion:**

Ein vollständiger Zyklus der Reinigungsfunktion dauert 3 Stunden. Die Heizfunktion und die Luftstromfunktion wechseln sich jede halbe Stunde ab. Der daraus resultierende Temperaturunterschied trägt dazu bei, Ablagerungen zu entfernen, die dann weniger an der Oberfläche haften bleiben.

Um die Reinigungsfunktion zu starten, halten Sie die Reinigungstaste (9f) 4 Sekunden lang gedrückt. Das Reinigungssymbol wird auf dem Display angezeigt. Wenn der Vorgang abgeschlossen ist, schaltet das Gerät in den Ruhezustand. Um die Reinigung früher zu beenden, halten Sie die Reinigungstaste 4 Sekunden lang gedrückt.

## WAŻNE INFORMACJE

- Aby osiągnąć najwyższą satysfakcję, cieszyć się wydajnością produktu i poznać jego wszystkie cechy i funkcje, prosimy o przeczytanie niniejszej instrukcji przed przystąpieniem do korzystania z tego produktu.
- Przed rozpoczęciem użytkowania urządzenia przeczytać instrukcję obsługi i postępować według wskazówek w niej zawartych. Producent nie odpowiada za szkody spowodowane użytkowaniem urządzenia niezgodnie z jego przeznaczeniem lub niewłaściwą jego obsługą. Instrukcję obsługi należy zachować, aby można było korzystać z niej również w trakcie późniejszego użytkowania wyrobu.
- Urządzenie należy podłączyć wyłącznie do gniazdka z uziemieniem o charakterystyce zgodnej z wartościami na tabliczce znamionowej.
- Należy sprawdzić, czy całkowity pobór prądu wszystkich urządzeń podłączonych do gniazdka ściennego nie przekracza maksymalnego obciążenia bezpiecznika.
- Jeżeli wykorzystywany jest przedłużacz, należy sprawdzić, czy łączny pobór mocy sprzętu podłączonego do przedłużacza, nie przekracza parametrów obciążenia przedłużacza. Przewód przedłużacza należy ułożyć w taki sposób by uniknąć przypadkowych pociągnięć i potknięcia się o niego. Upewnij się, że przedłużacz jest z uziemieniem, 3- żyłowy z gniazdkiem z bolcem uziemiającym.
- przekracza maksymalnego obciążenia bezpiecznika. Jeżeli wykorzystywany jest przedłużacz, należy sprawdzić, czy łączny pobór mocy sprzętu podłączonego do przedłużacza, nie przekracza parametrów obciążenia przedłużacza. Przewód przedłużacza należy ułożyć w taki sposób by uniknąć przypadkowych pociągnięć i potknięcia się o niego.

- Nie pozwalaj, aby przewód zasilający urządzenia zwisał na krawędzią stołu lub półki, lub dotykał gorącej powierzchni.
- Urządzenie nie jest przeznaczone do sterowania za pomocą zewnętrznego wyłącznika czasowego, osobnego pilota lub innego sprzętu, który może włączać urządzenie automatycznie.
- Przed pracami konserwacyjnymi należy zawsze bezwzględnie odłączyć urządzenie od zasilania.
- Odłączając kabel zasilający należy zawsze wyciągać go z gniazdka trzymając za wtyczkę. Nigdy nie należy wyciągać przewodu zasilającego ciągnąc za kabel, ponieważ uszkodzeniu może ulec wtyczka lub kabel, w skrajnym wypadku może dojść nawet do śmiertelnego porażenia prądem.
- Nie wolno pozostawiać włączonego urządzenia do gniazdka bez nadzoru.
- Nie zanurzaj urządzenia w wodzie lub żadnym innym płynie.
- Urządzenie powinno być regularnie czyszczone według zaleceń opisanych w części o Czyszczeniu i konserwacji urządzenia.
- Nie umieszczaj urządzenia blisko źródeł ciepła, płomieni, elektrycznego elementu grzewczego lub na gorącym piekarniku. Nie umieszczaj na żadnym innym urządzeniu.
- Niniejszy sprzęt może być użytkowany przez dzieci w wieku co najmniej 8 lat i przez osoby o obniżonych możliwościach fizycznych, umysłowych i osoby o braku doświadczenia i znajomości sprzętu, jeżeli zapewniony zostanie nadzór lub instruktaż odnośnie do użytkowania sprzętu w bezpieczny sposób, tak aby związane z tym zagrożenia były zrozumiałe.
- Dzieci nie powinny bawić się sprzętem. Dzieci bez nadzoru nie powinny wykonywać czyszczenia i konserwacji sprzętu.

- Należy zachować szczególną ostrożność podczas korzystania z urządzenia, gdy w pobliżu przebywają dzieci lub zwierzęta domowe. Nie należy dopuszczać dzieci do zabawy urządzeniem.
- Nie korzystać z urządzenia w pobliżu materiałów łatwopalnych.
- Nie wystawiaj urządzenia na działanie warunków atmosferycznych (deszczu, słońca, etc.) ani nie używaj w warunkach podwyższonej wilgotności (łazienki, wilgotne domki kempingowe).
- Okresowo sprawdzaj stan przewodu zasilającego. Jeżeli przewód zasilający nieodłączalny ulegnie uszkodzeniu, to powinien on być wymieniony u wytwórcy lub w specjalistycznym zakładzie naprawczym albo przez wykwalifikowaną osobę w celu uniknięcia zagrożenia.
- Nie używaj urządzenia z uszkodzonym przewodem zasilającym, wtyczką lub jeśli zostało upuszczone lub uszkodzone w jakikolwiek inny sposób lub nieprawidłowo pracuje. Nie naprawiaj urządzenia samodzielnie, gdyż grozi to porażeniem. Uszkodzone urządzenie oddaj do właściwego punktu serwisowego w celu sprawdzenia lub dokonania naprawy. Wszelkich napraw mogą dokonywać wyłącznie uprawnione punkty serwisowe. Nieprawidłowo wykonana naprawa może spowodować poważne zagrożenie dla użytkownika.
- Używaj tylko oryginalnych akcesoriów do urządzenia lub rekomendowanych przez producenta. Używanie akcesoriów nierekomendowanych przez producenta może doprowadzić do uszkodzenia urządzenia oraz zagrazić bezpieczeństwu użytkownika.
- Nie dodawaj do zbiornika, podstawy ani wylotu pary wodnej żadnych substancji chemicznych. Nie dodawaj do wody

olejków aromatycznych, soli, tabletek do odkamieniania, proszków ani substancji czyszczących. Używaj tylko czystej wody.

- Zwróć uwagę, by wylot mgły wodnej nawilżacza nie był skierowany bezpośrednio w stronę ścian, mebli, gniazd elektrycznych, urządzeń elektrycznych i elektronicznych.
- Nie blokuj wentylacji urządzenia. Zachowaj odstęp co najmniej 20 cm od urządzenia. Nie blokuj wylotu mgiełki wodnej nawilżacza.
- Nie używać urządzenia w przypadku ryzyka wystąpienia kondensacji. Wilgoć może się formować na wewnętrznych i zewnętrznych częściach urządzenia, kiedy:
  - urządzenie jest przeniesione z zimnego do ciepłego miejsca,
  - system ogrzewania został dopiero włączony,
  - urządzenie jest używane w pomieszczeniu o dużej wilgotności,
  - urządzenie jest schłodzone przez system chłodzenia klimatyzacji.
- Nie przechylaj, przewracaj ani nie próbuj uzupełniać lub wylewać wody z urządzenia podczas pracy.
- Nie zdejmuj zbiornika z podstawy urządzenia podczas pracy nawilżacza.
- Nie dotykaj urządzenia wilgotnymi lub mokrymi rękami.
- Nie zostawiaj wody w nawilżaczu, jeśli będzie on nieużywany.
- Zbyt duży poziom wilgotności w pomieszczeniu może prowadzić do nagromadzenia się wilgoci, powodując rozwój bakterii i grzybów oraz uszkodzenie ścian, mebli, tapet. Nawilżacza powietrza można używać w pomieszczeniach, gdzie temperatura jest pomiędzy 5-40 stopni Celsjusza, a relatywna wilgotność jest mniejsza niż 80%RH.

- Urządzenie powinno być odłączone od prądu podczas uzupełniania wody w zbiorniku, umieszczenia zbiornika na wodę w urządzeniu oraz podczas czyszczenia nawilżacza.
- Kiedy urządzenie pracuje, należy zachować szczególną ostrożność. Woda w korpusie urządzenia, oraz samo urządzenie może być bardzo gorące. Trzymać z dala od dzieci!
- Podczas pracy, z urządzenia wydostaje się para wodna, istnieje ryzyko poparzenia.

**CE** Urządzenie jest zgodne z wymogami dyrektyw Unii Europejskiej:

- Urządzenia elektryczne niskonapięciowe - Low voltage directive (LVD)

- Kompatybilność elektromagnetyczna - Electromagnetic compatibility (EMC)

Wyrób oznaczony CE na tabliczce znamionowej



Jeśli na urządzeniu znajduje się znak przekreślonego kosza na śmieci, oznacza to, że produkt jest objęty postanowieniami dyrektywy europejskiej 2012/19/EU. Należy zapoznać się z wymaganiami dotyczącymi lokalnego systemu zbiórki odpadów elektrycznych i elektronicznych. Należy postępować zgodnie z lokalnymi przepisami. Nie wolno wyrzucać tego produktu razem ze zwykłymi odpadami domowymi. Prawidłowe usunięcie starego produktu zapobiegnie potencjalnym negatywnym skutkom dla środowiska naturalnego i zdrowia ludzkiego.

Szczegółowe informacje o najbliższym punkcie zbiórki można uzyskać bezpośrednio od sprzedawcy lub w firmie

Blaupunkt Competence Center, 2N-Everpol Sp. z o.o., ul. Puławska 403A, 02-801 Warszawa, tel. +48 22 331 9959, email: info@blaupunkt-audio.pl



Urządzenie jest wyposażone w baterie objęte dyrektywą europejską 2006/66/WE. Baterii nie wolno wyrzucać razem z odpadami gospodarstwa domowego. Należy zapoznać się z lokalnymi przepisami dotyczącymi oddzielnej zbiórki baterii, ponieważ prawidłowa utylizacja zapobiegnie potencjalnym negatywnym skutkom dla środowiska naturalnego i zdrowia ludzkiego.

Informacje o ochronie środowiska naturalnego

Opakowanie zawiera tylko niezbędne elementy. Dołożono wszelkich starań, aby trzy materiały składowe opakowania były łatwe do oddzielenia: karton (pudełko), pianka polistyrenowa (zabezpieczenia wewnątrz) i polietylen (torebki, arkusz ochronny).

Urządzenie wyprodukowano z materiałów, które można poddać recyklingowi i użyć ponownie po ich demontażu przez wyspecjalizowaną firmę. Należy przestrzegać lokalnych przepisów dotyczących utylizacji materiałów opakowaniowych, zużytych baterii i niepotrzebnych urządzeń.



Produkt został wyprodukowany z wysokiej jakości materiałów i podzespołów, które można poddać recyklingowi i ponownie użyć.

### Dane techniczne

Zasilanie: 220-240V~50/60Hz

Moc: 400W

Pojemność zbiornika na wodę: 5L



1. Pokrywa
2. Wewnętrzny wyjmowany zbiornik na wodę
3. Grzałka
4. Krążek gąbkowy
5. Tunel parowy
6. Nakładka akustyczna
7. Obudowa
8. Szufladka z przystawką do aromaterapii
9. Przyciski na panel sterowania
  - a) włącznik
  - b) intensywność nawilżania
  - c) timer/ionizacja
  - d) auto/tryb nocny
  - e) higrostat
  - f) czyszczenie

### PRZYGOTOWANIE URZĄDZENIA DO PRACY

Przed przystąpieniem do uruchomienia urządzenia zaleca się zapoznanie się z wszystkimi elementami urządzenia.

Należy zwrócić uwagę, czy krążek gąbkowy jest położony na grzałce. Upewnić się, że nakładka akustyczna jest umieszczona i zamknięta (przez przekręcenie elementu). Czy tunel parowy jest założony.

Usunąć wszystkie folie, kartoniki, taśmy zabezpieczające z urządzenia.

### UZUPEŁNIANIE ZBIORNIKA NA WODĘ

Zbiornik może być uzupełniony na dwa sposoby.

1. Po zdjęciu pokrywy zbiornika (1), wlać do zbiornika wodę korzystając z butelki lub innego naczynia.
2. Po zdjęciu pokrywy (1), zbiornik (2) może zostać wyjęty. Podnieść zbiornik za pomocą uchwytu. Napełnić zbiornik pod kranem. Umieścić zbiornik na korpusie urządzenia zwracając uwagę na położenie wewnętrznych komponentów.

### UŻYTIOWANIE URZĄDZENIA

Aby uruchomić urządzenie, nacisnąć włącznik (9a). Po naciśnięciu przycisku włącznika nawilżacz zacznie rozgrzewać się. Pod wpływem temperatury woda zacznie parować. Intensywność parowania zależy od wybranego poziomu intensywności nawilżania. Naciśnięcie przycisku ponownie spowoduje, że urządzenie wróci do trybu gotowości.

Wyświetlacz wskazuje poziom wilgotności oraz temperaturę otoczenia. Ze względu na nagrzewanie się korpusu, przy nie zachowaniu dostatecznego przepływu powietrza, wskazania temperatury mogą odbiegać od rzeczywistych. Do tego na wyświetlaczu wskazana jest intensywność nawilżania (jedna, dwie lub trzy kreski) oraz czy funkcja jonizacji jest aktywna.

Intensywność nawilżania można regulować w zakresie 3 stopni intensywności, naciskając przycisk zmiany intensywności nawilżania (9b). Przy wyższej intensywności nawilżania, grzałka używa więcej mocy, woda wrze w większej części swojej objętości (czym niższa efektywność, tym urządzenie pracuje ciszej).

Wyższa efektywność	400 W	500 ml/h
Średnia efektywność	300 W	300 ml/h
Niska efektywność	150 W	150 ml/h

Aby uruchomić tryb Humidistat, nacisnąć przycisk ustawienia humidistat (9e). Każde naciśnięcie spowoduje zmianę wartości docelowej wilgotności otoczenia o 5%. Nawilżacz będzie się uruchamiać i zatrzymywać by utrzymać wilgotność w zakresie wybranego poziomu wilgotności.

Aby uruchomić tryb automatyczny, nacisnąć przycisk auto (9d). Nawilżacz będzie starać się utrzymać wilgotność powietrza w przedziale 50-60% dobierając odpowiednią intensywność nawilżania.

Aby wyłączyć oświetlenie nawilżacza powietrza i uruchomić tryb nocny, należy nacisnąć i przytrzymać przycisk trybu nocnego (9d). Naciśnięcie jakiegokolwiek przycisku przywróci wyświetlanie na wyświetlaczu.

Aby ustawić opóźnione wyłączenie urządzenia nacisnąć przycisk uruchamia timer (9c), każde naciśnięcie ustawia czas do wyłączenia się urządzenia od 1 do 10 godzin. Dłuższe naciśnięcie przycisku (3 sekundy) uruchamia lub wyłącza funkcję jonizacji.

### **FUNKCJA AROMATERAPII**

By skorzystać z funkcji aromaterapii postępuj według wskazówek:

1. Wyjmij przystawkę do aromaterapii (6).
2. Zastosuj parę kropli olejku zapachowego rozpuszczalnego w wodzie (do stosowania w nawilżaczach powietrza) na gąbkę
3. Włóż przystawkę do aromaterapii w odpowiednie miejsce. Zapach zacznie się uwalniać po włączeniu nawilżacza powietrza.
4. Kiedy chcesz zakończyć aromaterapię, albo urządzenie będzie nieużywane przez pewien czas, wyjmij gąbkę z przystawki do aromaterapii i wyczyść ją.

### **CZYSZCZENIE I KONSERWACJA**

Wyłączyć urządzenie i odłączyć od prądu. Pozostawić do wystygnięcia.

Wyjąć zbiornik na wodę i opróżnić go. Następnie umyć go i usunąć z niego wszystkie zabrudzenia i osady.

Krążek gąbkowy ma za zadanie skupiać na sobie osady z wody. Przepłukać krążek gąbkowy, w przypadku konieczności odkamienić.

Grzałka i wewnętrzny zbiornik na wodę powinien być regularnie odkamieniany. Do tego celu zalecane jest użycie wody z dodatkiem kwasu cytrynowego lub octu.

Nie zanurzaj urządzenia w wodzie.

### **Funkcja przypominania o konieczności czyszczenia (72h)**

Urządzenie posiada licznik czasu pracy. Kiedy przekroczone zostaje 72 godziny pracy urządzenia funkcja przypominania zostanie aktywowana. Na wyświetlaczu będzie migać informacja 72H. Aby wyłączyć przypominacz, należy przytrzymać przycisk włącznika przez 3 sekundy. Należy dokonać czynności czyszczenia nawilżacza powietrza.

Kiedy funkcja przypominania uruchomi się, urządzenie będzie dalej działać bez zmiany parametrów. Wszystkie przyciski działają w sposób standardowy.

Aby uniknąć niepokojenia przez funkcje przypominania:

- w trybie nocnym wyświetlacz jest wygaszony. Przypomnienie pojawi się po wyłączeniu trybu nocnego
- po wykonanym czyszczeniu nawilżacza można zresetować licznik czasu przez naciśnięcie przycisku włącznika przez 3 sekundy.

### **Funkcja czyszczenia:**

Pełny cykl funkcji czyszczenia trwa 3 godziny. Funkcja grzania oraz funkcja przepływu powietrza będzie działać naprzemiennie co pół godziny. Uzyskana różnica temperatur pomaga w usunięciu osadów, które będą mniej przylegać do powierzchni.

Aby uruchomić funkcję czyszczenia, należy przytrzymać przycisk czyszczenia (9f) przez 4 sekundy. Na wyświetlaczu wyświetli się symbol czyszczenia. Kiedy operacja będzie zakończona, urządzenie przejdzie w tryb uśpienia. Aby zakończyć czyszczenie wcześniej, należy przytrzymać przycisk czyszczenia przez 4 sekundy.

## Důležité informace

- Před prvním použitím zařízení si přečtěte návod k obsluze a dodržujte všechny v něm uvedené pokyny. Výrobce nezodpovídá za škody způsobené používáním zařízení v rozporu s jeho určením nebo nesprávnou obsluhou. Návod k použití uschovejte, abyste se k němu mohli vrátit i později během používání výrobku.
- Zařízení je určeno výhradně k domácímu použití.
- Zařízení připojujte výhradně do uzemněné zásuvky, která splňuje parametry uvedené na popisném štítku.
- Ujistěte se, že celkový odběr proudu všech zařízení připojených do nástěnné zásuvky nepřekračuje maximální zatížení pojistek.
- Jestliže používáte prodlužovací kabel, zkontrolujte, zda celkový příkon spotřebiče připojeného k prodlužovacímu kabelu nepřekračuje parametry zatížení prodlužovacího kabelu. Prodlužovací kabel uložte tak, abyste předešli nežádoucím zachycením a zakopnutí. Ujistěte se, že je prodlužovací kabel 3-žilový a s uzemněním, zkontrolujte uzemnění zásuvky.
- Jestliže používáte prodlužovací kabel, zkontrolujte, zda celkový příkon spotřebiče připojeného k prodlužovacímu kabelu nepřekračuje parametry zatížení prodlužovacího kabelu. Prodlužovací kabel uložte tak, abyste předešli nežádoucím zachycením a zakopnutí.
- Napájecí kabel zařízení nesmí nikdy viset dolů přes hranu stolu či police, nesmí přicházet do kontaktu s horkým povrchem.
- K ovládání zařízení nesmí být používán vnější časový spínač, samostatný dálkový ovladač nebo jiný přístroj, který může zařízení automaticky zapnout.

- Než přistoupíte k údržbovým činnostem, vždy vypněte napájení přístroje.
- Napájecí kabel odpojte tak, že jej uchopíte za vidlici a vytáhnete ze zásuvky. Nikdy kabel neodpojujte tahem za samotný kabel, mohlo by dojít k poškození vidlice nebo kabelu, v krajním případě může dojít až ke smrtelnému úrazu elektrickým proudem.
- Neponechávejte zařízení zapojené do zásuvky bez dozoru.
- Je zakázáno ponořovat zařízení do vody nebo do jiné tekutiny.
- Zařízení je nutné pravidelně čistit podle doporučení uvedených v oddíle o Čištění a údržbě zařízení.
- Zařízení neumísťujte v blízkosti zdrojů tepla, ohně, elektrického topného přístroje nebo na horké troubě.
- Nepokládejte je na jiný přístroj.
- Tento spotřebič mohou používat děti starší 8 let a osoby se sníženými fyzickými, smyslovými či mentálními schopnostmi či s nedostatečnými zkušenostmi či znalostmi pouze pod dohledem nebo po poučení o bezpečném používání spotřebiče, a pokud si jsou vědomy příslušných rizik. Děti si se spotřebičem nesmějí hrát. Čištění a údržbu prováděnou uživatelem nesmějí provádět děti bez dozoru.
- Jestliže se v blízkosti zapnutého spotřebiče pohybují děti či domácí zvířata, dbejte zvýšené opatrnosti. Nedovolte dětem, aby si se spotřebičem hrály.
- Nepoužívejte zařízení v blízkosti snadno zápalných látek.
- Spotřebič nevystavujte působení atmosférických vlivů (deště, slunce atd.) a nepoužívejte jej v podmínkách zvýšené vlhkosti (koupelny, vlhké kempové chatky).
- Pravidelně kontrolujte stav napájecího kabelu. Jestliže dojde k poškození neodpojitelného napájecího kabelu, je nutné jej

v zájmu prevence rizika vyměnit u výrobce, ve specializovaném servisu nebo zajistit provedení výměny kvalifikovanou osobou.

- Nepoužívejte zařízení s poškozeným napájecím kabelem či vidlicí, jestliže zařízení spadlo nebo bylo jakkoliv jinak poškozeno či nefunguje správně. Nikdy neprovádějte opravy přístroje, hrozí nebezpečí úrazu. Poškozené zařízení odevzdejte do příslušného servisu, který provede kontrolu či opravu. Jakékoliv opravy mohou provádět pouze autorizované servisní podniky. Nesprávně provedená oprava může vést k vážnému ohrožení uživatele.
- Používejte pouze originální příslušenství nebo příslušenství doporučená výrobcem. Používání příslušenství nedoporučených výrobcem může vést k poškození zařízení a ohrozit bezpečnost uživatele.
- Do nádržky s vodou, do pouzdra zvlhčovače ani do výstupu vodní mlhy nepřidávejte žádné chemické látky. Do vody nepřidávejte žádné aromatické oleje, soli, tabletky na odstraňování kamene ani prášky a čisticí látky. Používejte pouze čistou vodu.
- Dbejte na to, aby výstup vodní mlhy zvlhčovače nebyl směřovaný přímo na stěnu, na nábytek, na elektrické zásuvky a elektrická a elektronická zařízení.
- Neblokujte ventilaci zařízení. Udržujte odstup nejméně 20 cm od zařízení. Neblokujte výstup vodní mlhy zvlhčovače.
- Nepoužívejte zařízení v případě nebezpečí kondenzace.
- Vlhkost může kondenzovat na vnitřních i vnějších částech zařízení, jestliže:
  - zařízení je přeneseno z chladného místa na teplé,
  - topný systém byl právě zapnut,
  - zařízení je používáno v prostoru o velké vlhkosti,

- zařízení je chlazeno klimatizačním chladicím systémem.
- Během provozu zařízení nenaklánějte, nepřevracejte a nezkoušejte doplňovat nebo vylévat vodu.
- Během provozu zvlhčovače nevyjímejte nádržku na vodu z pouzdra zvlhčovače.
- Nedotýkejte se zařízení vlhkýma nebo mokřýma rukama.
- Pokud se zvlhčovač nepoužívá, nenechávejte v něm vodu. Příliš vysoká úroveň vlhkosti v prostoru může vést k hromadění vlhkosti, což způsobí růst bakterií a plísní a následně vede k poškození stěn, nábytku a tapet.
- Zvlhčovač ovzduší lze používat v místnostech, kde se teplota pohybuje v rozmezí 5 - 40 °C a relativní vlhkost je menší než 80 %.
- Zařízení musí být odpojené od sítě při doplňování vody do nádržky, při umísťování nádržky do zařízení a při čištění zvlhčovače.
- Během práce zařízení buďte velmi opatrní. Voda v korpusu zařízení i samotné zařízení mohou být velmi horké. Udržujte mimo dosah dětí!
- Během provozu ze zařízení uniká vodní pára, hrozí popálení.

- CE** Zařízení splňuje požadavky směrnic Evropské unie:
- Elektrická zařízení určená pro používání v určitých mezích napětí - Low voltage directive (LVD)
  - O elektromagnetické kompatibilitě - Electromagnetic compatibility (EMC)
- Výrobek je opatřen označením CE na popisném štítku



Je-li produkt označen tímto symbolem přeškrtnuté popelnice, podléhá produkt evropské směrnici 2012/19/EU. Seznamte se s požadavky místního systému zpětného odběru elektrických a elektronických zařízení. Postupujte v souladu s místními platnými předpisy. Výrobek nevyhazujte s běžným domácím odpadem. Odborná likvidace starého produktu předchází potenciálnímu poškození životního prostředí a zdraví.



Zařízení je vybaveno baterií, na níž se vztahuje evropská směrnice 2006/66/ES. Baterii nevyhazujte s běžným domácím odpadem. Seznamte se s místními předpisy o zpětném odběru baterií, jelikož odborná likvidace předchází potenciálnímu poškození životního prostředí a zdraví.

#### Informace o ochraně životního prostředí

Obal se skládá pouze z nezbytně nutných prvků. Byla vynaložena veškerá péče pro snadné třídění tří složek obalu: karton (krabice), polystyrénová pěna (vnitřní ochrana) a polyethylen (sáčky, ochranný arch). Zařízení je vyrobeno z materiálů, které lze recyklovat a po demontáži provedené specializovanou firmou znovu použít. Dodržujte místní předpisy o likvidaci obalových materiálů, použitých baterií a zařízení po skončení životnosti.



Produkt byl vyroben z vysoce kvalitních materiálů a složek, které lze recyklovat a opakovaně používat.

#### Technické údaje

Napájení: 220-240V~50/60Hz

Výkon: 400W

Objem vodní nádrže: 5L

- |   |                                 |
|---|---------------------------------|
| 1. Víko                                 | 9. Tlačítka na ovládacím panelu |
| 2. Vnitřní vyjímatelná nádrž na vodu    | a) spínač                       |
| 3. Ohřívač                              | b) intenzita zvlhčování         |
| 4. Houbový kotouč                       | c) časový spínač / ionizace     |
| 5. Parní tunel                          | d) automatický / noční režim    |
| 6. Akustický kryt                       | e) hygroskop                    |
| 7. Pouzdro                              | f) čištění                      |
| 8. Zásuvka s nastavcem pro aromaterapii |                                 |

### PŘÍPRAVA ZAŘÍZENÍ PRO PRÁCI

Před spuštěním zařízení se doporučuje seznámit se všemi prvky zařízení.

Zkontrolujte, zda houbový kotouč leží na topném tělese. Zkontrolujte, zda je akustický kryt na svém místě a zavřený (otočením prvku), zda je namontován parní tunel.

Odstraňte ze zařízení veškeré fólie kartony a ochranné pásky.

### DOPLŇOVÁNÍ NÁDRŽE NA VODU

Nádrž je možné doplnovat dvěma způsoby.

- Po odstranění víka nádrže (1) nalijte do nádrže vodu s využitím láhve nebo jiné nádoby.
- Po odstranění víka (1) je možné nádrž (2) vyjmout., vyzdvihněte ji za rukojeť. Nádrž naplňte pod kohoutkem potom ji umístěte na korpus zařízení, dávejte pozor na správnou polohu vnitřních součástí.

### POUŽÍVÁNÍ ZAŘÍZENÍ

Zařízení uvedete do chodu stisknutím spínače (9a). Po stisknutí tlačítka spínače se zvlhčovač začne ohřívat a voda se začne odpařovat. Intenzita odpařování závisí na zvolené úrovni intenzity zvlhčování. Opětovným stisknutím tlačítka se zařízení vrátí do pohotovostního režimu.

Displej signalizuje úroveň vlhkosti a okolní teplotu. Vzhledem k zahřívání korpusu se mohou při nedostatečném proudění vzduchu hodnoty teploty lišit od skutečných. Displej dále ukazuje intenzitu zvlhčování (jeden, dva nebo tři proužky) a také, zda je aktivní funkce ionizace.

Intenzitu zvlhčování lze nastavit v rozsahu 3 úrovní stisknutím tlačítka pro změnu intenzity zvlhčování (9b). Při vyšší intenzitě zvlhčování spotřebuje ohřívač více energie, voda vře ve většině svého objemu (čím nižší účinnost, tím je zařízení tišší).

Vyšší účinnost	400 W	500 ml/h
Střední účinnost	300 W	300 ml/h
Nízká účinnost	150 W	150 ml/h

Režim Humidistat spustíte stisknutím tlačítka nastavení humidistatu (9e). Každé stisknutí změní cílovou hodnotu vlhkosti ovzduší o 5 %. Zvlhčovač se bude zapínat a vypínat tak, aby udržel vlhkost v rámci zvolené úrovně vlhkosti.

Automatický režim spustíte stisknutím tlačítka auto (9d). Volbou vhodné intenzity zvlhčování se zvlhčovač pokusí udržet vlhkost vzduchu v rozmezí 50–60 %.

Chcete-li vypnout osvětlení zvlhčovače a aktivovat noční režim, stiskněte a přidržte tlačítko nočního režimu (9d). Stisknutím libovolného tlačítka obnovíte zobrazení na displeji.

Chcete-li nastavit zpožděné vypnutí zařízení, stiskněte tlačítko pro spuštění časovače (9c), každé stisknutí nastaví čas do vypnutí zařízení v rozmezí od 1 do 10 hodin. Delším stisknutím tlačítka (3 sekundy) se aktivuje nebo deaktivuje funkce ionizace.

### FUNKCE AROMATERAPIE

Pro využívání funkce aromaterapie postupujte podle následujících pokynů:

- Vyjměte adaptér pro aromaterapii (6).



2. Na houbičku naneste několik kapek aromatického oleje rozpustného ve vodě (určeného do zvlhčovačů ovzduší).
3. Vložte adaptér pro aromaterapii na příslušné místo. Vůně se začne uvolňovat po zapnutí zvlhčovače ovzduší.
4. Jestliže chcete ukončit aromaterapii nebo zařízení se nebude určitou dobu používat, vyjměte houbičku z adaptéru a vyčistěte ji.

### ČIŠTĚNÍ A ÚDRŽBA

Vypněte zařízení a odpojte ho od napájení. Nechte ho vychladnout.

Vyjměte nádrž na vodu a vyprázdněte ji. Umyjte ji a odstraňte všechny nečistoty a usazeniny.

Houbový kotouč je navržen tak, aby na sebe koncentroval vodní sedimenty. Opláchněte ho a v případě potřeby odvápněte.

Ohříváč a vnitřní nádrž na vodu je třeba pravidelně odvápnovat. Pro tento účel se doporučuje použít vodu s přídavkem kyseliny citrónové nebo octa.

Zařízení neponořujte do vody.

### Funkce připomenutí čištění (72h)

Zařízení má počítadlo pracovní doby. Po překročení 72 hodin používání se aktivuje funkce připomenutí. Na displeji bude blikat 72H. Chcete-li připomenutí vypnout, podržte tlačítko napájení po dobu 3 sekund. Zvlhčovač vzduchu musí být vyčištěn. Po spuštění funkce připomenutí bude zařízení pokračovat v provozu beze změny parametrů. Všechna tlačítka fungují jako obvykle.

Abyste nebyli rušeni funkcemi připomenutí:

- v nočním režimu je displej prázdný. Po vypnutí nočního režimu se zobrazí připomenutí
- po vyčištění zvlhčovače lze časovač resetovat stisknutím tlačítka zapnutí / vypnutí na 3 sekundy.

### Funkce čištění:

Celý cyklus čištění trvá 3 hodiny. Funkce ohřívání a funkce proudění vzduchu se budou střídát každou půl hodinu. Získaný teplotní rozdíl pomáhá odstranit usazeniny, které budou méně přiléhat k povrchu. Chcete-li spustit funkci čištění, přidržte tlačítko čištění (9f) po dobu 4 sekund. Na displeji se zobrazí symbol čištění. Po dokončení operace přejde zařízení do režimu spánku. Chcete-li čištění ukončit dříve, přidržte tlačítko čištění po dobu 4 sekund.



## Dôležité informácie

- Pred zahájením používania zariadenia si prečítajte návod na obsluhu a postupujte podľa v ňom obsiahnutých pokynov.
- Výrobca nezodpovedá za škody spôsobené používaním zariadenia v rozpore s jeho určením alebo jeho nesprávnou obsluhou. Návod na obsluhu uschovajte, aby ho bolo možné využiť tiež počas neskoršieho používania výrobku.
- Zariadenie pripojte len k zásuvke s uzemnením s charakteristikou zodpovedajúcou hodnotám na typovom štítku.
- Skontrolujte, či celkový príkon všetkých zariadení pripojených k nástennej zásuvke neprekračuje maximálnu záťaž poistky.
- Pokiaľ využívate predlžovaciu šnúru, skontrolujte, či celkový príkon techniky pripojenej na predlžovacej šnúre neprekračuje parametre zaťaženia predlžovacej šnúry. Kábel predlžujúcej šnúry položte tak, aby sa zamedzilo náhodným potiahnutím a zakopnutím o neho. Uistite sa, že je predlžovacia šnúra s uzemnením, 3žilová so zásuvkou so uzemňovacím kolíkom.
- Pokiaľ využívate predlžovaciu šnúru, skontrolujte, či celkový príkon techniky pripojenej na predlžovacej šnúre neprekračuje parametre zaťaženia predlžovacej šnúry. Kábel predlžujúcej šnúry položte tak, aby sa zamedzilo náhodným potiahnutím a zakopnutím o neho.
- Nedovoľte, aby napájací kábel visel na hrane stolu alebo police alebo aby sa dotýkal horúcich povrchov.
- Zariadenie je určené na ovládanie s pomocou externého časového spínača, samostatného diaľkového ovládača alebo iného zariadenia, ktorým možno prístroj automaticky spúšťať.
- Počas údržby zariadenie vždy bezpodmienečne odpojte od napájania.
- Pri odpájaní napájacieho kábla ho vždy vytiahnite zo zásuvky tak, že ho budete držať za zástrčku. Nikdy nevyťahujte napájací kábel ťahaním za kábel, pretože by sa

mohla poškodiť zástrčka alebo kábel a v extrémnom prípade môže dokonca dôjsť k smrteľnému úrazu prúdom.

- Je zakázané ponechávať zariadenie zapnuté a zapojené do zásuvky bez dozoru.
- Zariadenie neponárajte do vody ani do žiadnej inej kvapaliny.
- Zariadenie musí byť pravidelne čistené podľa pokynov popísaných v časti o čistení a údržbe zariadenia.
- Zariadenie neumiestňujte blízko zdrojov tepla, elektrických vykurovacích telies alebo na horúcu rúru. Neumiestňujte ho na žiadne iné zariadenia.
- Toto zariadenie môže byť používané deťmi vo veku minimálne 8 rokov a osobami so zníženými fyzickými a psychickými schopnosťami a osobami s nedostatkom skúseností a bez znalosti prístroja, pokiaľ bude zaistený dohľad alebo inštruktáž ohľadom používania zariadenia bezpečným spôsobom tak, aby boli zrozumiteľné s tým spojené riziká. So zariadením si nesmú hrať deti. Deti bez dohľadu nesmú vykonávať čistenie a údržbu zariadenia.
- Počas používania zariadenia zachovávajte zvláštnu opatrnosť, pokiaľ sa v blízkosti nachádzajú deti alebo domáce zvieratá. Nepripusťte, aby si so zariadením hrali deti.
- Zariadenie nepoužívajte v blízkosti horľavých materiálov.
- Zariadenie nevystavujte pôsobeniu atmosférických podmienok (dažďa, slnka atď.), ani ho nepoužívajte v podmienkach so zvýšenou vlhkosťou (kúpeľne, vlhké chaty).
- Pravidelne kontrolujte stav napájacieho kábla. Pokiaľ sa poškodil neodpojitelný kábel napájania, musí byť vymenený u výrobcu alebo v špecializovanom servise, prípadne inou kvalifikovanou osobou, aby nevzniklo nebezpečenstvo.
- Nepoužívajte zariadenie s poškodeným napájacím káblom,

zástrčkou alebo pokiaľ Vám spadlo alebo bolo poškodené akýmkoľvek iným spôsobom, prípadne pokiaľ nepracuje správne. Zariadenie sami neopravujte, inak hrozí úraz.

- Poškodené zariadenie odovzdajte do príslušného servisu kvôli kontrole alebo vykonaniu opravy. Všetky opravy môžu robiť výhradne oprávnené servisy. Nesprávne urobená oprava môže pre užívateľa predstavovať vážne nebezpečenstvo.
- Používajte iba originálne príslušenstvo k zariadeniu alebo príslušenstvo odporúčané výrobcom. Používanie príslušenstva neodporúčaného výrobcom môže viesť k poškodeniu zariadenia a ohroziť bezpečnosť používania.
- Do nádoby na vodu, podstavca, a ani do výstupného otvoru vodnej pary nepridávajte žiadne chemické látky. Do vody nepridávajte aromatické olejčky, soli, tabletky na odstraňovanie vodného kameňa, prášky ani čistiace prípravky. Používajte iba čistú vodu.
- Dávajte pozor, aby výstupný otvor vodnej pary nesmeroval priamo na steny, nábytok, el. zásuvky, alebo na elektrické a elektronické zariadenia.
- Neblokujte priechody zariadenia. Zachovajte od zariadenia min. 20 cm odstup. Neblokujte výstupný otvor vodnej hmly.
- Zariadenie nepoužívajte na miestach, na ktorých môže dôjsť k nežiaducej kondenzácii. Na vnútorných a na vonkajších častiach zariadenia sa v nasledujúcich prípadoch môže vytvárať vlhkosť:
  - zariadenie je prenesené z chladnej do teplej miestnosti,
  - kúrenie bolo práve zapnuté,
  - zariadenie sa používa v miestnosti s vysokou vlhkosťou,
  - zariadenie je ochladené klimatizačným systémom.
- Keď je zariadenie spustené, zariadenie nevykláňajte,

neprevracajte, ani sa nepokúšajte doplniť alebo vyliat' vodu z nádoby.

- Keď je zariadenie spustené, nevyťahujte zo zariadenia nádobu na vodu.
- Zariadenia sa nedotýkajte vlhkými alebo mokrými rukami.
- Keď zvlhčovač nepoužívate, nenechávajte v ňom vodu.
- Príliš vysoká úroveň vlhkosti v miestnosti môže viesť k hromadeniu sa vlhkosti, čo môže spôsobovať rozvoj baktérií, húb a plesní, a môže dôjsť k poškodeniu stien, nábytku, tapiet.
- Zvlhčovač vzduchu sa môže používať v miestnostiach s teplotou vzduchu v rozpätí 5 až 40 °C a s relatívnou vlhkosťou vzduchu nižšou ako 80% RH.
- Počas dopĺňania vody, vkladania nádoby na vodu do zariadenia, ako aj počas čistenia zvlhčovača, zariadenie vždy odpojte od el. napätia.
- Pri používaní zariadenia buďte mimoriadne opatrní. Voda v korpuse zariadenia, ako aj samotné zariadenie, môžu byť veľmi horúce. Uchovávajte v bezpečnej vzdialenosti od detí!
- Počas prevádzky uniká zo zariadenia vodná para, existuje riziko popálenia.

- CE** Zariadenie zodpovedá nárokom smerníc Európskej únie:
- Smernica pre nízke napätie - Low voltage directive (LVD)
  - Elektromagnetická kompatibilita - Electromagnetic compatibility (EMC)
- Výrobok je na typovom štítku označený CE



Pokiaľ sa na zariadení nachádza symbol preškrtnutého odpadkového koša, znamená to, že sa na tento výrobok vzťahujú ustanovenia európskej smernice 2012/19/EU. Zoznámte sa s podmienkami týkajúcimi sa miestneho systému zberu elektrického a elektronického odpadu. Postupujte v súlade s miestnymi predpismi. Tento produkt nie je možné vyhodiť spoločne s bežným domácim odpadom. Správne odstránenie starého výrobku zabraňuje prípadným negatívnym následkom na prírodné prostredie a na ľudské zdravie.



Zariadenie je vybavené batériou, ktorá spadá pod európsku smernicu 2006/66/ES. Batérie nemôžu byť vyhodené spoločne s domácim odpadom. Zoznámte sa s miestnymi predpismi týkajúcimi sa oddeleného zberu batérií, pretože správna likvidácia zabraňuje prípadným negatívnym následkom na životné prostredie a na ľudské zdravie.

#### Informácie o ochrane životného prostredia

Balenie obsahuje len nevyhnutné súčasti. Bolo vyvinuté všetko úsilie, aby tri materiály tvoriace obal šlo ľahko oddeliť: lepenku (škatuľa), polystyrénovú penu (ochrana vnútra) a polyetylén (vrecká, ochranná fólia). Zariadenie bolo vyrobené z materiálov, ktoré sa dajú recyklovať a znovu použiť po ich demontovaní špecializovanou firmou. Dodržujte miestne predpisy týkajúce sa likvidácie obalových materiálov, použitých batérií a nepotrebných zariadení.



Výrobok bol vyprodukovaný z vysoko kvalitných materiálov a súčiastok, ktoré možno recyklovať a znovu použiť.

#### Technické údaje

Napájanie: 220-240V~50/60Hz

Výkon: 400W

Objem vodnej nádrže: 5L

- |   |                                |
|---|--------------------------------|
| 1. Kryt                                 | 9. Tlačidlá ovládacieho panela |
| 2. Vnútorná odnímateľná nádoba na vodu  | a) zapínač                     |
| 3. Špirála                              | b) intenzita zvlhčovania       |
| 4. Špongiový kruh                       | c) časovač/ionizácia           |
| 5. Parný tunel                          | d) automatický/nočný režim     |
| 6. Akustický nadstavec                  | e) hygroskop                   |
| 7. Plášť                                | f) čistenie                    |
| 8. Zásuvka s nadstavcom na arómaterapiu |                                |

### PRÍPRAVA ZARIADENIA NA POUŽÍVANIE

Odporúčame, aby ste sa pred spustením zariadenia oboznámili so všetkými prvkami zariadenia. Skontrolujte, či je špongiový kruh položený na špirále. Skontrolujte, či je akustický nadstavec náležite umiestnený a zatvorený (pretočením daného prvku). Či je parný tunel založený. Odstráňte zo zariadenia všetky fólie, kartóny, zabezpečujúce pásy.

### NAPLŇANIE NÁDRŽE NA VODU

Nádrž môžete naplňať dvoma spôsobmi.

- Keď dáte dole kryt nádrže (1), nalejte do nádrže vodu z fľaše alebo z inej nádoby.
- Keď dáte dole kryt (1), nádrž (2) môžete vytiahnuť. Zdvihnite nádrž uchopením za rúčku. Naplňte nádrž pod kohútikom. Umiestnite nádrž na korpus zariadenia, pričom dávajte pozor na polohu vnútorných prvkov.

### POUŽÍVANIE ZARIADENIA

Keď chcete zariadenie spustiť, stlačte zapínač (9a). Keď stlačíte zapínač, zvlhčovač sa začne zahrievať. Voda sa pod vplyvom teploty začne vyparovať. Intenzita vyparovania závisí od zvolenej úrovne intenzity zvlhčovania. Opätovným stlačením tlačidla sa zariadenie prepne na pohotovostný režim. Na displeji sa zobrazuje úroveň vlhkosti a teploty prostredia. Vzhľadom na to, že korpus sa pri nedostatočnom prietoku vzduchu zahrieva, zobrazovaná teplota sa nemusí zhodovať so skutočnou hodnotou. Okrem toho sa na displeji zobrazuje intenzita zvlhčovania (jedna, dve alebo tri čiarky), ako aj to, či je funkcia ionizácie aktívna.

Stláčaním tlačidla zmeny intenzity zvlhčovania môžete nastaviť intenzitu zvlhčovania v rozsahu 3 úrovni intenzity (9b). Pri vyššej intenzite zvlhčovania spotrebuje ohrievač viac energie, voda sa varí vo väčšej časti objemu (čím nižší výkon, tým tichšie zariadenie pracuje).

Vyššia účinnosť	400 W	500 ml/h
Priemerná účinnosť	300 W	300 ml/h
Nízka účinnosť	150 W	150 ml/h

Keď chcete spustiť humidostat, stlačte tlačidlo nastavenia humidostatu (9e). Každým stlačením sa zmení cieľová vlhkosť prostredia o 5 %. Zvlhčovač sa bude automaticky zapínať a vypínať, aby bola udržaná vlhkosť v rámci nastavenej úrovne vlhkosti.

Keď chcete spustiť automatický režim, stlačte tlačidlo auto (9d). Zvlhčovač sa bude snažiť udržiavať vlhkosť vzduchu v rozsahu 50 až 60 %, pričom zvolí náležitú intenzitu zvlhčovania.

Keď chcete vypnúť osvetlenie zvlhčovača a spustiť nočný režim, stlačte a podržte tlačidlo nočného režimu (9d). Stlačením ľubovoľného tlačidla sa vráti zobrazovanie na displeji.

Keď chcete nastaviť oneskorené vypnutie zariadenia, stlačte tlačidlo časovača (9c). Každým stlačením tlačidla sa nastavuje čas do vypnutia zariadenia v rozsahu 1 až 10 hodín. Keď stlačíte a na 3 sekundy podržte tlačidlo, zapnete alebo vypnete funkciu ionizácie.

### FUNKCIA ARÓMOTERAPIE

Keď chcete použiť funkcia arómoterapie, postupujte nasledovne:

- Vyberte nadstavec na arómoterapiu (6).



2. Na špongiu nakvapkajte niekoľko kvapiek aromatického olejčeka rozpustného vo vode (na používanie v zvlhčovačoch vzduchu).
3. Nadstavec na aróterapiu vložte na svoje miesto. Aróma sa začne uvoľňovať po spustení zvlhčovača vzduchu.
4. Keď chcete aróterapiu ukončiť, alebo keď zariadenie nebudete dlhšie používať, vyberte z nadstavca na aróterapiu špongiu a umyte ju.

### ČISTENIE A ÚDRŽBA

Zariadenie vypnite a odpojte od el. napätia. Nechajte vychladnúť.

Vyťahnite nádrž na vodu a vylejte z nej vodu. Následne nádrž umyte a odstráňte všetky prípadné nečistoty a usadeniny.

Úlohou špongiového kruhu je sústrediť sedimenty z vody. Prepláchnite špongiový kruh, keď je potrebné odstrániť vodný kameň.

Zo špirály a internej nádoby na vodu pravidelne odstraňujte vodný kameň. Odporúčame, aby ste použili vodu s pridaním kyseliny citrónovej alebo octu.

Zariadenie v žiadnom prípade neponárajte do vody.

### Funkcia pripomenutia čistenia (72h)

Zariadenie má počítadlo pracovného času. Po prekročení 72 hodín používania sa aktivuje funkcia pripomenutia. Na displeji bude blikať 72H. Ak chcete pripomenutie vypnúť, podržte tlačidlo napájania na 3 sekundy. Zvlhčovač vzduchu sa musí vyčistiť. Keď sa spustí funkcia pripomenutia, zariadenie bude pokračovať v prevádzke bez zmeny akýchkoľvek parametrov. Všetky tlačidlá fungujú ako obvykle.

Aby ste sa vyhli rušeniu funkciami pripomínania:

- v nočnom režime je displej prázdny. Po vypnutí nočného režimu sa zobrazí pripomenutie
- po vyčistení zvlhčovača je možné časovač resetovať stlačením tlačidla zapnutia / vypnutia na 3 sekundy.

### Funkcia čistenia:

Plný cyklus funkcie čistenia trvá 3 hodiny. Funkcia ohrievania a funkcia prietoku vzduchu sa budú navzájom striedať každú polhodinu. Výsledný teplotný rozdiel pomáha odstraňovať usadeniny, ktoré menej priľnú k povrchu.

Keď chcete spustiť funkciu čistenia, stlačte a na cca 4 sekundy podržte tlačidlo čistenia (9f). Na displeji sa zobrazí symbol čistenia. Keď sa režim čistenia skončí, zariadenie sa prepne na režim spánku. Keď chcete funkciu čistenie vypnúť skôr, stlačte a na 4 sekundy podržte tlačidlo čistenia.



## Fontos információk

- A készülék használatának megkezdése előtt kérjük, olvassa el a használati utasítást és kövesse a benne foglalt utasításokat. A készülék nem rendeltetésszerű használatából vagy nem megfelelő kezeléséből eredő károkért a gyártó felelősséget nem vállal. A használati utasítást őrizze meg, hogy a termék jövőbeni használata során is használni tudja.
- A készülék kizárólag háztartási használatra alkalmas. Más, nem rendeltetésszerű célokra nem használható.
- A készüléket földelt, az adattáblán feltüntetett értékeknek megfelelő aljzatba csatlakoztassa.
- Győződjön meg arról, hogy az aljzatba csatlakoztatott berendezések teljes áramfelvétele nem haladja meg a biztosíték maximális teljesítményét.
- Amennyiben hosszabbítót vesz igénybe, ellenőrizze, hogy a hosszabbítóhoz csatlakoztatott berendezések teljes áramfelvétele nem haladja meg a hosszabbító teljesítményének paramétereit. A hosszabbító vezetékét helyezze el úgy, hogy véletlen ne lehessen rálépni vagy megbotlani. Győződjön meg arról, hogy a hosszabbító vezetéke 3-eres földelt, az aljzat pedig földelőtüskével rendelkezik.
- Ne engedje, hogy a tápvezeték az asztal vagy pult szélén lelógjon, illetve forró felülethez érjen.
- A készüléket külső időzített kapcsolóval, külön távirányítóval vagy egyéb, a berendezés automatikus kapcsolását biztosító készülékkel nem használható.
- Karbantartás előtt mindig és feltétlenül, a csatlakozódugót húzza ki az aljzatból.
- A tápvezetékét az aljzatból mindig a csatlakozódugónál tartva húzza ki. A tápvezetékét az aljzatból vezetéknél fogva sose húzza, mivel a csatlakozódugó vagy a vezeték megsérülhet, szélsőséges esetekben halállal járó áramütést

okozhat.

- Soha ne hagyja a készüléket felügyelet nélkül, amíg csatlakoztatva van az aljzathoz.
- A készüléket vízbe vagy egyéb folyadékba ne merítse.
- A készüléket a Tisztítás és karbantartás részben foglaltak szerint, rendszeresen tisztítsa.
- A készüléket hőforrás, láng, elektromos fűtőelem közelében vagy forró sütőre ne helyezze. A készüléket egyéb más berendezésre ne tegye.
- A készüléket nem használhatják 8 éven aluli gyermekek és fizikai vagy mentális fogyatékkal élő személyek, vagy olyan ember akinek nincs megfelelő tapasztalata vagy tudása a készülékkel kapcsolatban. Kivéve ha felügyelet alatt vannak vagy a készülék biztonságos használatával kapcsolatban, számukra érthető módon tájékoztatásban részesültek.
- Gyermekeknek tilos a készülékkel játszani. Felügyelet nélkül a gyermekek a készülék tisztítását és karbantartását nem végezhetik.
- Különös óvatossággal használja a készüléket, ha a közelben gyermekek vagy háziállatok tartózkodnak. Ne engedje, hogy a gyermekek a készülékkel játszanak.
- A készüléket gyúlékony anyagok közelében ne használja.
- A készüléket kültéri behatások (eső, nap, stb.) előtt védje, valamint magas páratartalmú helységekben ne használja (fürdőszoba, nyirkos faházak).
- A tápvezeték állapotát rendszeresen ellenőrizze.
- Amennyiben leválaszthatatlanul rögzített tápkábel hibásodik meg, a veszély elkerülése érdekében kizárólag a gyártó, szakosodott szakszerviz vagy szakképesítéssel rendelkező személy cserélheti ki.
- Hibás tápvezetékekkel vagy csatlakozódugóval, illetve ha a

- készülék leesett, más módon megsérült vagy nem megfelelő módon üzemel, a készüléket sosem vegye használatba. A készüléket önállóan ne javítsa, áramütést okozhat. A hibás készüléket ellenőrzés vagy javítás céljával megfelelő szakszervizben adja le. A készüléket kizárólag erre jogosult szervizek javíthatják. A nem megfelelőképpen végzett javítás a felhasználó számára komoly kockázatot jelent.
- A készülékhez kizárólag eredeti vagy a gyártó által ajánlott kellékeket használjon. A gyártó által nem ajánlott kellékek használata a készülék meghibásodását okozhatja és a felhasználó biztonságát veszélyezteti.
  - Ne helyezzen a tartályba, az aljzatba, valamint a pára-kivezetőbe semmilyen vegyszert. Ne tegyen a vízbe aromás olajat, sót, vízkőoldó tablettát és port, vagy tisztítószer. Kizárólag tiszta vizet használjon.
  - Ügyeljen arra, hogy a párasító pára-kivezetője ne legyen közvetlenül falra, bútorra, elektromos aljzatra, elektromos vagy elektronikus készülékre irányítva.
  - Ne akadályozza a készülék szellőzését. Legalább 20 cm szabad helyet hagyjon a készülék körül. Ne gátolja a párasító pára-kibocsátását.
  - Kondenzáció keletkezésekor ne használja a készüléket. A készülék belső és külső falán nedvesség csapódhat le, amikor:
    - a készülék hideg helyről meleg helyre való áthelyezésekor,
    - a fűtőrendszer bekapcsolását követően,
    - a készülék nagy páratartalmú helyiségben történő használatakor,
    - a készüléket légkondicionáló rendszer hűti.
  - Működés közben ne döntse meg és ne fordítsa fel a

készüléket, valamint ne öntsön ki belőle vizet és ne töltsse fel a tartályt.

- A párasító működése közben ne vegye le a tartályt az aljzatról.
- Ne nyúljon a készülékhez nedves vagy vizes kézzel.
- A használaton kívüli párasító tartályában ne hagyjon vizet.
- A helyiség túl nagy páratartalma nedvesség felhalmozódásához vezethet, mely baktériumok és gombák fejlődését okozhatja, valamint károsíthatja a falat, bútorokat és tapétát.
- A párasító olyan helyiségben használandó, melynek hőmérséklete 5-40 Celsius fok közötti, a relatív páratartalom pedig kisebb mint 80%RH.
- A tartály feltöltésekor, készülékbe való behelyezésekor, valamint a párasító tisztítása előtt áramtalanítsa a készüléket.
- A készülék használatakor különösen óvatosan járjon el. A készülék házában lévő víz és maga a készülék is nagyon felforrósodhat. Gyermekektől távol tartandó!
- Működés közben a készülékből gőz távozik, ami égési sérüléseket okozhat.



A berendezés az Európai Unió irányelvi követelményeinek megfelel:

- Kisfeszültségi elektromos berendezés - Low voltage directive (LVD)
- Elektromágneses összeférhetőség - Electromagnetic compatibility (EMC)

A berendezés az adattáblán CE jelöléssel ellátott.



Amennyiben a berendezésen áthúzott szemeteskosár jelölés található, a termék a 2012/19/EU irányelv rendelkezései hatálya alá tartozik. Kérjük, ismerkedjen meg a helyi elektromos és elektronikus hulladékgyűjtési rendszer szabályaival. A helyi előírások szerint járjon el. A terméket háztartási hulladékokkal együtt nem dobja ki. Az elhasznált termék megfelelő ártalmatlanításával a természetre és emberi egészségre gyakorolt esetleges káros hatásait akadályozza meg.



A berendezés a 2006/66/EK irányelvben meghatározott elemmel ellátott. Az elemet háztartási hulladékokkal együtt ne dobja ki. Kérjük, ismerkedjen meg a helyi elkülönített elemgyűjtési szabályokkal, mivel a megfelelő ártalmatlanításukkal a természetre és emberi egészségre gyakorolt esetleges káros hatásait akadályozza meg.

#### Környezetvédelmi információk

A csomagolás kizárólag nélkülözhetetlen elemeket tartalmaz. Minden erőfeszítést elkövettek annak érdekében, hogy a csomagolás három komponense könnyen elkülöníthető legyen: karton (doboz), polisztirol (belső védelem) és polietilén (zacskók, védőlap). A berendezés újrahasznosítható anyagokból készült, erre szakosodott cég által elvégzett szétszerelését követően elemei újra használhatók. A helyi csomagolóanyagok, elhasznált elemek és felesleges berendezések ártalmatlanítására vonatkozó előírások betartása szükséges.



A termék kiváló minőségű, újrahasznosítható anyagokból és alkatrészekből készült.

#### Műszaki adatok

Tápforrás: 220-240V~50/60Hz

Teljesítmény: 400W

Víztartály úrtartalma: 5L

- |   |   |
|---|---|
| <ol style="list-style-type: none"> <li>1. Fedél</li> <li>2. Belső kivethető víztartály</li> <li>3. Fűtőelem</li> <li>4. Szivacskorong</li> <li>5. Gőzalagút</li> <li>6. Akusztikus feltét</li> <li>7. Ház</li> <li>8. Aromaterápiás fiók</li> </ol> | <ol style="list-style-type: none"> <li>9. Vezérlőpanel gombok               <ol style="list-style-type: none"> <li>a) bekapcsológomb</li> <li>b) párasítás intenzitása</li> <li>c) időzítő/ionizáció</li> <li>d) automatikus/éjszakai üzemmód</li> <li>e) higrosztát</li> <li>f) tisztítás</li> </ol> </li> </ol> |
|---|---|

### TERMÉK ELŐKÉSZÍTÉSE

Javasoljuk, hogy a készülék bekapcsolása előtt ismerkedjen meg a készülék összes alkotóelemével. Ellenőrizze, hogy a szivacskorong a fűtőelemen van. Győződjön meg, hogy az akusztikus feltét fel van helyezve és le van zárva (az elem elforgatásával). Győződjön meg, hogy a gőzalagút a helyén van. Távolítsa el minden fóliát, kartont és biztonsági szalagot a gépről.

### VIZTARTÁLY FELTÖLTÉSE

A tartály kétféleképpen tölthető fel.

1. Miután eltávolította a tartály fedelét (1), öntsön vizet a tartályba egy palack vagy más edény segítségével.
2. A fedél (1) eltávolítása után a tartály (2) kiemelhető. Emelje fel a tartályt a fogantyúnál fogva. Töltse fel a tartályt csap alatt. Helyezze a tartályt a készülék házára, ügyelve a belső alkatrészek helyzetére.

### KÉSZÜLÉK HASZNÁLATA

A készülék bekapcsolásához nyomja meg a kapcsológombot (9a). A bekapcsológomb megnyomásakor a párasító elkezdi felmelegedni. A víz a hőmérséklet hatására elkezdi párologni. A párologás intenzitása a hidratálás kiválasztott szintjétől függ. A gomb ismételt megnyomásával a készülék készenléti állapotba kapcsol.

A kijelző a páratartalmat és a környezeti hőmérsékletet mutatja. A ház felmelegedésére való tekintettel a megfelelő légáramlás fenntartása nélkül a hőmérsékleti értékek eltérhetnek a tényleges értékektől. A kijelző ezenkívül jelzi a párasítás intenzitását (egy, két vagy három csík), valamint azt, hogy az ionizációs funkció aktív-e.

A párasítás erőssége a párasítás erősségének megváltoztatására szolgáló gomb (9b) megnyomásával állítható be, 3 különböző szinten. Nagyobb párasítási intenzitásnál a fűtőberendezés több energiát használ, a víz nagyobb térfogatban forr (minél alacsonyabb a teljesítmény, annál csendesebb a készülék).

Nagyobb hatékonyság	400 W	500 ml/h
Közepes hatékonyság	300 W	300 ml/h
Alacsony hatásfok	150 W	150 ml/h

A Humidistat üzemmód elindításához nyomja meg a humidistat beállító gombot (9e). Minden egyes megnyomás 5%-kal módosítja a környezeti páratartalom célértékét. A párasító felváltott bekapcsolással és leállással fogja a páratartalmat a kiválasztott tartományon belül tartani.

Az automatikus üzemmód elindításához nyomja meg az Auto gombot (9d). A párasító megpróbálja a levegő páratartalmát az 50-60%-os tartományban fenntartani a megfelelő párasítási intenzitás kiválasztásával.

A levegőpárasító visszajelző lámpájának kikapcsolásához és az éjszakai üzemmód elindításához nyomja meg és tartsa lenyomva az éjszakai üzemmód gombot (9d). Bármely gomb megnyomásával ismét bekapcsol a kijelző.

A készülék késleltetett kikapcsolásához nyomja meg a timer gombot (9c), a gomb minden egyes lenyomásával 1-10 órás intervallumban választható ki a kikapcsolási idő. A gomb lenyomva tartása (3 másodpercig) az ionizációs funkciót kapcsolja be vagy ki.



### AROMATERÁPIÁS FUNKCIÓ

Az aromaterápiás funkció bekapcsolásához az alábbiaknak megfelelően járjon el:

1. Vegye ki az aromaterápiás modult (6).
2. A szivacsra helyezzen pár cseppnyi vízben oldódó (levegőpárásító készülékekbe megfelelő) aromaterápiás olajat
3. Helyezze vissza a helyére az aromaterápiás modult. Az illat kibocsátása a párásító bekapcsolásakor indul el.
4. Amennyiben meg szeretné szakítani az illatosítást, vagy a készülék hosszabb ideig használaton kívül lesz, vegye ki a szivacsot az aromaterápiás modulból, majd mossa azt meg.

### TISZTÍTÁS ÉS KARBANTARTÁS

Kapcsolja ki a készüléket és húzza ki az áramból. Hagyja lehűlni.

Vegye ki a víztartályt és ürítse ki. Ezt követően távolítsa el belőle minden szennyeződést és üledéket. A szivacskorong feladata a vízben lévő üledék felfogása. Öblítse le a szivacskorongot, szükség esetén vízkőmentesítse.

A fűtőelemet és a külső tartályt rendszeresen vízkőmentesíteni kell. Ajánlott e célból citromsavas vagy ecetes víz használata.

A berendezést ne merítse vízbe.

### Tisztítási emlékeztető funkció (72 óra)

A készülék munkaidő számlálóval rendelkezik. A 72 órás használati idő túllépése esetén az emlékeztető funkció aktiválódik. 72H villog a kijelzőn. Az emlékeztető kikapcsolásához tartsa lenyomva a bekapcsológombot 3 másodpercig. A légnedvesítőt meg kell tisztítani. Amikor az emlékeztető funkció elindul, a készülék a paraméterek megváltoztatása nélkül tovább működik. Minden gomb a megszokott módon működik.

Annak elkerülése érdekében, hogy az emlékeztető funkciók zavarjanak:

- éjszakai üzemmódban a kijelző üres. Az éjszakai mód kikapcsolása után emlékeztető jelenik meg
- a párásító tisztítása után az időzítő nullázható a be-/kikapcsoló gomb 3 másodpercig tartó megnyomásával.

### Tisztítási funkció:

A tisztítási funkció teljes ciklusa 3 órát vesz igénybe. A fűtési funkció és a légáramlás funkció félóránként váltakozni fog. A keletkező hőmérséklet-különbség segít eltávolítani a lerakódásokat, amelyek ennek eredményeképp kevésbé fognak a felülethez tapadni.

A tisztítási funkció bekapcsolásához tartsa lenyomva 4 másodpercig a tisztítás (9f) gombot. A kijelzőn a tisztítás szimbólum jelenik meg. A művelet befejezése után a készülék alvó üzemmódba lép. A tisztítás korábbi befejezéséhez tartsa lenyomva a tisztítás gombot 4 másodpercig.



## Pomembne informacije

- Pred začetkom uporabe naprave je treba prebrati navodila za uporabo ter ukrepati skladni z njihovimi določili. Proizvajalec ne odgovarja za škode, nastale kot posledica neustrezne uporabe oz. neustreznega ravnanja z napravo. Ta navodila za uporabo je treba shraniti, da bi jih lahko uporabljali tudi v prihodnosti.
- Naprava je namenjena uporabi izključljivo v gospodinjstvu.
- Napravo je treba priključiti na ozemljeno vtičnico, ki odgovarja opisu na podatkovni ploščici.
- Preveriti je treba, ali skupna poraba toka naprav, ki so priklopljene na stensko vtičnico ne presega maksimalne obremenitve varovalke.
- Le se uporablja podaljšek, je treba preveriti, ali skupna poraba moči naprav, ki so priklopljene na podaljšek, ne presega parametrov obremenitve podaljška. Žico podaljška je treba namestiti na način, ki izključuje naključno spotikanje.
- Le se uporablja podaljšek, je treba preveriti, ali skupna poraba moči naprav, ki so priklopljene na podaljšek, ne presega parametrov obremenitve podaljška. Žico podaljška je treba namestiti na način, ki izključuje naključno spotikanje.
- Napajalna žica ne sme biti obešena na robu mize ali police, isto tako ne sme se dotikati vročih površin.
- Napravo se ne sme upravljati z zunanjim časovnim stikalom, daljinskim upravljalnikom oz. drugo opremo, ki napravo lahko avtomatsko izklopi.
- Pred začetkom vzdrževalnih del je treba napravo nujno izklopiti iz napajanja.
- Med odstranjevanjem napajalne žice je treba vedno držati za

vtičnico. Nikoli ne vleci za kabel, ker na ta način se lahko poškoduje vtičnica oz. kabel, v skrajnih primerih pa celo pride do smrtonosnega električnega udara.

- Ko je naprava priklopljena na vtičnico, je ne smete pustiti brez nadzora.
- Naprave na dati v vodo ali kakšno drugo tekočino.
- Napravo je treba redno čistiti, skladno s priporočili, ki jih določa poglavje o Čiščenju in vzdrževanju.
- Naprave na nameščati v bližini virov toplote, plamena, električnega grelca oz. na vroči pečici. Naprava se ne sme nahajati na kakšni drugi napravi.
- Napravo lahko uporabljajo otroki od 8 let starosti, fizično omejene, duševno motene osebe ter ljudje, ki nimajo izkušenj s tovrstno opremo, vendarle samo takrat, ko jim je zagotovljen nadzor oz. usposabljanje glede varne uporabe, tako da se seznanijo z morebitnimi tveganji. Otroki se ne smejo igrati z napravo. Otroki ne smejo čistiti in vzdrževati naprave brez nadzora odraslih.
- Če so v bližini naprave ali hišni ljubimčki, je treba med uporabo aparata biti posebno pozoren. Otroki se ne smejo igrati z napravo.
- Naprave ne uporabljati v bližini vnetljivih snovi.
- Naprave ne izpostavljati vremenskim razmerjem (dež, sonce in drugo) ter ne uporabljati v pogojih povišane vlažnosti (kopalnica, vlažne kemping hiše).
- Občasno je treba preveriti stanje napajalne žice. V primeru, ko pride do poškodbe napajalne žice, jo je treba zamenjati pri proizvajalcu oz. v pooblaščenem servisnem podjetju, da se preprečijo morebitne nevarnosti.
- Ne uporabljati naprave, ko sta napajalna žica ali vtičnica pokvarjena, ko je naprava na katerikoli drugi način

- poškodovana oz. njeno delovanje ni pravilno. Naprave ne popravljajte sami (nevarnost električnega udara).
- Poškodovano napravo dostavite v pristojno servisno podjetje, kjer bo le-ta pregledana in po potrebi popravljena.
  - Kakršnakoli popravila naj opravljajo samo pooblaščenca servisna podjetja. Neustrezno popravilo predstavlja veliko nevarnost za uporabnika.
  - Uporabljajte samo originalne oz. s strani proizvajalca priporočene dodatke in pripomočke. Uporaba neustreznih dodatkov lahko privede do poškodbe naprave ter nevarnosti za človekovo zdravje.
  - V posodo, podstavek ali v izpust vodne pare ne dajte kemijskih sredstev. Vodi ne dodajajte aromatičnih olj, soli, tabletk za odstranjevanje vodnega kamna, čistilnih sredstev in praškov. Uporabite samo čisto vodo.
  - Pazite, da izpust vodne meglice ni obrnjen neposredno proti steni, pohištvu, vtičnicam, električnim in elektronskim napravam.
  - Ne blokirajte ventilatorja naprave. Ohranite najmanj 20 cm razdalje med napravo in drugimi predmeti. Ne blokirajte izpusta vodne meglice iz vlažilnika.
  - Ob tveganju kondenzacije naprave ne uporabljajte. Vlaga se lahko oblikuje na notranjih in zunanjih delih naprave:
    - ko napravo prenesemo iz hladnega v ogrevan prostor;
    - če smo ogrevanje vklopili šele pred kratkim;
    - ko napravo uporabljamo v prostoru s povišano vlažnostjo;
    - ko je naprava hlajena s hladilnim sistemom.
  - Ne nagibajte, ne obračajte in ne dopolnajte naprave oz. ne izlivajte vode iz naprave, medtem ko ta deluje.
  - Med delovanjem vlažilnika ne odstranjujte posode za vodo s

podstavka.

- Ne dotikajte se naprave z vlažnimi ali mokrimi rokami.
- Ko naprave ne boste uporabljali, ne pustite vodi, da ostane v posodi.
- Prevelika vlažnost prostora lahko povzroči kopičenje vlage, kar povzroči razvoj bakterij in gobic pa tudi poškodovanje sten, pohištva, tapet.
- Vlažilnik zraka lahko uporabljate v prostorih s temperaturo 5–40 stopinj Celzija in z relativno vlažnostjo, manjšo od 80 % RH.
- Med polnjenjem z vodo, nameščanjem posode v napravi ter med čiščenjem vlažilnika mora biti naprava odklopljena iz napajanja.
- Posebna previdnost je potrebna, ko naprava deluje. Voda znotraj naprave, kakor tudi naprava sama, je lahko zelo vroča. Držite stran od otrok!
- Naprava med delovanjem izpušča vodno paro, obstaja nevarnost opeklin.

- CE** Naprava je skladna z zahtevami smernic Evropske unije:
- Niskonapetostne električne instalacije - Low voltage directive (LVD)
  - Elektromagnetna združljivost - Electromagnetic compatibility (EMC)
- Izdelek označen s CE na podatkovni ploščici.



Če se na napravi nahaja oznaka - prekržan zabojnik za odpadke, to pomeni, da za izdelek veljajo določila evropske smernice 2012/19/EU. Seznaniti se je treba z lokalnimi zahtevami za zbiranje električnih ter elektronskih odpadkov. Ukrepati je treba v skladu z lokalnimi predpisi. Izdelka se ne sme odstranjevati skupaj z navadnimi odpadki. Ustrezno odstranjevanje starega izdelka pomaga izključiti morebitne negativne učinke na okolje in človekovo zdravje.



Naprava je opremljena z baterijo, ki jo določa evropska smernica 2006/66/WE. Baterije se ne sme odstranjevati skupaj z gospodinjskimi odpadki. Potrebno se je seznaniti z lokalnimi predpisi za ločeno zbiranje odpadnih baterij, ker le ustrezna odstranitev preprečuje morebitne negativne učinke za okolje in človekovo zdravje.

Podatki za varovanje okolja

Komplet vsebuje samo potrebne elemente. Prizadevali smo si, da bodo vsi tri elementi embalaže lahko odstranljivi: karton (škatla), polistirenska pena (zunanja zaščita) in polietilen (vreče, zaščitni plast). Naprava izvedena iz materialov, ki se lahko reciklirajo, ter jih lahko po demontaži s strani strokovnega podjetja ponovno uporabljamo. Upoštevati je treba lokalne predpise za odstranjevanje embalaž, porabljenih baterij ter nepotrebnih naprav.



Naprava izdelana iz visokokakovostnih materialov ter komponent, ki se lahko reciklirajo in ponovno uporabijo.

### Tehnični podatki

Napajanje: 220-240V~50/60Hz

Moč: 400W

Volumen posode na vodo: 5L

- |  |                                |
|--|--------------------------------|
| 1. Pokrov                                  | 9. Tipke na upravljalni plošči |
| 2. Notranji odstranljivi rezervoar za vodo | a) Stikalo                     |
| 3. Grelec                                  | b) intenziteta vlaženja        |
| 4. Gobasti disk                            | c) časovnik/ionizacija         |
| 5. Tunnel za paro                          | d) auto/nočni način            |
| 6. Akustični nastavek                      | e) Higrostat                   |
| 7. Ohišje                                  | f) Čiščenje                    |
| 8. Predal z nastavkom za aromaterapijo     |                                |

### PRIPRAVA NAPRAVE ZA DELO

Pred vklopom naprave se je treba seznaniti z vsemi njenimi deli.

Prepričajte se, da je gobasti disk položen na grelec. Prepričajte se, da je akustični nastavek pravilno nameščen in pritrjen (s privitjem elementa). Preverite, ali je tunnel za paro nameščen.

Odstranite z naprave folijo, kartonske dele, zaščitne trakove.

### DOPOLNJEVANJE REZERVOARJA ZA VODO

Rezervoar lahko dopolnite na dva načina.

- Ko odstranite pokrov rezervoarja (1), natočite vodo z uporabo steklenice ali druge posode.
- Ko odstranite pokrov (1), lahko odstranite rezervoar (2). Z uporabo držala privzdignite rezervoar. Napolnite rezervoar z vodo iz pipe. Namestite rezervoar v osrednji del naprave. Ob tem pazite na pravilno lego notranjih delov.

### UPORABA NAPRAVE

Za vklop naprave pritisnite stikalo (9a). Po pritisku stikala se začne vlažilnik segrevati. Pod vplivom temperature se začne voda uparjati. Intenziteta parjenja je odvisna od izbrane stopnje intenzitete vlaženja. S ponovnim pritiskom na stikalo se naprava vrne v stanje pripravljenosti.

Zaslon prikazuje nivo vlažnosti in temperaturo okolja. Zaradi segrevanja ohišja naprave se lahko v primeru, ko ni zagotovljen zadostni pretok zraka, prikazana temperatura razlikuje od dejanske. Zato je na zaslonu prikazan podatek o intenziteti vlaženja (ena, dve ali tri črtice) ter podatek o tem, ali je funkcija ionizacije aktivna.

S pritiskanjem na tipko spremembe intenzitete vlaženja (9b) lahko izbirate med 3 stopnjami intenzitete vlaženja. Ob večji intenziteti vlaženja grelec porabi več energije, večina vode vre (čim nižja je učinkovitost, tem tišje je delovanje naprave).

Večja učinkovitost	400 W	500 ml/h
Srednje visoka učinkovitost	300 W	300 ml/h
Nizka učinkovitost	150 W	150 ml/h

Za vklop načina Humidistat pritisnite tipko za nastavitev humidistat (9e). Vsak pritisk na tipko spremeni vrednost ciljne vlažnosti za 5%. Vlažilnik se bo izmenoma vklopljal in izklopljal, da bo tako ohranjal vlažnost na izbranem nivoju.

Za vklop samodejnega način pritisnite tipko auto (9d). Vlažilnik bo skušal ohranяти vlažnost zraka v razponu 50-60% tako, da bo temu ustrezno prilagodil intenziteto vlaženja.

Za izklop osvetlitve vlažilnika zraka in vklop nočnega načina pritisnite in pridržite tipko za nočni način (9d). S pritiskom na katerokoli tipko povrnete osvetlitev zaslona.

Za nastavitev zakasnitve izklopa naprave pritisnite tipko časovnika (9c), vsak pritisk učinkuje na nastavljeni čas do izklopa naprave, ki lahko znaša od 1 do 10 ur. Z daljšim pritiskom (3 sekunde) vklopite ali izklopite funkcijo ionizacije.

### FUNKCIJA AROMATERAPIJE

Za vklop funkcije aromaterapije sledite naslednjim navodilom:



1. Izvlecite nastavek za aromaterapijo (6).
2. Na gobico nalijte nekaj kapelj aromatičnega olja, ki je topno v vodi (primerne za uporabo v vlažilnikih zraka).
3. Nastavek za aromaterapijo namestite v ustrezno mesto. Vonj se sprosti po vklopu vlažilnika zraka.
4. Ko končate aromaterapijo oz. ko bo naprava več časa mirovala, odstranite gobico iz nastavka za aromaterapijo in jo očistite.

### ČIŠČENJE IN VZDRŽEVANJE

Izklopite napravo in jo odklopite od vira napajanja. Pustite napravo, da se ohladi.

Odstranite rezervoar za vodo in ga izpraznite. Nato očistite rezervoar, odstranite z njega vso umazanijo in usedlino.

Namen gobastega diska je pritegniti nase nečistoče iz vode. Izperite gobasti disk, po potrebi odstranite vodni kamen.

Potrebno je redno odstranjevanje vodnega kamna z grelca in rezervoarja za vodo. V ta namen se priporoča uporabljati vodo z dodatkom citronske kisline ali kisa.

Nikoli ne potaplajte naprave v vodo.

### Funkcija opomnika za čiščenje (72h)

Naprava ima števec delovnega časa. Ko presežete 72 ur uporabe, se aktivira funkcija opomnika. Na zaslonu utripa 72H. Če želite izklopiti opomnik, držite gumb za vklop 3 sekunde. Vlažilec zraka je treba očistiti. Ko se zažene funkcija opomnika, bo naprava še naprej delovala brez spreminjanja parametrov. Vsi gumbi delujejo kot običajno.

Da vas ne bi motile funkcije opomnika:

- zaslon je prazen v nočnem načinu. Po izklopu nočnega načina se prikaže opomnik
- po čiščenju vlažilca lahko časovnik ponastavite s pritiskom na gumb za vklop/izklop za 3 sekunde.

### Funkcija čiščenja:

Polni ciklus čiščenja traja 3 ure. Funkcija gretja in funkcija pretoka zraka bosta delovali izmenično, vsaka pol ure. Dosežena temperaturna razlika pomaga pri odstranjevanju usedlin, ki se bodo v teh pogojih manj močno sprijemale s površino.

Če želite začeti postopek čiščenja, pritisnite in 4 sekunde pridržite tipko za čiščenje (9f). Na zaslonu se prikaže simbol za čiščenje. Po končanju postopka naprava preide v stanje mirovanja. Če želite postopek čiščenja končati prej, pritisnite in 4 sekunde pridržite tipko za čiščenje.



## Važne obavijesti

- Prije uporabe stroja pročitajte upute za rukovanje i slijedite upute sadržane u njima. Proizvođač ne odgovara za štete uzrokovane uporabom uređaja suprotno njezinoj namjeni ili neodgovarajućim rukovanjem. Molimo sačuvajte ovaj priručnik, tako da možete ga koristiti također tijekom kasnijeg korištenja proizvoda.
- Uređaj se koristi samo za domaću upotrebu. Ne koristiti za druge svrhe, koje nisu u skladu sa svojom namjenom.
- Pobrinite se da ukupna potrošnja energije svih uređaja priključenih na zidnu utičnicu ne prelazi maksimalno opterećenje osigurača.
- Ako koristite produžni kabel, provjerite da ukupna potrošnja energije uređaja koji su priključeni na produžni kabel ne prekorači parametra njegovog opterećenja. Žicu produžnog kabela treba smjestiti na takav način da se izbjegnu slučajne udarce i okidanje. Provjerite je li kabel uzemljen, s 3 žicama, i utičnicom s uzemljenjem.
- Nemojte dopustiti da kabel napajanja visi na rubu stola ili police ili dodira vruće površine.
- Nemojte dopustiti da kabel napajanja visi na rubu stola ili police ili dodira vruće površine.
- Uređaj nije namijenjen za upravljanje preko vanjskog timera, odvojenog daljinskog upravljača, ili druge opreme koja može automatski uključiti uređaj.
- Prije radova održavanja treba uvijek bezuvjetno isključiti uređaj iz jedinice napajanja.
- Prilikom isključivanja kabela za napajanje uvijek ga izvući iz utičnice držeći utikač. Nikad ne iskopčajte strujni kabel povlačenjem kabela jer bi to moglo dovesti do oštećenja utikača ili kabela, u ekstremnim slučajevima može čak dovesti do fatalnog strujnog udara.

- Ne ostavljajte opremu uključenu u utičnicu bez nadzora.
- Ne uranjajte uređaj u vodu ili neku drugu tekućinu.
- Uređaj treba redovito čistiti u skladu s preporukama opisanima u odjeljku o čišćenju i održavanju.
- Ne postavljajte uređaja blizu izvora topline, plamena, električnog grijaćeg elementa ili na vrućoj peći. Nemojte stavljati na bilo kojem drugom uređaju.
- Ovu opremu mogu koristiti djeca od najmanje 8 godina, osobe sa smanjenim fizičkim, mentalnim mogućnostima i ljudi s nedostatkom iskustva i znanja, ako će se osigurati nadzor ili intruktažu u vezi s upotrebom opreme na siguran način, da bi dobro razumijeli povezani rizici. Djeca ne mogu se igrati opremom. Djeca bez nadzora ne mogu čistiti i održavati opremu.
- Budite oprezni prilikom korištenja uređaja kada u blizini ima djece ili kućnih ljubimaca. Nemojte dopustiti djeci da se igraju s uređajem.
- Ne upotrebljavajte uređaja u blizini zapaljivih materijala.
- Nemojte izlagati uređaj vremenskim uvjetima (kiša, sunce, itd) i nemojte koristiti u uvjetima visoke vlage (kupaonice, vlažne kabine).
- Povremeno provjeravajte status kabela napajanja. Ako je neodvojivi kabel za napajanje oštećen treba ga zamijeniti kod proizvođača ili u specijalističkoj servisnoj radionici ili kod kvalificirane osobe radi izbjegavanja opasnosti.
- Ne koristite uređaj s oštećenim kabelom za napajanje ili utikačom ako su pale ili su oštećene na bilo koji način ili nepravilno rade. Nemojte samostalno popravljati uređaj jer to može uzrokovati strujni udar. Neispravan uređaj donesi u odgovarajući servisni centar za provjeravanje ili popravak.
- Potrebni popravci mogu se izvršavati samo od strane

ovlaštenih servisa. Nepravilan popravak može dovesti do ozbiljnih opasnosti za korisnika.

- Koristite samo originalni pribor za uređaj ili preporučeni od strane proizvođača. Koristanje pribora koji nisu preporučeni od strane proizvođača može dovesti do oštećenja uređaja i ugroziti sigurnost korištenja.
- Nemojte dodavati nikakve kemijske tvari u posudu, podlogu ili izlaz vodene pare. Nemojte dodavati u vodu aromatična ulja, sol, tablete za uklanjanje kamenca, prašak niti tvari za čišćenje. Koristite samo čistu vodu.
- Obratite pažnju da izlaz za vodenu maglicu ovlaživača nije neposredno usmjeren prema zidovima, namještaju, električnim utičnicama, električnim i elektroničkim uređajima.
- Ne blokirajte ventilaciju uređaja. Ostavite razmak najmanje 20 cm od uređaja. Ne blokirajte izlaz vodene maglice ovlaživača.
- Ne koristite uređaj ako postoji rizik od kondenzacije. Vлага se može oblikovati na vanjskim i unutarnjim dijelovima uređaja kada:
  - uređaj je premješten iz hladnog na toplo mjesto,
  - sustav grijanja je tek uključen,
  - uređaj se koristi u prostoriji u kojoj je visoka vlažnost,
  - uređaj je ohlađen sustavom za hlađenje klimatizacije.
- Nemojte nagibati, prevrtati niti pokušavati dopuniti ili izliti vodu iz uređaja kada radi.
- Nemojte skidati posudu s podloge uređaja tijekom rada ovlaživača.
- Nemojte dodirivati uređaj vlažnim ili mokrim rukama.
- Ne ostavljajte vodu u ovlaživaču ako se ne bude koristio.
- Previsoka razina vlažnosti u prostoriji može dovesti do

nagomilavanja vlage i izazvati razmnožavanje bakterija i gljiva te oštećenja zidova, namještaja i obloga.

- Ovlaživač zraka može se koristiti u prostorijama u kojim je temperatura između 5 - 40 °C, a relativna vlažnost niža od 80% RH.
- Prilikom dopunjavanja vode u posudi, postavljanja posude za vodu u uređaj i tijekom čišćenja ovlaživača uređaj mora biti isključen iz struje.
- Kada uređaj radi, potreban je poseban oprez. Voda u kućištu uređaja i sam uređaj mogu biti vrlo vrući. Držite izvan dohvata djece!
- Tijekom rada iz uređaja izlazi vodena para – postoji opasnost od opekline.

- CE** Uređaj je kompatibilan sa zahtjevima direktiva EU:
- Niskonaponski električni uređaj - Low voltage directive (LVD)
  - Elektromagnetska podudarnost - Electromagnetic compatibility (EMC)
- Proizvod označen CE na natpisnoj pločici



Ako uređaj ima znak prekriženog kontejnera za smeće, to znači da je proizvod pokriven odredbama Europske direktive 2012/19/EU. Molimo pogledajte zahtjeve lokalnog sustava za prikupljanje električnog i elektroničnog otpada. Postupajte u skladu s lokalnim propisima. Ne bacajte ovaj proizvod zajedno s kućnim otpadom. Pravilno odlaganje isluženog uređaja će spriječiti potencijalne negativne posljedice za prirodni okoliš i ljudsko zdravlje.



Uređaj je opremljen s baterijama obuhvaćenim Europskom direktivom 2006/66/WE. Baterije se ne smiju odlagati zajedno s komunalnim otpadom. Molimo pogledajte lokalni propisi za odvojeno prikupljanje baterija jer ispravno odlaganje će spriječiti potencijalne negativne posljedice na okoliš i zdravlje ljudi.

Informacije o zaštiti okoliša

Paket uključuje samo neophodne elemente. Pobrinali smo se da tri komponente materijala za pakiranje lako se odvajaju: karton (kutija), polistirenska pjena (zaštita iznutra) i polietilen (vrećice, zaštitna folija). Uređaj izrađen od materijala koji se mogu reciklirati i ponovo upotrijebiti nakon demontaže od strane specijalizirane tvrtke. Poštujte lokalne propise o odlaganju ambalaže, iskorištenih baterija i nepotrebne opreme.



Proizvod je izrađen od visokokvalitetnih materijala, koji se mogu reciklirati i ponovo upotrijebiti.

### Dane tehniczne

Napajanje: 220-240V~50/60Hz

Snaga: 400W

Zapremina posude za vodu: 5L

1. Poklopac
2. Unutarnji spremnik za vodu koji se može izvaditi
3. Grijač
4. Okrugla spužvica
5. Tunel za paru
6. Akustični uložak
7. Kućište
8. Ladica s nastavkom za aromaterapiju
9. Tipke na upravljačkoj ploči
  - a) prekidač
  - b) intenzitet ovlaživanja
  - c) timer/ionizacija
  - d) auto/noćni režim
  - e) higrostat
  - f) čišćenje

### PRIPREMA UREĐAJA ZA RAD

Prije uključivanja uređaja preporučuje se da se upoznate sa svim elementima uređaja. Pazite da se okrugla spužvica nalazi na grijaču. Provjerite je li akustični uložak postavljen i zatvoren (okretanjem elementa). Je li postavljen tunel za paru. Uklonite s uređaja sve folije, kartone i zaštitne trake.

### PUNJENJE SPREMNIKA ZA VODU

Spremnik možete napuniti na dva načina.

1. Nakon što skinete poklopac spremnika (1), iz boce ili druge posude ulijte vodu u spremnik.
2. Nakon što skinete poklopac (1), možete izvaditi spremnik (2). Podignite spremnik pomoću drške. Napunite spremnik ispod slavine. Vratite spremnik u kućište pazeći na položaj unutarnjih komponenti.

### KORIŠTENJE UREĐAJA

Da biste uključili uređaj, pritisnite prekidač (9a). Nakon pritiskanja prekidača ovlaživač će početi zagrijavanje. Pod utjecajem temperature voda počinje isparivati. Intenzitet isparivanja ovisi o postavljenoj razini intenziteta ovlaživanja. Ako ponovo pritisnete tipku, uređaj će se vratiti u režim pripravnosti.

Na zaslonu je prikazana razina vlage i temperatura okoline. Zbog toga što se kućište zagrijava, pokazana temperatura može se razlikovati od stvarne temperature, ako ne postoji dovoljni protok zraka. Na zaslonu se prikazuju i informacije o intenzitetu ovlaživanja (jedna, dvije ili tri crtice) i o tome je li aktivna funkcija ionizacije.

Možete odabrati jedan od tri intenziteta ovlaživanja pritiskom na tipku za promjenu intenziteta ovlaživanja (9b). Kad se koristi veći intenzitet ovlaživanja, grijač troši više snage, a voda ključa u većem dijelu svoje zapremnine (što je niži kapacitet, uređaj radi tiše).

Viši kapacitet	400 W	500 ml/h
Srednji kapacitet	300 W	300 ml/h
Nizak kapacitet	150 W	150 ml/h

Da biste uključili režim Humidistat, pritisnite tipku za podešavanje humidistata (9e). Svakim pritiskanjem mijenjate postavljenu vrijednost vlage okoline za 5 %. Ovlaživač će se uključivati i zaustavljati da bi održavao vlagu u rasponu postavljene razine vlage.

Da biste uključili automatski režim, pritisnite tipku auto (9d). Ovlaživač će nastojati održati vlažnost zraka u rasponu od 50 – 60 %, birajući odgovarajući intenzitet ovlaživanja.

Da biste isključili rasvjetu ovlaživača i uključili noćni režim, pritisnite i zadržite tipku za noćni režim (9d). Pritiskanjem bilo koje tipke ponovo uključujete prikaz informacija na zaslonu.

Da biste postavili odgođeno isključivanje uređaja, pritisnite tipku za uključivanje timera (9c); svako pritiskanje postavlja vrijeme do isključivanja uređaja na 1 do 10 sati. Dužim pritiskanjem tipke (3 sekunde) uključujete ili isključujete funkciju ionizacije.

### FUNKCIJA AROMATERAPIJE

Kako biste iskoristili funkciju aromaterapije, pratite sljedeće upute:

1. Izvadite priključak za aromaterapiju (6).



2. Stavite na spužvu par kapi mirišljivog ulja topljivog u vodi.
3. Stavite priključak za aromaterapiju na odgovarajuće mjesto. Miris će se osloboditi nakon uključivanja ovlaživača zraka.
4. Kada želite završiti s aromaterapijom ili se uređaj ne koristi neko vrijeme, izvadite spužvu iz priključka za aromaterapiju i očistite ga.

### ČIŠĆENJE I ODRŽAVANJE

Isključite uređaj i isključite ga iz struje. Ostavite ga da se ohladi.

Izvadite posudu za vodu i ispraznite je. Zatim operite posudu i uklonite svu prljavštinu i talog. Zadaća je okrugle spužvice da sakuplja na sebi talog iz vode. Isperite okruglu spužvicu, ako je potrebno uklonite kamenac.

Grijač i unutarnja posuda za vodu moraju se redovito čistiti od kamenca. U tu svrhu preporučuje se korištenje vode s dodatkom limunske kiseline ili octa.

Nemojte potapati uređaj u vodu.

### Funkcija podsjetnika za čišćenje (72h)

Uređaj ima brojač radnog vremena. Kada se prijeđe 72 sata korištenja, aktivirat će se funkcija podsjetnika. Na zaslonu će treptati 72H. Da biste isključili podsjetnik, držite tipku za napajanje 3 sekunde. Ovlaživač zraka mora se očistiti. Kada se pokrene funkcija podsjetnika, uređaj će nastaviti raditi bez promjene parametara. Svi gumbi rade kao i obično.

Da vas ne ometaju funkcije podsjetnika:

- zaslon je prazan u noćnom načinu rada. Podsjetnik će se pojaviti nakon isključivanja noćnog načina rada

- nakon što je ovlaživač očišćen, timer se može resetirati pritiskom na tipku za uključivanje/isključivanje na 3 sekunde.

### Funkcija čišćenja:

Kompletni ciklus funkcije čišćenja traje 3 sata. Funkcija grijanja i funkcija protoka zraka radit će naizmjenično svakih pola sata. Razlika u temperaturi koja se tako postiže olakšava uklanjanje taloga koji će manje prljanjati uz površinu.

Da biste uključili funkciju čišćenja, 4 sekunde zadržite tipku za čišćenje (9f). Na zaslonu će se pojaviti simbol za čišćenje. Kada se postupak završi, uređaj će prijeći u režim pripravnosti. Da biste ranije isključili funkciju čišćenja, 4 sekunde zadržite tipku za čišćenje.



## σημαντικές πληροφορίες

- Πριν αρχίσετε να χρησιμοποιείτε τη συσκευή διαβάστε τις οδηγίες χρήσης και ακολουθήστε τις οδηγίες που αναφέρονται εκεί. Ο κατασκευαστής δεν φέρει ευθύνη για τις ζημιές που θα προκληθούν από χρήση της συσκευής με τρόπο ακατάλληλο από τον προορισμό της ή από ακατάλληλο χειρισμό της. Πρέπει να κρατήσετε τις οδηγίες χρήσης προκειμένου να τις χρησιμοποιήσετε ξανά κατά την επόμενη χρήση του προϊόντος.
- Η συσκευή προορίζεται μόνο για οικιακή χρήση. Μην χρησιμοποιήσετε τη συσκευή για τους σκοπούς άλλους από τον προορισμό της.
- Πρέπει να ελέγξετε αν η πλήρης λήψη ηλεκτρικού ρεύματος από όλες τις συνδεδεμένες στην πρίζα μηχανές τοίχου να μην υπερβεί τη μέγιστη επιβάρυνση της ηλεκτρικής ασφάλειας.
- Αν χρησιμοποιήσετε την επέκταση, πρέπει να ελέγξετε αν η λήψη ενέργειας του συνδεδεμένου στην επέκταση εξοπλισμού αυτού να μην υπερβεί τις παραμέτρους επιβάρυνσής της. Το καλώδιο επέκτασης πρέπει να τοποθετείται έτσι ώστε να αποφύγετε τυχαίο τράβηγμα ή να μη σκοντάψετε σε αυτό. Βεβαιωθείτε ότι η επέκταση έχει γείωση, με 3 σύρματα και την πρίζα με ακροδέκτη γείωσης. Μην επιτρέψετε το καλώδιο τροφοδοσίας να κρεμαστεί κάτω από την άκρη ενός τραπεζιού ή ραφιού ή να μην αγγίξει ζεστή επιφάνεια.
- Μην επιτρέψετε το καλώδιο τροφοδοσίας να κρεμαστεί κάτω από την άκρη ενός τραπεζιού ή ραφιού ή να μην αγγίξει ζεστή επιφάνεια.
- Η συσκευή δεν προορίζεται για έλεγχο με εξωτερικό χρονοδιακόπτη, ξεχωριστό τηλεχειριστήριο ή άλλη διάταξη η οποία μπορεί να απενεργοποιήσει τη συσκευή αυτομάτως.
- Πριν από τις εργασίες συντήρησης πρέπει να αποσυνδέετε

- πάντα και πλήρως τη συσκευή από την ηλεκτρική ενέργεια.
- Αποσυνδέοντας το καλώδιο τροφοδοσίας πάντα πρέπει να το τραβάτε κρατώντας το φικς. Ποτέ μη βγάλετε το καλώδιο τροφοδοσίας τραβώντας μόνο το καλώδιο γιατί έτσι μπορείτε να χαλάσετε το φικς ή το καλώδιο, και σε ακραίες περιπτώσεις, μπορείτε να πάθετε ηλεκτροπληξία.
  - Δεν επιτρέπεται να αφήνετε τη συσκευή συνδεδεμένη στην πρίζα χωρίς εποπτεία.
  - Μη βυθίζετε τη συσκευή στο νερό ή σε κανένα άλλο υγρό.
  - Η συσκευή πρέπει να καθαρίζεται τακτικά σύμφωνα με τις προτάσεις που αναφέρονται στο μέρος περί Καθαρισμού και συντήρησης της συσκευής.
  - Μην τοποθετείτε τη συσκευή κοντά σε πηγές θερμότητας, φλόγα, ηλεκτρική μονάδα θέρμανσης ή πάνω σε ζεστό φούρνο. Μην τοποθετείτε τη συσκευή μέσα σε άλλη συσκευή.
  - Η παρούσα συσκευή επιτρέπεται να χρησιμοποιείται από παιδιά ηλικίας τουλάχιστον 8 ετών και από πρόσωπα με μειωμένες φυσικές και νοητικές ικανότητες καθώς και από πρόσωπα χωρίς εμπειρία και γνώση της συσκευής, αν διασφαλιστεί η εποπτεία ή η εκμάθηση χρήσης της συσκευής με τον ασφαλή τρόπο, έτσι ώστε οι σχετικοί κίνδυνοι να είναι γνωστοί. Τα παιδιά δεν επιτρέπεται να παίζουν με τη συσκευή. Τα παιδιά χωρίς εποπτεία δεν επιτρέπεται να καθαρίζουν ή να συντηρούν τη συσκευή.
  - Πρέπει να είστε ιδιαίτερα προσεκτικοί όταν χρησιμοποιείτε τη συσκευή και όταν κοντά της βρίσκονται παιδιά ή ζώα συντροφιάς. Μην επιτρέπετε στα παιδιά να παίζουν με τη συσκευή.
  - Μην χρησιμοποιήσετε εύφλεκτα υλικά κοντά στη συσκευή.
  - Μην εκθέτετε τη συσκευή στη δράση των καιρικών

συνθηκών (βροχή, ήλιος κλπ.) και μην τη χρησιμοποιήσετε σε συνθήκες αυξημένης υγρασίας (μπάνια, μουσκεμένα κάμπινγκ κλπ.).

- Περιοδικά ελέγχετε την κατάσταση του καλωδίου τροφοδοσίας. Αν το μη αφαιρούμενο καλώδιο τροφοδοσίας υποστεί φθορές πρέπει να αντικατασταθεί από τον κατασκευαστή ή σε ένα εξειδικευμένο συνεργείο ή από τον εξουσιοδοτημένο αντιπρόσωπο με σκοπό να αποφύγετε ενδεχόμενο κίνδυνο.
- Μην χρησιμοποιείτε τη συσκευή με χαλασμένο καλώδιο τροφοδοσίας, χαλασμένο φισ ή όταν η συσκευή πέσει ή χαλάσει με οποιοδήποτε άλλο τρόπο ή όταν δεν λειτουργεί κατάλληλα. Μην επισκευάσετε τη συσκευή μόνοι σας.
- Παραδώστε τη χαλασμένη συσκευή στην κατάλληλη υπηρεσία σέρβις με σκοπό να ελεγχθεί ή να επισκευαστεί.
- Όλες οι επισκευές μπορούν να εκτελεστούν αποκλειστικά από τις εξουσιοδοτημένες υπηρεσίες σέρβις. Ακατάλληλα εκτελεσμένες επισκευές μπορεί να αποτελέσουν σημαντικό κίνδυνο για τον χρήστη της.
- Χρησιμοποιείτε μόνο τα γνήσια αξεσουάρ για τη συσκευή ή τα αξεσουάρ που προτείνονται από τον κατασκευαστή. Το να χρησιμοποιήσετε τα αξεσουάρ που δεν προτείνονται από τον κατασκευαστή μπορεί να προκαλέσει βλάβες στη συσκευή και να προκαλέσει κίνδυνο για τη χρήση της.
- Μην προσθέσετε καμία χημική ουσία στο δοχείο, στη βάση ούτε στο έξοδο υδρατμού. Μην προσθέσετε αρωματικά λάδια, αλάτι, χάπια για αφαίρεση ιζημάτων, σκόνες ούτε καθαριστικές ουσίες. Χρησιμοποιήστε μόνο καθαρό νερό.
- Δώστε σημασία στην έξοδο του υγραντήρα να μην έχει την κατεύθυνση απευθείας στου τοίχους, έπιπλα, πρίζες, ηλεκτρικές και ηλεκτρονικές συσκευές.

- Μην μπλοκάρετε το σύστημα εξαερισμού της συσκευής.
- Αφήστε την απόσταση τουλάχιστον 20 cm από τη συσκευή.
- Μην μπλοκάρετε την έξοδο ομίχλης από τον υγραντήρα.
- Μην χρησιμοποιήσετε τη συσκευή οπότε υπάρχει κίνδυνος υγροποίησης. Υγρασία μπορεί να υλοποιηθεί πάνω σε εσωτερικά και εξωτερικά εξαρτήματα της συσκευής όταν:
  - η συσκευή έχει μεταφερθεί από κρύο σε ζεστό τόπο,
  - το σύστημα θέρμανσης μόλις έχει ενεργοποιηθεί,
  - η συσκευή λειτουργεί στο δωμάτιο όπου υπάρχει μεγάλη υγρασία,
  - η συσκευή είναι παγωμένο από το σύστημα ψύξης κλιματισμού.
- Μην κλίνετε, μην αναποδογυρίσετε ούτε μην συμπληρώσετε ή αδειάσετε νερό από τη συσκευή όταν ατή λειτουργεί.
- Μην βγάλετε το δοχείο από τη βάση της συσκευής όσο ο υγραντήρας λειτουργεί.
- Μην αγγίζετε τη συσκευή με υγρά ή μουσκεμένα χέρια.
- Μην αφήσετε νερό μέσα στη συσκευή όταν πρόκειται να μην τη χρησιμοποιήσετε.
- Υπερβολικά υψηλή στάθμη υγρασίας μέσα στο δωμάτιο μπορεί να προκαλέσει συγκέντρωση υγρασίας προκαλώντας ανάπτυξη βακτηρίων, μυκήτων και να βλάψει τοίχους, έπιπλα, ταπετσαρίες.
- Μπορείτε να χρησιμοποιήσετε τον υγραντήρα αέρα στα δωμάτια όπου η θερμοκρασία είναι μέσα στο φάσμα 5-40 βαθμούς Κελσίου και η υγρασία είναι λιγότερη από 80%RH.
- Η συσκευή πρέπει να είναι αποσυνδεδεμένη από την ηλεκτρική ενέργεια όσο συμπληρώνετε νερό μέσα στο δοχείο, τοποθετείτε το δοχείο μέσα στη συσκευή και όταν καθαρίζετε τον υγραντήρα.

- Να είστε ιδιαίτερα προσεκτικοί κατά τη λειτουργία της συσκευής. Το νερό στο σώμα της συσκευής και η ίδια η συσκευή μπορεί να είναι πολύ ζεστά. Μακριά από τα παιδιά!
- Κατά τη λειτουργία, ο ατμός διαφεύγει από τη συσκευή, υπάρχει κίνδυνος εγκαυμάτων.

**CE** Η συσκευής είναι συμβατή με τις απαιτήσεις των οδηγιών της Ευρωπαϊκής Ένωσης:

- Συσκευή χαμηλής τάσης - Low voltage directive (LVD)
- Ηλεκτρομαγνητική συμβατότητα - Electromagnetic compatibility (EMC)

Προϊόν επισημασμένο με το σύμβολο CE στην ονομαστική πινακίδα



Αν πάνω στη συσκευή βρίσκεται το σύμβολο του διαγραμμένου κάδου αυτό σημαίνει ότι το προϊόν καλύπτεται με τους κανονισμούς της ευρωπαϊκής οδηγίας 2012/19/EU. Πρέπει να εξοικειωθείτε με τις σχετικές απαιτήσεις του τοπικού συστήματος συγκέντρωσης απορριπτόμενου εξοπλισμού και υπολειμμάτων υλικού διάλυσης. Πρέπει να ακολουθήσετε τους τοπικούς κανονισμούς. Μην απορρίψετε το προϊόν μαζί με κανονικά οικιακά απορρίμματα. Η κατάλληλη απόρριψη παλιού προϊόντος προστατεύει από τα αρνητικά αποτελέσματα για το φυσικό περιβάλλον και την ανθρώπινη υγεία.



Η συσκευή είναι εξοπλισμένη με μπαταρίες οι οποίες ορίζονται με την ευρωπαϊκή οδηγία 2006/66/EK. Δεν επιτρέπεται να απορρίψετε τις μπαταρίες μαζί με τα οικιακά απορρίμματα. Πρέπει να εξοικειωθείτε με τους τοπικούς κανονισμούς σχετικά με την ξεχωριστή συγκέντρωση μπαταριών διότι η κατάλληλη διάθεση προστατεύει από πιθανά αρνητικά αποτελέσματά της για το φυσικό περιβάλλον και την ανθρώπινη ζωή.

Πληροφορίες για την προστασία του περιβάλλοντος

Η συσκευασία περιέχει μόνο απαραίτητα στοιχεία. Προσπαθήσαμε πολύ να ξεχωριστούν εύκολα τα τρία συστατικά συσκευασίας: χαρτί (κουτί), αφρός πολυστερίνης (προστατευτικά μέσα στη συσκευασία) και πολυαιθυλένιο (σακούλες, προστατευτικό φύλλο). Η συσκευή κατασκευάστηκε από υλικά τα οποία μπορούν να ανακυκλωθούν και να χρησιμοποιηθούν ξανά μετά την αποσυναρμολόγησή τους. Πρέπει να ακολουθήσετε τους τοπικούς κανονισμούς σχετικά με τη διάθεση των υλικών συσκευασίας, μεταχειρισμένων μπαταριών και των περιττών συσκευών.



Το προϊόν κατασκευάστηκε από υλικά υψηλής ποιότητας και από συστήματα τα οποία μπορούν να ανακυκλωθούν και να χρησιμοποιηθούν ξανά.

### Τεχνικά στοιχεία

Ηλεκτρική σύνδεση: 220-240V~50/60Hz

Ισχύς: 400W

Χωρητικότητα δεξαμενής νερού: 5L

1. Καπάκι
2. Εσωτερικό αφαιρούμενο δοχείο νερού
3. Θερμαντικό στοιχείο
4. Σφουγγαράκι δίσκος
5. Σήραγγα ατμού
6. Ηχητική επικάλυψη
7. Περίβλημα
8. Συρτάρι με εξάρτημα αρωματοθεραπείας
9. Κουμπιά στον πίνακα ελέγχου
  - a) διακόπτης
  - b) ένταση υγραποίησης
  - c) χρονοδιακόπτης/ιονισμός
  - d) αυτόματη/νυχτερινή λειτουργία
  - e) υγροστάτης
  - f) καθαρισμός

### ΠΡΟΕΤΟΙΜΑΣΙΑ ΤΗΣ ΣΥΣΚΕΥΗΣ ΓΙΑ ΛΕΙΤΟΥΡΓΙΑ

Συνιστάται να εξοικειωθείτε με όλα τα εξαρτήματα της συσκευής πριν ξεκινήσετε τη συσκευή. Βεβαιωθείτε ότι το σφουγγαράκι δίσκος βρίσκεται πάνω στο θερμαντικό στοιχείο. Βεβαιωθείτε ότι το ακουστικό καπάκι είναι τοποθετημένο και κλειστό (με περιστροφή του εξαρτήματος). Είναι η σήραγγα ατμού στη θέση της; Αφαιρέστε όλες τις μεμβράνες, τα χαρτιά, τις ταινίες ασφαλείας από τη συσκευή.

### ΠΛΗΡΩΣΗ ΔΟΧΕΙΟΥ ΝΕΡΟΥ

Το δοχείο μπορεί να ξαναγεμίσει με δύο τρόπους.

1. Αφού αφαιρέσετε το καπάκι του δοχείου (1), ρίξτε νερό στο δοχείο χρησιμοποιώντας μια φιάλη ή άλλο δοχείο.
2. Μετά την αφαίρεση του καπακιού (1), το δοχείο (2) μπορεί να αφαιρεθεί. Σηκώστε το δοχείο με τη λαβή. Γεμίστε το δοχείο κάτω από τη βρύση. Τοποθετήστε το δοχείο στο σώμα της συσκευής, προσέχοντας τη θέση των εσωτερικών εξαρτημάτων.

### ΧΡΗΣΗ ΤΗΣ ΣΥΣΚΕΥΗΣ

Για να ενεργοποιήσετε τη συσκευή πατήστε το διακόπτη (9a). Όταν πατήσετε το κουμπί του διακόπτη, ο υγραντήρας θα αρχίσει να προθερμαίνεται. Το νερό θα αρχίσει να εξατμίζεται υπό την επίδραση της θερμοκρασίας. Η ένταση της εξατμίσσης εξαρτάται από το επιλεγμένο επίπεδο της έντασης ύγρανσης. Αν πατήσετε ξανά το κουμπί, η συσκευή θα επανέλθει στην κατάσταση αναμονής.

Η οθόνη υποδεικνύει το επίπεδο υγρασίας και τη θερμοκρασία περιβάλλοντος. Λόγω της θέρμανσης του σώματος, ενώ δεν διατηρείται επαρκής ροή αέρα, οι ενδείξεις θερμοκρασίας μπορεί να διαφέρουν από τις πραγματικές. Επιπλέον, η οθόνη υποδεικνύει την ένταση της ύγρανσης (μία, δύο ή τρεις γραμμές) και αν η λειτουργία ιονισμού είναι ενεργή.

Η ένταση ύγρανσης μπορεί να ρυθμιστεί σε εύρος 3 επιπέδων έντασης με το πάτημα του κουμπιού αλλαγής έντασης ύγρανσης (9b). Σε υψηλότερη ένταση υγρασίας, το θερμαντικό στοιχείο χρησιμοποιεί περισσότερη ισχύ, το νερό βράζει στο μεγαλύτερο μέρος του όγκου του (όσο χαμηλότερη είναι η απόδοση, τόσο πιο θόρυβη είναι η λειτουργία της συσκευής).

Υψηλότερη απόδοση	400 W	500 ml/h
Μέση απόδοση	300 W	300 ml/h
Χαμηλή απόδοση	150 W	150 ml/h

Για να ξεκινήσετε τη λειτουργία υγρασίας Humidistat, πατήστε το κουμπί ρύθμισης υγρασίας (9e). Κάθε πάτημα θα αλλάξει την επιθυμητή υγρασία περιβάλλοντος κατά 5%. Ο υγραντήρας θα ενεργοποιείται και θα απενεργοποιείται για να διατηρήσει την υγρασία εντός του επιλεγμένου επιπέδου υγρασίας.

Για να ξεκινήσετε την αυτόματη λειτουργία υγρασίας, πατήστε το κουμπί αυτο (9d). Ο υγραντήρας θα προσπαθήσει να διατηρήσει την υγρασία του αέρα στο εύρος 50-60% επιλέγοντας την κατάλληλη ένταση ύγρανσης.

Για να απενεργοποιήσετε το φωτάκι του υγραντήρα και να ξεκινήσετε τη νυχτερινή λειτουργία, πατήστε και καρτήστε πατημένο το κουμπί νυχτερινής λειτουργίας (9d). Το πάτημα οποιουδήποτε κουμπιού θα επαναφέρει την οθόνη.

Για να ρυθμίσετε την καθυστερημένη απενεργοποίηση της συσκευής, πατήστε το κουμπί έναρξης του χρονοδιακόπτη (9c), κάθε πάτημα ορίζει την ώρα έως ότου η συσκευή απενεργοποιηθεί από 1 έως 10 ώρες. Πατώντας παρατεταμένα το κουμπί (3 δευτερόλεπτα) ενεργοποιείται ή απενεργοποιείται η λειτουργία ιονισμού.



### ΛΕΙΤΟΥΡΓΙΑ ΑΡΩΜΑΘΕΡΑΠΕΙΑΣ

Για να χρησιμοποιήσετε τη λειτουργία αρωμαθεραπείας παρακολουθήστε τις εξής οδηγίες:

1. Βγάλτε τη διάταξη αρωμαθεραπείας (6).
2. Εφαρμόστε κάποιες σταγόνες αρωματικού λαδιού διαλυτού στο νερό πάνω σε ένα σφουγγάρι (για εφαρμογή στους υγραντήρες αέρα) στο σφουγγάρι.
3. Βάλτε τη διάταξη αρωμαθεραπείας σε κατάλληλο τόπο. Η οσμή θα αρχίσει να απελευθερώνεται μετά να ενεργοποιήσετε τη συσκευή.
4. Όταν θέλετε να τελειώσετε την αρωμαθεραπεία ή όταν πρόκειται να μην χρησιμοποιήσετε τη συσκευή πολύ καιρό βγάλτε το σφουγγάρι από τη διάταξη και καθαρίστε τη.

### ΚΑΘΑΡΙΣΜΟΣ ΚΑΙ ΣΥΝΤΗΡΗΣΗ

Απενεργοποιήστε τη συσκευή και αποσυνδέστε την από την τροφοδοσία. Αφήστε την να κρυώσει. Αφαιρέστε το δοχείο νερού και αδειάστε το. Πλύνετε το και αφαιρέστε από αυτό όλες τις ρυπάνσεις και τις εναποθέσεις.

Το σφουγγαράκι δίσκος προορίζεται για να εστιάζει τα ιζήματα από το νερό στον εαυτό του.

Ξεπλύνετε το σφουγγαράκι δίσκο και εάν είναι απαραίτητο, αφαλατώστε τον.

Το θερμαντικό στοιχείο και το εσωτερικό δοχείο νερού πρέπει να αφαλατώνονται τακτικά. Για τον σκοπό αυτό, συνιστάται να χρησιμοποιείτε νερό με την προσθήκη κιτρικού οξέος ή ξιδιού.

Μη βυθίζετε τη συσκευή στο νερό.

### Λειτουργία υπενθύμισης καθαρισμού (72 ώρες)

Η συσκευή διαθέτει μετρητή χρόνου εργασίας. Όταν ξεπεραστούν οι 72 ώρες χρήσης, η λειτουργία υπενθύμισης θα ενεργοποιηθεί. Το 72H θα αναβοσβήσει στην οθόνη. Για να απενεργοποιήσετε την υπενθύμιση, κρατήστε πατημένο το κουμπί λειτουργίας για 3 δευτερόλεπτα. Ο υγραντήρας αέρα πρέπει να καθαριστεί. Όταν ξεκινήσει η λειτουργία υπενθύμισης, η συσκευή θα συνεχίσει να λειτουργεί χωρίς να αλλάξει καμία παράμετρος. Όλα τα κουμπιά λειτουργούν ως συνήθως.

Για να αποφύγετε την ενόχληση από τις λειτουργίες υπενθύμισης:

- η οθόνη είναι κενή στη νυχτερινή λειτουργία. Θα εμφανιστεί μια υπενθύμιση μετά την απενεργοποίηση της νυχτερινής λειτουργίας
- μετά τον καθαρισμό του υγραντήρα, ο χρονοδιακόπτης μπορεί να μηδενιστεί πατώντας το κουμπί ενεργοποίησης/απενεργοποίησης για 3 δευτερόλεπτα.

### Λειτουργία καθαρισμού:

Ο πλήρης κύκλος λειτουργίας καθαρισμού διαρκεί 3 ώρες. Η λειτουργία θέρμανσης και η λειτουργία ροής αέρα θα εναλλάσσονται κάθε μισή ώρα. Η προκύπτουσα διαφορά θερμοκρασίας βοηθά στην απομάκρυνση εναποθέσεων που θα προσκολλώνται λιγότερο στην επιφάνεια.

Για να ενεργοποιήσετε τη λειτουργία καθαρισμού, κρατήστε πατημένο το κουμπί καθαρισμού (9f) για 4 δευτερόλεπτα. Το σύμβολο καθαρισμού εμφανίζεται στην οθόνη. Όταν ολοκληρωθεί η λειτουργία, η συσκευή θα τεθεί σε κατάσταση νάρκης. Για να ολοκληρώσετε τον καθαρισμό νωρίτερα, κρατήστε πατημένο το κουμπί καθαρισμού για 4 δευτερόλεπτα.



## Важни информации

- Преди да започнете употреба на уреда, моля, прочетете инструкцията за експлоатация и се придържайте към указанията, посочени в нея. Производителят не отговаря за щети, причинени от използване на уреда по начин, несъответстващ на неговото предназначение или неправилното му обслужване. Запазете инструкцията за експлоатация, за да може да се ползва и по-късно при употреба на уреда.
- Уредът е предназначен за използване само в домакинството. Не го използвайте за други цели, различни от неговото предназначение.
- Трябва да проверите, дали общата консумация на ток от всички устройства, свързани към стенния контакт не надвишава максималното натоварване на предпазителя.
- Ако използвате удължител, трябва да проверите, дали общата консумация на мощност от включеното към удължителя оборудване не надвишава натоварването на предпазителя. Кабелът на удължителя трябва да бъде разположен така, че да се избегне случайно дърпане и спъване. Уверете се, че удължителят е заземен, 3-жилен с контакт със заземителна клема.
- Не позволявайте на захранващия кабел да провисва над ръба на маса или рафт, или да допира до горещи повърхности.
- Не позволявайте на захранващия кабел да провисва над ръба на маса или рафт, или да допира до горещи повърхности.
- Уредът не е предназначен за управление с помощта на външен таймер, отделно дистанционно управление или друго оборудване, което може автоматично да включи уреда.

- Преди извършването на дейностите по поддръжка трябва задължително да изключите уреда от захранването.
- Винаги трябва да изключвате захранващия кабел като издърпате щепсела. Никога не бива да изключвате захранващия кабел дърпайки за кабела, тъй като това може да повреди щепсела или кабела, а в краен случай да доведе дори до смъртоносен токов удар.
- Не бива да оставяте включен към контакта уред без надзор.
- Не потапяйте уреда във вода или в друга течност.
- Уредът трябва да бъде редовно почистван съгласно препоръките, описани в раздел Почистване и поддръжка на уреда.
- Не поставяйте уреда в близост до източници на топлина, пламък, електрически отоплителен елемент или върху гореща фурна; Не поставяйте върху никакъв друг уред.
- Този уред може да бъде използван от деца над 8-годишна възраст и от лица с намалени физически и умствени възможности и лица без опит и познания, ако те са наблюдавани или са инструктирани относно използването на уреда по безопасен начин, така че да разбират свързаните с това опасности. Децата не бива да си играят с уреда. Децата не могат да почистват или да извършват дейности по поддръжка на уреда без надзор на възрастен.
- Когато в близост до включения уред са намират деца или домашни животни, трябва да запазите особено внимание при работа с уреда. Децата не бива да си играят с уреда.
- Не използвайте уреда в близост до лесно запалими материали.

- Не излагайте уреда на въздействието на атмосферни фактори (дъжд, слънце и др.), нито не го използвайте в помещения с повишена влажност (баня, влажни бунгала).
- Периодично проверявайте състоянието на хранващия кабел. Ако хранващият кабел е повреден, той трябва да бъде сменен от представител на производителя или на специализиран ремонтен сервиз или от квалифицирано лице, за да се избегне опасност.
- Не използвайте уред с повреден хранващ кабел, щепсел или ако е бил изпуснат или повреден по друг начин, или ако не работи правилно. Не ремонтирайте самостоятелно уреда, тъй като това може да доведе до токов удар. Повредения уред трябва да предадете в съответен сервизен пункт за проверка и ремонт. Всички ремонти трябва да бъдат извършени само от оторизирани сервизни пунктове. Неправилно извършен ремонт може да причини сериозна опасност за потребителя.
- Използвайте само оригинални аксесоари или препоръчани от производителя. Използването на други аксесоари, различни от препоръчаните от производителя, може да доведе до повреда на уреда или да причини опасност за безопасната експлоатация.
- Не добавяйте никакви химични вещества в резервоара, основата или на изхода на водната пара. Не добавяйте към водата ароматни масла, соли, таблетки против котлен камък, почистващи прахове или вещества. Използвайте само чиста вода.
- Обърнете внимание изходът на водната мъгла на овлажнителя да не бъде насочен директно към стени, мебели, електрически контакти, електрически и

електронни уреди.

- Не блокирайте вентилацията на уреда. Оставете поне 20 см разстояние от уреда. Не блокирайте изхода на водната мъгла в овлажнителя.
- В случай на опасност от появата на конденз не бива да използвате уреда. Върху вътрешните и външни елементи на уреда може да се появи влага, когато:
  - уредът е преместен от студено на топло място,
  - отоплителната система е била току-що включена,
  - уредът се използва в помещение с висока влажност,
  - уредът се охлажда от системата за охлаждане на климатика.
- По време на работа на уреда не бива да го наклонявате, обръщате и не бива да се опитвате да добавяте или да изливате вода от уреда.
- По време на работа на овлажнителя не бива да снемате резервоара от основата на уреда.
- Не докосвайте уреда с мокри или влажни ръце.
- Не оставяйте вода в овлажнителя, ако не го използвате.
- Твърде високото ниво на влажност на въздуха в помещението може да доведе до натрупване на влага и да допринесе за развитието на бактерии и плесен и увреждане на стени, мебели и тапети.
- Овлажнителят на въздух може да се използва в помещения, където температурата е между 5-40 градуса по Целзий, а относителната влажност е по-ниска от 80%RH.
- По време на допълване на вода в резервоара, поставяне на резервоара върху основата и по време на почистване овлажнителят трябва да бъде изключен от електрическото захранване.

- Когато уредът работи, трябва да бъдете изключително внимателни. Водата в корпуса на уреда и в самия уред може да бъде много гореща. Дръжте далеч от деца!
- По време на работа от уреда излиза пара и има риск от изгаряния.

**CE** Изделието изпълнява изискванията на директивите на Европейския Съюз:

- Директива за съоръжения, работещи с ниско напрежение - Low voltage directive (LVD)
- Директива за електромагнитна съвместимост - Electromagnetic compatibility (EMC)

Изделието е маркирано със знак CE върху информационната таблица.



Ако продуктът е означен със символ на зачеркната кофа за боклук, това означава, че продуктът е в съответствие с Европейската директива 2012/19/EU. Трябва да се запознаете с изискванията относно местното разделно събиране на излязлото от употреба електронно и електрическо оборудване. Да се следват действащите местни разпоредби. Този продукт не бива да се изхвърля заедно с битовите отпадъци. Правилното утилизиране на излезлия от употреба продукт ще предотврати потенциалните негативни ефекти върху природната среда и човешкото здраве.



Уредът е оборудван с батерии съгласно европейската директива 2006/66/WE. Батериите не бива да се изхвърлят заедно с битовите отпадъци. Трябва да се запознаете с местните изисквания относно разделното събиране на батерии, тъй като правилното утилизиране ще предотврати потенциалните негативни ефекти върху природната среда и човешкото здраве.

Информации за защита на околната среда.

Опаковката съдържа само необходимите елементи. Положени са всички усилия за лесното отделяне на трите съставни елемента на опаковката: картон (кутия), пенополистирол (вътрешна защита) и полиетилен (пликове, защитен слой). Уредът е произведен от материали, които подлежат на рециклиране и повторно използване след демонтаж от специализирана фирма. Трябва да спазвате местните разпоредби за рециклиране на опаковъчните материали, изтощените батерии и излезлите от употреба устройства.



Уредът е произведен от висококачествени материали и подвъзли, които подлежат на рециклиране и повторно използване.

### Технически данни

Захранване: 220-240V~50/60Hz

Мощност: 400W

Вместимост на резервоара за вода: 5L

1. Капак
2. Вътрешен изваждаем резервоар за вода
3. Нагревател
4. Гъбен филтър - диск
5. Тунел за пара
6. Акустична капачка
7. Корпус
8. Отделение с приставка за ароматерапия
9. Бутони на панела за управление
  - a) бутон за включване
  - b) интензивност на овлажняване
  - c) таймер/йонизация
  - d) автоматичен/нощен режим
  - e) хигростат
  - f) почистване

### ПОДГОТОВКА НА УРЕДА ЗА РАБОТА

Препоръчително е да се запознаете с всички елементи на уреда, преди да го включите. Уверете се, че дискът - филтър е поставен върху нагревателя. Уверете се, че акустичната капачка е поставена на място и затворена (чрез завъртане на елемента). Уверете се, че парният тунел е поставен.  
Отстранете от уреда всички опаковъчни елементи като фолио, картон, предпазни ленти.

### НАПЪЛВАНЕ НА РЕЗЕРВОАРА ЗА ВОДА

Резервоарът може да се напълни по два начина.

1. След сваляне на капака на резервоара (1) налейте вода в резервоара с помощта на бутилка или друг съд.
2. След сваляне на капака (1) резервоарът (2) може да бъде свален. Повдигнете резервоара с дръжката. Напълнете резервоара под крана. Поставете резервоара върху корпуса на уреда, като обърнете внимание на положението на вътрешните компоненти.

### УПОТРЕБА НА УРЕДА

За да включите уреда, трябва да натиснете бутона за включване (9a). Когато натиснете бутона за включване, овлажнителят ще започне да загрява. Под въздействието на температурата водата ще започне да се изпарява. Интензивността на изпаряване зависи от избраното ниво на интензивност на овлажняване. С повторно натискане на бутона уредът ще се върне в режим готовност.

Дисплеят показва нивото на влажност и околната температура. Поради нагряването на корпуса и, ако не се поддържа достатъчен дебит на въздуха, температурните индикации могат да се различават от действителните. Допълнително, дисплеят показва интензивността на овлажняване (една, две или три черти) и дали функцията йонизация е активна.

Интензивността на овлажняване може да бъде регулирана между 3 нива чрез натискане на бутона за смяна на интензивността на овлажняване (9b). При по-висока интензивност на овлажняване нагревателят използва повече мощност, водата ври в по-голямата част от обема си (колкото по-ниска е ефективността, толкова по-тихо работи устройството).

По-висока ефективност	400 W	500 ml/h
Средна ефективност	300 W	300 ml/h
Ниска ефективност	150 W	150 ml/h

За да стартирате режима на овлажняване Humidistat, натиснете бутона за настройка humidistat (9e). Всяко натискане ще промени целевата влажност на околната среда с 5%. Овлажнителят ще се включва и изключва, за да поддържа влажността в рамките на избраното ниво на влажност. За да стартирате автоматичен режим, натиснете бутон auto (9d). Овлажнителят ще се стреми да поддържа влажността на въздуха в диапазона 50-60%, като избере подходящата интензивност на овлажняване.

За да изключите осветлението на овлажнителя и да стартирате нощния режим, натиснете и задръжте бутона за нощен режим (9d). Натискането, на който и да е бутон ще възстанови показването върху дисплея.

За да зададете изключване със закъснение, трябва да натиснете бутона за включване на таймера (9c), всяко натискане настройва времето за изключване на уреда от 1 до 10 часа. Продължително натискане на бутона (3 секунди) активира или деактивира функцията йонизация.