

BG

HU

RO

UKR



CANDY

Благодарим Ви, че избрахте този продукт. Гордеем се, че можем да Ви предложим перфектния за Вас продукт и най-добрата пълна гама домакински уреди за Вашето ежедневие.

Прочетете внимателно това ръководство, за да използвате уреда по предназначение, както и за да научите някои полезни съвети за ефикасна поддръжка.



Използвайте съдомиялната само след като прочетете внимателно указанията. Препоръчваме ви да пазите това ръководство на удобно място и в добро състояние за ползване и от други бъдещи собственици.

Уредът трябва да ви бъде доставен с това ръководство за експлоатация, гаранционния сертификат, адреса на сервиза и етикета за енергийна ефективност. Всеки продукт има уникален 16-цифрен код, наречен „сериен номер“. Той е посочен в гаранционния сертификат и на табелата с данни от вътрешната страна на вратата, в горната дясна част. Този код е нещо като специфична за продукта идентификационна карта и трябва да го използвате, за да регистрирате продукта или ако ви се наложи да се свържете с Центъра за техническо обслужване.

Фиг. А

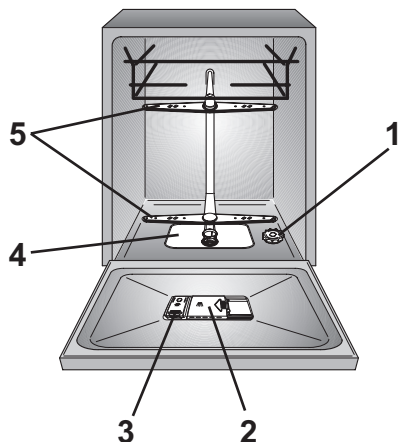

Съдържание

1. ОБЩИ ПРАВИЛА ЗА БЕЗОПАСНОСТ
 2. ЗАХРАНВАНЕ С ВОДА
 3. ПОСТАВЯНЕ НА СОЛ
 4. РЕГУЛИРАНЕ НА ГОРНАТА КОШНИЦА (САМО ЗА НЯКОИ МОДЕЛИ)
 5. ПОДРЕЖДАНЕ НА СЪДОВЕТЕ
 6. ИНФОРМАЦИЯ ЗА ЛАБОРАТОРИИТЕ ЗА ИЗПИТВАНЕ
 7. ПОСТАВЯНЕ НА ПРЕПАРАТ
 8. ВИДОВЕ ПРЕПАРАТИ
 9. ПОСТАВЯНЕ НА ПРЕПАРАТ ЗА ИЗПЛАКВАНЕ
 10. ПОЧИСТВАНЕ НА ФИЛТРИТЕ
 11. ПРАКТИЧНИ СЪВЕТИ
 12. ПОДДРЪЖКА И ПОЧИСТВАНЕ
 13. ОПИСАНИЕ НА ПАНЕЛА ЗА УПРАВЛЕНИЕ
 14. ТЕХНИЧЕСКИ ДАННИ
 15. ИЗБОР НА ПРОГРАМА И СПЕЦИАЛНИ ФУНКЦИИ
 16. ДИСТАНЦИОНЕН КОНТРОЛ (Wi-Fi)
 17. ЛЕГЕНДА НА ПРОГРАМИТЕ
 18. ОТДЕЛЕНИЕ ЗА ОМЕКОТИТЕЛ ЗА ВОДА
 19. ГАРАНЦИЯ И ОТСТРАНЯВАНЕ НА НЕИЗПРАВНОСТИ
 20. УСЛОВИЯ НА ОКОЛНАТА СРЕДА
- A. ПАРАМЕТРИ ЗА БЕЗЖИЧНИТЕ ФУНКЦИИ (СТР.148)**

1. ОБЩИ ПРАВИЛА ЗА БЕЗОПАСНОСТ

- Този уред е предназначен за използване в домакинството и за употреба:
 - в кухненски боксове за служители в магазини, офиси и други работни пространства;
 - в земеделски стопанства;
 - от гостите на хотели, мотели и други сгради от жилищен тип;
 - в сгради за настаняване тип „нощувка и закуска“.

Забранено е използването на уреда за други цели освен в домашни условия или в типична домакинска среда, например за търговска употреба от експерти или обучени потребители дори за гореописаните приложения. Ако уредът се използва по начин, който не съответства на гореописаните, това ще намали продължителността на жизнения му цикъл и ще доведе до анулиране на гаранцията на производителя.

Производителят не носи отговорност до пълната степен, допустима от закона, за каквато и да повреда на уреда или друга повреда или загуба, възникващи вследствие на употреба на уреда, която не е

в домакински или домашни условия (дори и уредът да е монтиран в домакинска или домашна среда).

- Този уред може да се използва от деца на възраст над 8 години и лица с ограничени физически, сензорни или психически възможности или с липса на опит и знания, при условие че са под постоянен надзор или получават указания относно ползването на уреда по безопасен начин и те разбират какви са възможните опасности. Децата не бива да използват съдомиялната машина за игра. Почистването и потребителската поддръжка на уреда не бива да се извършва от деца без надзор.
- Децата трябва да са под надзор, за да се гарантира, че не играят с уреда.
- Деца на възраст под 3 години трябва да се държат далеч от уреда, освен ако не са под постоянен надзор.
- Ако захранващият кабел е повреден, той трябва да бъде заменен със специален кабел или комплект, който се предлага от производителя или неговия оторизиран сервиз.

- Използвайте само комплектите маркучи, предоставени с уреда за свързване към водоснабдяването (не използвайте стари комплекти маркучи).
- Налягането на водата трябва да е между 0,08 MPa и 0,8 MPa.
- Проверете дали няма килими или пътеки, които да възпрепятстват основата или някой от вентилационните отвори.
- След монтиране уредът трябва да се постави така, че да имате достъп до контакта.
- Не оставяйте вратата отворена в хоризонтално положение, за да избегнете евентуално нараняване (напр. спъване).
- За допълнителна информация относно продукта или за да видите техническите данни, посетете уебсайта на производителя.

Електрически връзки и указания за безопасност

- Техническите детайли (захранващо напрежение и захранващ ток) са посочени на табелата с данни на продукта.
- Електрическата система трябва да е заземена и да съответства на приложимото законодателство, а контактът трябва да е съвместим с щепсела на уреда.

Производителят не носи отговорност за нанесени вреди на хора или имущество, дължащи се на неправилно заземяване на уреда.

- Уверете се, че захранващите кабели не са притиснати от съдомиялната машина.
- По принцип не се препоръчва да се използват адаптери, разклонители и/или удължители.



ПРЕДУПРЕЖДЕНИЕ:
Уредът не трябва да бъде захранван чрез външно превключвателно устройство, като например таймер, или да е свързан към електрическа верига, която постоянно се включва и изключва от доставчика на електроенергия.

- Преди почистване или поддръжка на съдомиялната машина, извадете щепсела от контакта и спрете захранването на водата.
- Не дърпайте захранващия кабел на уреда, за да го извадите



ПРЕДУПРЕЖДЕНИЕ:
Водата може да достигне до висока температура, по време на процеса на пране.

- Не оставяйте уреда изложен на външно влияние (дъжд, слънце и др.).

- Облягането или съдането върху отворената врата на съдомиялната машина може да предизвика преобръщането ѝ.
- При преместване не повдигайте съдомиялната машина за вратата; по време на транспортирането никога не опирайте вратата върху количката. Препоръчваме двама души да вдигат машината.
- Съдомиялната машина е предназначена само за кухненски прибори. Предмети, които са замърсени с петрол, боя, следи от стомана или желязо, корозивни химикали, киселини или основи, не трябва да се мият в съдомиялната машина.
- Ако в дома ви има монтирано устройство за омекотяване на водата, не е необходимо да добавяте соли в отделението за омекотител за вода.
- Ако уредът се повреди или не функционира правилно, трябва да го изключите, да спрете захранването на водата и да не го пипате. Ремонтните работи трябва да се извършват единствено от Центъра за техническа помощ и с оригинални резервни части. Неспазването на тези инструкции застрашава безопасността на уреда.
- Ако ви се налага да преместите машината, след като сте я извадили от опаковката, не я хващайте за долната част на вратата, за да я повдигнете. Отворете леко вратата на машината и я повдигнете, като я държите в горната част.

Монтиране

- Отстранете всички елементи на опаковката.



ПРЕДУПРЕЖДЕНИЕ:
Пазете опаковъчните материали далеч от деца.

- Не монтирайте и не използвайте съдомиялната машина, ако е повредена.
- Спазвайте инструкциите, предоставени с уреда.

Информация за лабораториите за изпитване.

Изпратете по имейл следния адрес за информацията, необходима за извършване на сравнителни тестове и за измерване на нивата на шум съгласно регламентите по стандартите EN:

testinfo-dishwasher@candy.it

В искането посочете модела и серийния номер на съдомиялната машина (вж. табелата с технически данни).

**ТЕСТВАНЕ НА ЕКО
ПРОГРАМАТА СЪГЛАСНО
EN 50242**

**ПРОГРАМА ЗА НОРМАЛНО
ЗАМЪРСЕНИ СЪДОВЕ
(НАЙ-ЕФИКАСНА ОТ ГЛЕДНА
ТОЧКА НА ОБЩИЯ РАЗХОД
НА ЕНЕРГИЯ И ВОДА ЗА
ТОЗИ ТИП СЪДОВЕ).**

Като маркираме този продукт **CE**, ние потвърждаваме на своя отговорност, че той съответства напълно на всички действащи изисквания на европейското законодателство за безопасност, здраве и околна среда.



ПРЕДУПРЕЖДЕНИЕ:
Ножове и други прибори с остър връх трябва да се поставят в кошницата с върха надолу или в хоризонтално положение.

2. ЗАХРАНВАНЕ С ВОДА

Използвайте нов комплект тръби (маркучи) при свързване на съдомиялната към водопровода.

- Входните и изходните тръби могат да бъдат ориентирани в ляво и в дясно.

Миялната машина може да бъде свързана без разлика към студената или топлата вода, стига температурата ѝ да не надвишава 60°C.

- Налягането на водата може да варира от минимум 0,08 МПа до 0,8 МПа.

- Необходимо е да се постави кран в края на хранващата тръба, за да се изолира уреда от водопровода по времето в което не работи (фиг. 1В).

- Уредът има маркуч за включване към водопровода, завършващ с резбована гайка 3/4" (фиг. 2).

- Хранващата тръба "А" трябва да бъде свързана към крана за водата "В" със свръзка 3/4", като проверите дали гайката е добре затегната.

- Ако е необходимо входящата тръба може да бъде удължена с до 2,5 метра. Удължителни тръби можете да намерите в сервизните центрове.

- Ако сте свързали миялната към нов или неизползван дълго време водопровод, оставете водата да тече няколко минути преди да свържете маркучите за да предотвратите запушването на филтрите с ръжда или пясък.

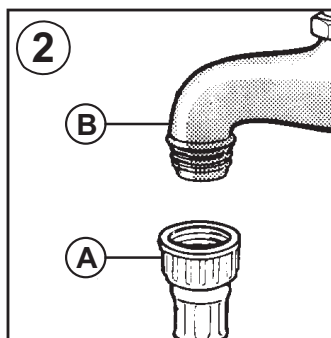
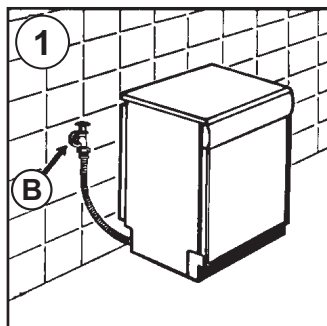

Хидравлични устройства за защита

Всички съдомиялни машини са оборудвани с устройство за защита срещу преливане, което в случай че водата надвиши нормалното си ниво поради неизправност, автоматично блокира притока на вода и/или отвежда излишните количества.

При **НЯКОИ МОДЕЛИ** са включени една или няколко от следните опции:

● БЛОКИРАНЕ НА ВОДАТА (фиг. 3)

Системата за блокиране на водата е предназначена да осигури по-добра защита на уреда ви. Системата предотвратява наводнение, което може да бъде предизвикано вследствие на неизправност на машината или в резултат на скъсване на гумените тръби и в частност на тръбата за подаване на вода.

Начин на действие

Утайник, разположен в основата на уреда, събира водата при евентуални течове и действа като сензор, който активира клапан, намиращ се под крана за вода, и блокира притока на вода, дори и ако кранът е напълно отворен.

Ако частта, обозначена с „А“, съдържаща електрическите части, е повредена, незабавно извадете щепсела от контакта. За да гарантирате безпроблемна работа на системата за защита, маркучът с обозначение „А“ трябва да бъде свързан към крана, както е показано на **фиг.** Захранващият маркуч не трябва да се срязва, защото съдържа активни части. Ако маркучът не е достатъчно дълъг, за да бъде свързан правилно, трябва да се замени с по-дълъг. Обърнете се към Центъра за техническо обслужване за нов маркуч.

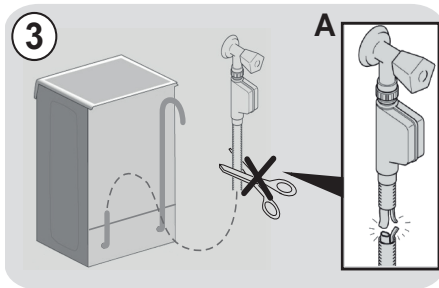

● AQUASTOP (фиг. 4):

уред, който се намира в захранващата тръба и спира притока на вода, ако тръбата се запуши; в такъв случай в прозореца „А“ ще се покаже червен знак, което означава, че тръбата трябва да се смени. За да отвиете гайката, натиснете еднопосочното блокиращо устройство „В“.

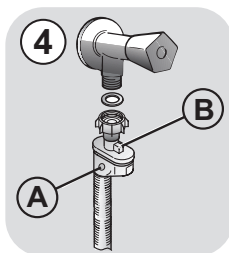

● AQUAPROTEST – ЗАХРАНВАЩА ТРЪБА СЪС ЗАЩИТА (фиг. 5):

Ако има теч от основната вътрешна тръба „А“, прозрачната защитна обвивка „В“ ще поеме водата, за да подsigури безопасно приключване на програмата. След като приключи програмата, трябва да се свържете с Центъра за техническо обслужване за смяна на захранващата тръба.

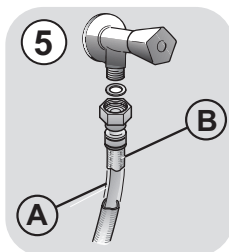

Свързване към отводнителната тръба

- Свържете маркуча към канализацията без да го прегъвате (фиг. 6).
- Минималният вътрешен диаметър на тръбата трябва да бъде 4 см, а краят ѝ трябва да се намира на минимална височина 40 см.
- Препоръчва се да се постави сифон против изпарения (фиг. 6X).
- Ако е необходимо, отходният маркуч може да се удължи до 2,5 м, но на максимална височина 85 см от пода.
- Извитият край на маркуча за мръсна вода може да бъде поставен на ръба на мивката (краят не трябва да бъде потопен във вода, за да се предотврати обратно всмукване на вода по време на програмата за измиване) **фиг. 6Y**.
- Когато монтирате миялната под плот, извивката трябва да се фиксира на най-високото възможно място под плота (фиг. 6Z).
- Проверете да няма прегъвания, както на маркуча за захранване, така и на отходния маркуч за вода.

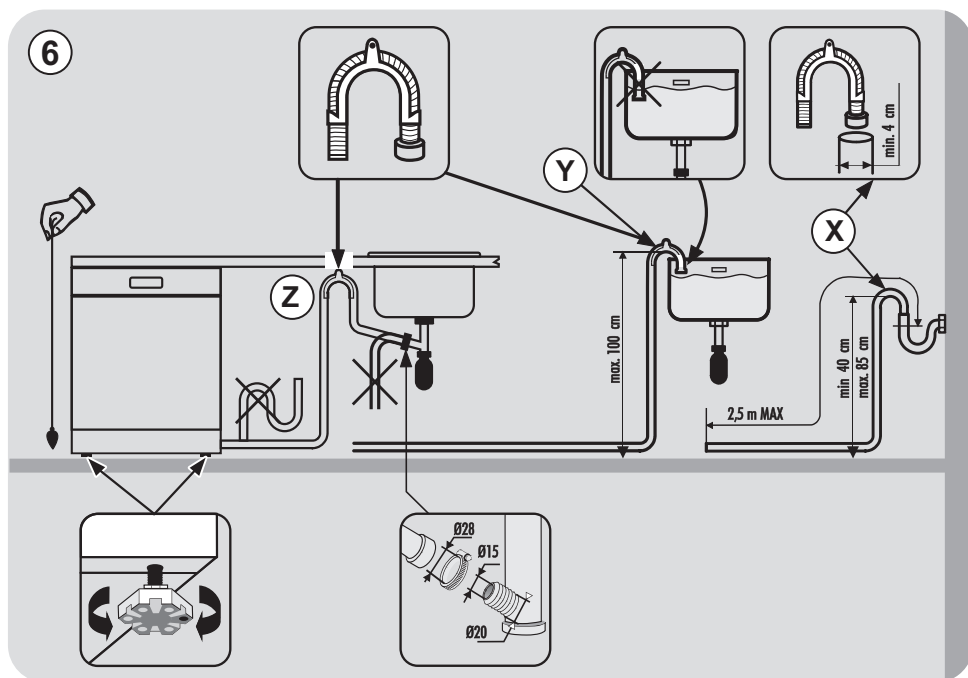

3. ПОСТАВЯНЕ НА СОЛ

(фиг.А "1")

- Появата на бели петна по чините обикновено е предупредителен знак, че е нужно да се напълни сол в контейнера.
- На дъното на машината е разположен резервоарът за сол, който служи за захранване на устройството за омекотяване на водата.
- Филтърната маса на пречистващото устройство трябва да се реактивира с регенерираща сол за декалцификатори. Други видове сол съдържат значителни количества неразтворими елементи, които с течение на времето биха могли да направят устройството за омекотяване на водата неефикасно.
- За да заредите със сол, развийте капачката на резервоара, която се намира на дъното.
- По време на тази процедура прелива малко количество вода; продължете да сипвате сол, докато се напълни резервоарът. След зареждането, почистете резбата от солта и завийте отново капачката.

След като заредите солта, **ВИЕ ТРЯБВА** да пуснете машината на един пълен цикъл на измиване или на програма за **ПРЕДВАРИТЕЛНО ИЗМИВАНЕ**.

- Резервоарът има обем около 1,5 - 1,8 кг. Сол и за ефикасната работа на устройството е необходимо да го пълните периодично в зависимост от регулирането на декалцификатора, показано в таблицата.

(Само при първо стартиране) Само при първоначалното инсталиране на миялната машина е необходимо, след като напълните резервоара със сол да прибавите вода, докато прелее от гърловината..

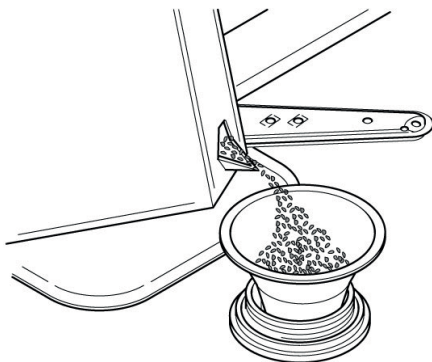

4. РЕГУЛИРАНЕ НА ГОРНАТА КОШНИЦА (САМО ЗА НЯКОИ МОДЕЛИ)

- Ако обикновено използвате чинии с размер 29 - 32,5 см, е добре да ги поставяте в долната кошница, ако горната кошница се намира в по-горното положение, както е описано по-долу (според модела):

Тип "А":

1. Завъртете предните блокиращи елементи "А" навън;
2. Извадете кошницата и я поставете в по-горното положение;
3. Върнете блокиращите елементи "А" на мястото им.

Съдовете с диаметър над 20 см няма да могат да се зареждат в горната кошница, а подвижните поставки няма да могат да се използват, когато кошницата е поставена в по-горно положение.

Тип "А"

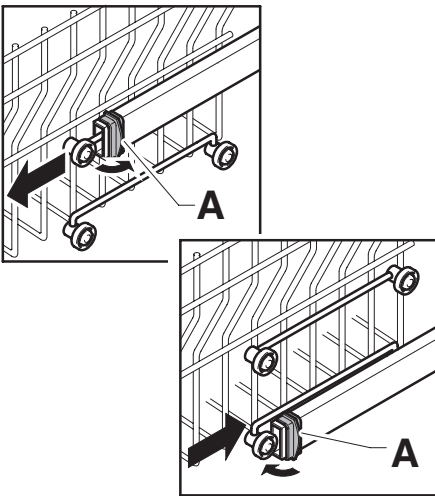

Тип "А": (САМО ПРИ МОДЕЛИ С ЛЕСНО „ЩРАКВАНЕ“):

1. Извадете горната кошница;
2. Хванете кошницата от двете страни и я повдигнете нагоре (фиг. 1).

Съдовете с диаметър над 20 см* няма да могат да се зареждат в горната кошница, а подвижните поставки няма да могат да се използват, когато кошницата е поставена в по-горно положение.

* При моделите с трета кошница съдовете с диаметър над 14 см няма да могат да се зареждат в горната кошница.

РЕГУЛИРАНЕ НА КОШНИЦАТА В ДОЛНО ПОЛОЖЕНИЕ:

1. Хванете кошницата от двете страни и я повдигнете внимателно нагоре (фиг. 1);
2. След това бавно я поставете в правилното положение (фиг. 2);

Важно: НИКОГА НЕ ПОВДИГАЙТЕ И НЕ СВАЛЯЙТЕ КОШНИЦАТА САМО ОТ ЕДНАТА СТРАНА (фиг. 3).

ПРЕДУПРЕЖДЕНИЕ:

Препоръчваме регулирането на кошниците да става, преди да заредите уреда със съдове за миене.

Тип "В"

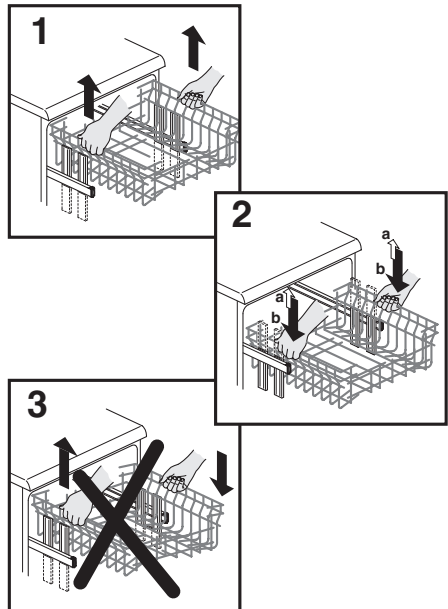

5. ПОДРЕЖДАНЕ НА СЪДОВЕТЕ

Utilizzo del cesto superiore

- Горната кошница е снабден с мобилни панти, закачени на стените на кошча, които можете да регулирате по височина в 4 позиции.
- В ниско положение (**A-A1**) кошниците могат да се използват за: чаши за чай и кафе, кухненски ножове. Също и чаши със столчета могат да бъдат безопасно закрепени на края на кошниците.

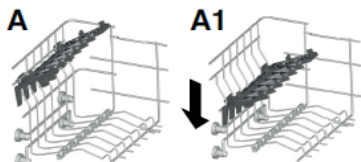

- В положение (**B-B1**) на кошниците ви позволява да заредите чинии. Те трябва да бъдат поставени вертикално с вътрешната страна към гърба на съдомиялната машина и интервал между всяка, за да може водата да преминава свободно.

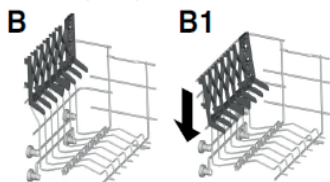

- Препоръчва се чиниите с по-големи размери (с диаметър приблизително 26 см или повече) да се разполагат под лек наклон към предната част, за да се облекчи поставянето на кошницата във вътрешността на миялната.
- В горната кошница могат да се поставят съдове като салатиери, пластмасови купи и др., които трябва да са поставят стабилно за да не се обърнат от струите вода.

- Горната кошница е проектирана да може да бъде използвана по най-гъвкав начин. Може да бъде заредена само с чинии, разположени в две редици до максимален брой 24, или само с чаши в пет реда - максимално 30 броя, или смесено зареждане.

На **фиг. 1, 2 и 3** е дадено стандартно ежедневно зареждане на миялната машина.

Горна кошница (фиг. 1)

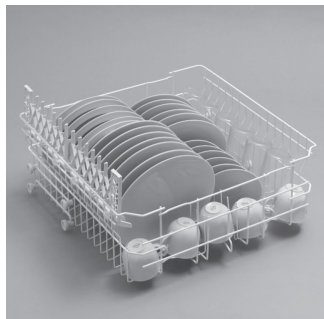

Горна кошница (фиг. 2)

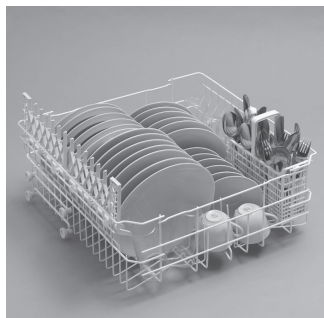

Горна кошница (фиг. 3)



Използване на долната кошница

- Тенджери, купи, капацы, тави, тигани и чинии могат да се зареждат в долната кошница.
- Поставяйте приборите за хранете в пластмасовият контейнер за прибори с дръжките нагоре. Поставете контейнера за прибори в долната кошница (фиг. 4 и 5) като се уверите, че приборите не се удрят във въртящите се перки.

Долната кошница има стопиращо устройство, което осигурява безопасно изваждане на съдовете. За да добавите сол и при поддръжка, необходимо е изцяло да извадите долната кошница.

Моля зареждайте съдомиялната разумно за да осигорите оптимални резултати на измиване.

На фиг. 4 и 5 е дадено стандартно ежедневно зареждане на миялната машина.

Долна кошница (фиг. 4)

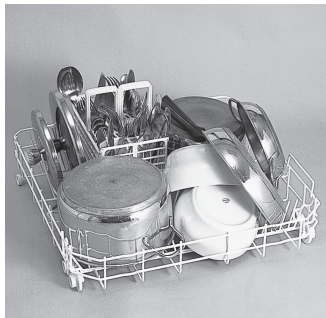

Долна кошница (фиг. 5)

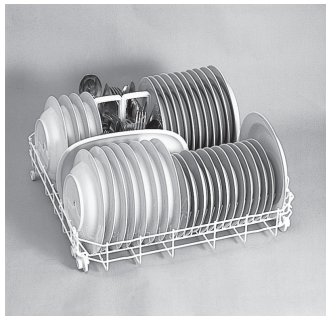

Кошничка за прибори (фиг. 6)

Кошничката за прибори се състои от две делими части, като по този начин предлага различни варианти за подреждане.

Разделянето на двете части става като двете части се плъзгат хоризонтално в противоположни посоки.

Точното и рационално разположение на съдовете е основно условие за добър резултат при измиването.



6. ИНФОРМАЦИЯ ЗА ЛАБОРАТОРИИТЕ ЗА ИЗПИТВАНЕ

Изискайте информация за резултатите от тест лабораториите и измерените нива на шум, съгласно EN нормативите, на следния адрес:

testinfo-dishwasher@candy.it

В запитването си, задължително посочете моделът на Вашата съдомиялна машина (вижте табелката с техническите характеристики).

7. ПОСТАВЯНЕ НА ПРЕПАРАТ

(фиг. А "2")

Препарат

ВАЖНО

Задължително е да се използват само специални течни, прахообразни или под формата на таблетки препарати за миялни машини.

Различни от предназначените препарати (например препарати за измиване на ръка) не съдържат съставки, подходящи за измиване в миялни машини и възпрепятстват нормалната работа на уреда.

Пълнене на контейнера за препарат

Контейнера за препарат е от вътрешната страна на вратата (фиг. А "2"). Ако контейнера е затворен натиснете бутон (А) за да го отворите. В края на всяка програма капакът трябва да се отваря за да е подготвен за да е подготвен за следващото измиване.

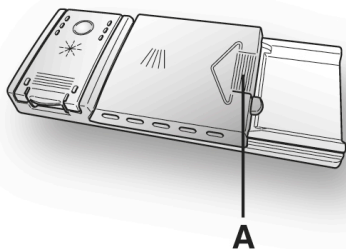

ПРЕДУПРЕЖДЕНИЕ

Когато зареждате съдовете в долната кошница уверете се, че не пречат на ваничката за препаратата.

Количеството миеш препарат може да варира в зависимост от степента на замърсяване и вида на съдовете. Препоръчваме Ви да използвате 20-30 гр. препарат (В).

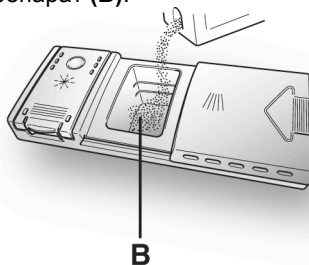

След като сложите препарат във ваничката затворете капачето, като първо натиснете (1) и след това (2) докато чуете щракване.

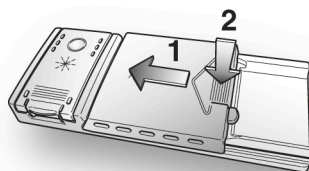

Тъй като не всички препарати са еднакви, прочетете инструкциите върху опаковката. Напомняме, че недостатъчното количество препарат води до непълноценно измиване на съдовете, докато предозирането освен, че не подобрява резултатите от измиването, води до разхищение.

ВАЖНО

За опазване на околната среда - не използвайте големи количества препарат за измиване.

8. ВИДОВЕ ПРЕПАРАТИ

Таблетки

Препарати във вид на таблетки можете да намерите на много различни производители. Тези препарати се разграждат с различна скорост и по тази причина по време на кратките програми за измиване таблетката може да не е напълно разтворена. Когато използвате такива таблетки е препоръчително да избирате по-дълги програми за да се гарантира пълното разтваряне на таблетката.

ВАЖНО

За да получите задоволителни резултати от измиването на съдовете, таблетките трябва да бъдат поставени във ваничката за препарат, а не директно в машината.

Концентрати

Тези препарати са с намалена алкалност и с натурални ензими. Употребата на такива препарати при температура от 50°C, има по-слабо въздействие върху околната среда и предпазват съдовете и самата машина.

Програмите за миене при 50°C използват качествата на тези препарати с ензими за разграждане на замърсяванията по съдовете и постигат същия резултат като при измиване с 65°C.

Комбинираните препарати

Комбинираните препарати съдържат брилянт. Тези комбинираните препарати трябва да бъдат поставени във ваничката за миещ препарат /отделението за брилянт трябва да бъде празно/.

"TABS" комбиниран препарат

Ако използвате "TABS" ("3 в 1"^м4 в 1"^м5 в 1", и т.н) комбинираните препарати т.е такива препарати с добавена сол и агент за изплакване, ви съветваме следното:

- Прочетете внимателно инструкциите на производителя върху опаковката;
- Някои комбинирани препарати особено тези съдържащи брилянт, дават най-добри резултати с определени програми. Ефективността на препаратите съдържащи омекотител/сол зависи от твърдостта на водата във Вашият район.

Когато използвате универсални препарати и резултатите от измиването са незадоволителни, моля свържете се с производителя на препарата.

В някои случаи употребата на комбинирани препарати може да доведе до:

- остатъци от варовик по съдовете или в машината;
- незадоволително измиване и изсушаване на съдовете.

ВАЖНО

Всички проблеми възникнали като резултат от употребата на комбинирани препарати не се покриват от нашата гаранция.

Моля, имайте предвид, че при използването на "TABS" комбинирани препарати, да не обръщате внимание на индикаторните светлини за препаратите за изплакване и сол (само при определени модели).

Ако по време на програмата за миене и/или сушене възникне проблем, препоръчваме Ви да използвате сол, брилянт и препарат по отделно.

В такъв случай:

- добавете сол и брилянт в съответните контейнери;
- стартирайте нормална програма за измиване без да поставяте съдове в машината.

Моля, имайте предвид, че при връщане към използване на сол, няколко цикъла ще са необходими преди системата да заработи ефективно отново.

9. ПОСТАВЯНЕ НА ПРЕПАРАТ ЗА ИЗПЛАКВАНЕ

(фиг. А "3")

Изплакване

Препарата се впръсква автоматично в последната фаза на изплакването и помага за по-бързото изсушаване на съдовете без пяна и мътни утайки.

Пълнене на контейнера за изплакване

От ляво на ваничката за препаратите за измиване на намира ваничката за добавяне на препарат за блясък по време на изплакването (фиг. А "3").

За да отворите капачката, натиснете маркировката и едновременно с това отворете капачката. Препоръчваме Ви при всяко миене и изплакване да използвате препарат за блясък. Нивото на препаратите за блясък може да се контролира с помощта на оптичен индикатор (С), разположен в следата на разпределителя.

ПЪЛНО



ТЪМНО

ПРАЗНО



СВЕТЛО

Регулиране на препаратите за блясък от 1 до 6

Регулаторът се намира под капачката (D) и може да се завърти с помощта на монета. Препоръчително е да го поставите в позиция 4. Съдържанието на варовик във водата влияе значително върху появата на утайки и степента на изсушаване. Поради тази причина е важно да се регулира дозата на препаратите за блясък, за да се постигнат постоянни добри резултати. В случай, че установите наличие на черти в края на изплакването, намалете дозата с една степен. В случай, че съдовете имат бели петна, увеличете с.

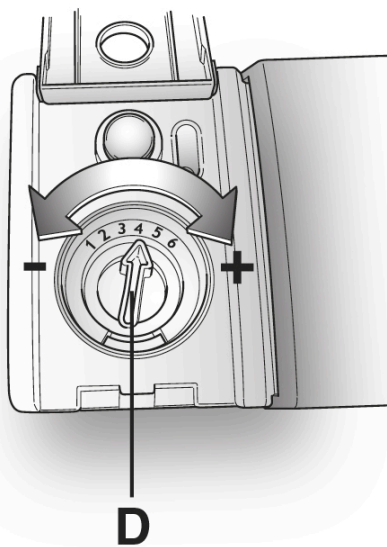
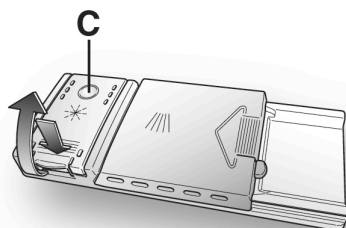
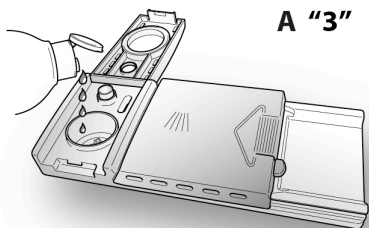

10. ПОЧИСТВАНЕ НА ФИЛТРИТЕ

(Фиг. А "4")

Филтриращата система се състои от:

- А. основен контейнер** който задържа по-големите частици от замърсяването;
- В. микрофилтър**, поставен под плочката, който задържа и най-фините частици от замърсяване, осигурявайки перфектно изплакване;
- С. плочка (пластина)**, която филтрира непрекъснато водата за измиването.

- За да се постигнат добри резултати от измиването, необходимо е да се проверяват и почистват филтрите след всяко измиване.
- За да извадите филтрите хванете дръжката и я завъртете в посока обратна на часовниковата стрелка (фиг. 1).
- Основния контейнер се сваля за да се улесни почистването (фиг. 2).
- Свалете плочката за филтриране и изплакнете под струя течаща вода и при необходимост с помощта на четка (фиг. 3).
- Със самопочистващия се микрофилтър поддръжката е облекчена и почистването на групата филтри може да се извършва на всеки 15 дни. Въпреки това се препоръчва да се проверява чашката на основния филтър и плочката да не са запушени.

Никога не използвайте миялната машина без филтри.

BG

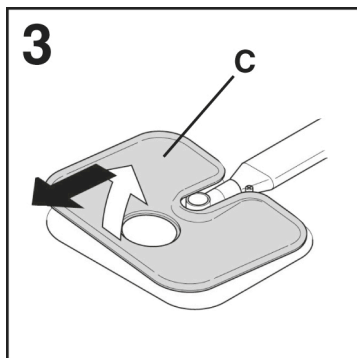
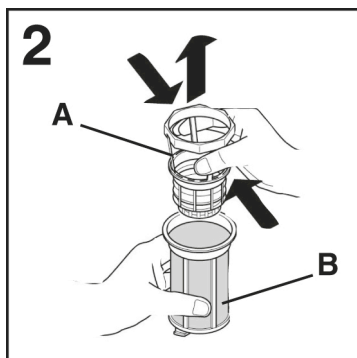
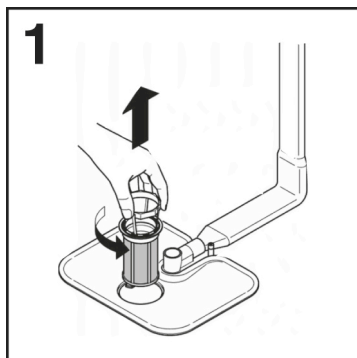

ПРЕДУПРЕЖДЕНИЕ

След като сте почистили филтрите, проверете дали сте ги съединили правилно и дали плочката е легнала плътно върху основата на миялната машина. Неправилното поставяне на филтрите може да наруши правилната работа на уреда.

11. ПРАКТИЧНИ СЪВЕТИ

Как да постигнем оптимални резултати на миене

- Преди да разположите съдовете в миялната машина отстранете остатъците от храна (кокали, кости от риба, остатъци от месо и зеленчуци, утайка от кафе, обелки от плодове, пепел от цигари и др.) които биха могли да затруднят източването или да запушат разпръсквачите на миешите рамена.
- Опитайте да не изплаквате чиниите преди да ги поставяте в миялната машина.
- Ако тенджерите и тиганите са загорели, преди миене в машината е препоръчително да ги накиснете.
- Подреждайте съдовете с отвора надолу.
- Ако е възможно избягвайте допирането между съдовете. Правилното подреждане Ви осигурява по-добри резултати при миене.
- След като сте подредили съдовете проверете дали миешите рамена могат да се въртят свободно.
- Тенджери и съдове в които има силно прилепнали или загорели остатъци от храна, трябва да бъдат накиснати в разтвор от вода и препарат за миялни машини.
- За перфектно миене на сребърни съдове е необходимо:
 - a) да се изплакнат веднага след употреба, особено ако в тях е имало майонеза, яйца, риба и т.н.;
 - b) да не се поръсват с препарат;
 - c) да не се допират до други метали.

Как да спестяваме

Ръководство за екологично и икономично ползване на вашият уред.

- Постигнете най-добрата консумация на енергия, вода, перилен препарат и време с помощта на препоръчителния максимален размер на товара. Спестете до 50% енергия с пране на целия товар вместо на 2 части на товара.
- Ако искате да миете при напълно заредена машина, поставяйте съдовете в машината веднага след приключване на храненето, като ги подреждайте всеки път, изпълнявайки евентуално програмата "Предварително студено миене" за да се навлажнят съдовете и да се отстранят по-едри частици от храна между две зареждания, докато се съберат достатъчно съдове за да се извърши програмата за цялостно миене.
- При замърсявания с по-малка консистенция или при не много запълнени кошници изберете икономична програма, следвайки указанията в "Списък на програмите".
- Най-ефективните програми по отношение на комбинирано използване на вода и енергия обикновено са по-дълги програми на по-ниска температура.

Какво не трябва да миете

- Трябва да Ви напомним, че не всички съдове могат да се мият с миялна машина. Не се препоръчва да се слагат съдове от термопластичен материал, прибори с дръжки от дърво или пластмаса, тенджери с дървени дръжки, съдове от алуминий, от оловен кристал или стъкло (освен ако не е специално означено, че те могат да се мият в миялна машина).
- Някои декорации могат да паднат или да изгубят цвета си, поради което се препоръчва да се измие няколко пъти само един съд и ако не загуби цвета си, едва тогава да се поставят всички съдове от този вид.

- Освен това се препоръчва да не се мият прибори от сребро заедно с такива от окисляваща се стомана, за да се избегне евентуална химическа реакция между тях.

Когато купувате нови съдове, уверете се, че са подходящи за миене в миялна машина.

Полезни съвети

- Изваждайте съдовете от първо от долната кошница.
- Ако няма да изваждате измитите съдове веднага, оставете вратата леко отворена. Това осигурява циркулация на въздуха и подпомага процеса на изсушаване.

12. ПОДДРЪЖКА И ПОЧИСТВАНЕ

Правилната грижа за вашия уред може да удължи експлоатационния му живот.

Почистване на външните части на уреда

- Изключете машината от захранването.
- Външното тяло на машината може да бъде почиствано с неабразивни препарати, предназначени за почистване на емайлирани повърхности.

Почистване на уреда отвътре

- Миялната машина не се нуждае от специална поддръжка, тъй като казанът за миене е самопочистващ се.
- Почиствайте редовно гумените уплътнения на вратата с навлажнено парче плат, като премахвате евентуални следи от храна или брилянтин.
- Почистването на Съдомиялната е препоръчително, за да се отстранят варовиковите отлагания или замърсявания. Предлагаме Ви да стартирате периодично цикъл на миене със специализирани почистващи продукти за съдомиялна машина. При всички операции по почистване съдомиялната машина трябва да е празна.
- Ако въпреки нормалната чистота на филтрите се забележат недобре измити или недоизплакнати съдове, проверете дали всички дюзи на миещите рамене (фиг. А "5") са чисти и свободни от мръсни отлагания.

Ако това не е така, почистете ги по следния начин:

- 1) Свалете горното миещо рамо като го завъртите докато се изравни с маркировката стрелка (фиг.1). Повдигнете леко нагоре (фиг. 1b) и

развийте в посока на часовниковата стрелка. **За да ги монтирате отново завъртете в посока обратна на часовниковата стрелка.** Долното миещо рамо може да бъде свалено, като го издърпате леко нагоре (фиг. 2);

- 2) Измийте въртящите се рамене със струя вода, за да освободите запушените дюзи;
 - 3) След като приключите с това, монтирайте обратно миещите рамена, като не забравяте да навиете докрай фиксиращите гайки.
- Казана и вътрешната страна на вратата са изработени от неръждаема стомана. Ако все пак се забележи образуване на петна от ръжда, това може да се дължи единствено на високо съдържание на железни соли във водата.
 - За премахване на тези петна използвайте абразив с меки зърна, никога не използвайте разтвори на хлор, тампони от метална вата и т.н.

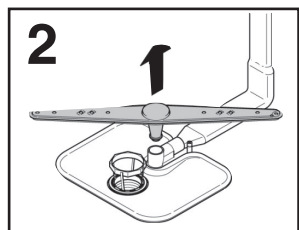
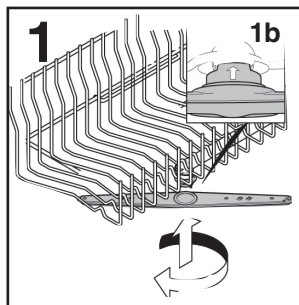

СЛЕД ВСЯКО ИЗПОЛЗВАНЕ

След всяко миене затваряйте крана за водата и изключвайте миялната с бутона **"ВКЛЮЧВАНЕ"/"ИЗКЛЮЧВАНЕ"**, за да изолирате машината от водопроводната и електрическата мрежа. Ако машината няма да бъде използвана продължително време, съветваме Ви да извършите следното:

1. Пуснете една програма за миене без съдове, но с препарат за миене, за да се обезмасли машината;
2. Извадете щепсела;

3. Затворете водопроводния кран;
4. Напълнете ваничката за препарат за блясък при плакнене;
5. Оставете вратата леко отворена;
6. Оставете вътрешността на мещината чиста;
7. Ако машината е инсталирана в помещение, където температурата е под 0°C, водата оставала в маркучите може да замръзне. Повишете температурата в помещението над 0°C и изчакайте 24 часа преди отново да включите машината.

13. ОПИСАНИЕ НА ПАНЕЛА ЗА УПРАВЛЕНИЕ

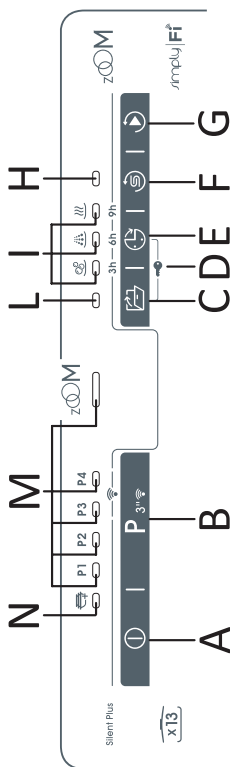

- A** Бутон "ВКЛИЗКЛ"
- B** Бутон "ИЗБОР НА ПРОГРАМА" ЗАПИСВАНЕ Wi-Fi
- C** Бутон за опция "SMART DOOR"
- D** С+Е ЗАКЛЮЧВАНЕ
- E** Бутон "ОТЛОЖЕН СТАРТ"
- F** Бутон "РЕСТАРТИРАНЕ" за индикатора "ЛИПСА НА СОЛ"
- G** Бутон "СТАРТ/ОТМЯНА"
- H** Индикатор "НЯМА СОЛ"
- I** Индикатори "СТАТУС НА ПРОГРАМАТА" / Индикатори "ОТЛОЖЕН СТАРТ"
- L** Индикатор "SMART DOOR"
- M** Индикатори "ИЗБОР НА ПРОГРАМА"
- N** Индикатор "ADDISH"

14. ТЕХНИЧЕСКИ ДАННИ

ДАННИ	РАЗМЕР	
	СВОБОДНОСТОЯЩА	ЗА ВГРАЖДАНЕ
С РАБОТЕН ПЛОТ	БЕЗ РАБОТЕН ПЛОТ	ЗА ВГРАЖДАНЕ
Ширина x Височина x Дълбочина (см)	60x85x60.9	59.8x81.8 + 89.8x57
Дълбочина с отворена врата (см)	120	117

ТЕХНИЧЕСКИ ДАННИ (Вижте табелата с данни)

Брой комплекти (EN 50242)	13	15	16
Капацитет със съдове и чинии	8 души	9 души	9 души
Налягане на водата (MPa)	Мин. 0.08 – Макс. 0.8		
Предпазител/Входяща мощност/Напрежение	Вижте табелата с данни		

15. ИЗБОР НА ПРОГРАМА И СПЕЦИАЛНИ ФУНКЦИИ

Бутон ВКЛ/ИЗКЛ ①

- За да включите и изключите уреда, натиснете бутона **ВКЛ./ИЗКЛ** (за около 3 секунди).

В края на програмата не забравяйте да изключите уреда от бутона **ВКЛ/ИЗКЛ**, да извадете щепсела и да затворите крана за водата.

Включване на уреда за първи път

- Свържете машината към електрическата мрежа.
- Отворете вратата, поставете съдовете за миене вътре и затворете отново вратата.
- Натиснете бутона **"ВКЛ./ИЗКЛ."** и задръжте за 3 секунди. По това време само бутоните **"ВКЛ./ИЗКЛ."** и **"ИЗБОР НА ПРОГРАМА"** ще бъдат активни и всички индикатори на програмата ще светнат за 3 сек. След това само индикаторът **"P3"** ще остане включен, а всички други бутони ще бъдат все още активни.
- Изберете програма с бутона **"ИЗБОР НА ПРОГРАМА"**.
- Ако искате да изберете опция, натиснете съответния бутон (индикаторът, представляващ избраната опция, ще се включи).
- Натиснете **"СТАРТ/ОТМЯНА"** и ще прозвучи сигнал, индикаторът, съответстващ на избраната програма, ще остане включен и индикаторът за измиване ще светне.

- Ако програмата бъде стартирана с отворена врата, ще прозвучи сигнал 5 пъти и програмата ще започне автоматично, след като вратата бъде затворена.

Следващо включване на уреда

Задръжте бутона **" ВКЛ./ИЗКЛ."** за около 3 сек, за да включите машината и програмният индикатор **"P3"** ще светне.

функцията за запаметяване на програмата, индикаторът, съответстващ на последната завършена програма, ще се появи на дисплея.

Меню с настройки

От менюто "Настройки" можете да настроите различни параметри, които да отговарят на вашите изисквания за измиване.

Влизане в менюто "Settings" (Настройки)

- Включете съдомиялната машина, като задръжте бутона **"ВКЛ./ИЗКЛ."** за около 3 сек.
- Задръжте бутоните **"ИЗБОР НА ПРОГРАМА"** и **"ВКЛ./ИЗКЛ."** за около 5 сек.
- Всички индикатори ще светнат за 5 сек.
- Ще се покажат настройките:
 - Настройките за предотвратяване натрупването на варовик се появяват, когато индикаторът на съответните програми светне. Ако всички те са изключени, нивото е настроено на **"S0"**.
 - Когато аудио сигналът е активиран, индикаторът **"EXPRESS"** светва.
 - Когато функцията **"Запаметяване"** е активирана, индикаторът **"6h"** светва; функцията **ОТЛОЖЕН СТАРТ** се включва.

- Когато натиснете бутона **"ИЗБОР НА ПРОГРАМА"**, ще започне настройване на режим **ОТСТР. КОТЛЕН КАМЪК** (вижте съответната глава в ръководството за информация).
- Натиснете бутона **"EXPRESS"**, за да включите настройката на **ЗВУКОВИЯ ИНДИКАТОР**. (за информация как да извършите настройката, вижте главата по тази тема).
- Натиснете бутона **"ОТЛОЖЕН СТАРТ"**, за да активирате **РЕЖИМ MEMO** (вижте съответната глава в ръководството за информация как да го включите и изключите).

"АВТОМАТИЧНИ" програми (само при някои модели).

Съдомиялната машина е оборудвана със **сензор за степен на замърсяване**, който анализира мътността на водата по време на всички **етапи от "АВТОМАТИЧНАТА" програма (вижте легенда на програмите)**. Благодарение на този сензор параметрите на програмата се адаптират автоматично към реалната степен на замърсяване на съдовете. Това става, тъй като мътността на водата съответства на определена степен на замърсяване на съдовете. По този начин се гарантират отлични резултати при миене, като в същото време се оптимизира разходът на вода и енергия.

"IMPULSE" програми

"IMPULSE" програми използват импулсна технология за миене, която намалява разхода и шума и в същото време дава по-добри резултати.

"Прекъсванията" в работата на помпата НЕ са неизправност; те са обичайни за импулсното миене и затова се считат за нормална характеристика на програмата.

ADDISH (възможност за добавяне на съдове след стартиране на програмата)

Когато програмата стартира, трябва само да отворите вратата, ако искате да добавите още съдове, когато свети светлинният индикатор **ADDISH**. Уредът ще спре автоматично, а оставащото време до края на цикъла ще мига на дисплея. Затворете вратата, **без да натискате никакви бутони**. Цикълът на миене ще продължи оттам, докъдето е спрял. Не е препоръчително да добавяте повече съдове, след като съответният светлинен индикатор изгасне.

Отворете вратата бавно и внимателно, за да избегнете разливането на сапунена вода.

Не се препоръчва добавяне на съдове, след като изгасне светлинният индикатор AddWash, тъй като това може сериозно да влоши работата на уреда.



ПРЕДУПРЕЖДЕНИЕ

Ако отворите вратата, докато машината работи, **накъсан звуков сигнал ви предупреждава, че програмата още не е свършила.**

Прекъсване на програмата

Не се препоръчва отваряне на вратата, докато уредът работи, особено по време на основното миене и на последните етапи на плакнене с гореща вода. Ако обаче вратата се отвори, докато уредът работи (например за да се добавят съдове), машината ще спре автоматично. Затворете вратата, **без да натискате никакви бутони**. Цикълът на миене ще продължи оттам, докъдето е спрял.



ПРЕДУПРЕЖДЕНИЕ

Ако отворите вратата, докато машината работи, накъсан звук сигнал ви предупреждава, че програмата още не е свършила.

При прекъсване в електрозахранването по време на работа на съдомиялната машина специална памет съхранява информация за избраната програма, а след възстановяване на електрозахранването, цикълът на миене продължава оттам, докдето е стигнал.

Промяна на активна програма

За да промените или отмените активна програма:

- Задръжте натиснат бутона **"СТАРТ/ОТМЯНА"** поне за около **3** секунди. Ще се чуят звукови сигнали, светлинните индикатори на програмата ще се включват и изключват поотделно и последователно.
- Ще прозвучи звук сигнал и всички индикатори на програмите ще светнат за постоянно.
- В този момент може да изберете нова програма.

Край на програмата

Краят на програмата се оповестява от 5-секунден звук индикатор (ако не е заглушен), който се повтаря 3 пъти през 20 секунди.

Бутони за опции

Бутоните за опции активират допълнителни опции за миене, които позволяват персонализиране на програмите за миене (вж. таблицата в глава 17 за списък с програми, на които могат да се задават тези допълнителни опции).

Опциите се задават (или отменят) преди стартиране на програмата с помощта на съответните бутони. На дисплея се появяват (или изчезват) светлинните индикатори, свързани с опциите.

Бутонът за опциите трябва да се активира, след като се избере програмата за миене.



ПРЕДУПРЕЖДЕНИЕ

Преди да пуснете нова програма, трябва да проверите дали има препарат в отделението за препарат. Ако е необходимо, добавете още препарат.

Ако е избрана опция, която не е съвместима с избраната програма, индикаторът за опция първо мига и след това се изключва..

Подробности за програмите

Когато програмата е активна, нейният светлинен индикатор остава включен и 3-те светлинни индикатора за **"ЕТАП НА ПРОГРАМАТА"**:

МИЕНЕ

ИЗПЛАКВАНЕ

СУШЕНЕ

ще светнат *поотделно и последователно* като индикация за съответния активен етап.

Бутон "EXPRESS"

(Само за някои модели).

Този бутон позволява средно пестене на енергия и време с до 25% (според избраната програма) чрез намаляване на температурата при миене и времето за сушене при последното изплакване. Тази опция е препоръчителна при пускане на уреда вечер, когато нямате незабавна нужда от перфектно изсушени съдове. За по-ефективно сушене оставате вратата на съдомиялната машина леко открената, за да може да влиза въздух в нея.

Бутон "SMART DOOR" (АВТОМАТИЧНО ОТВАРЯНЕ НА ВРАТАТА) (Само за някои модели).

Тази опция активира специално устройство, което отваря вратата на няколко сантиметра по време или в края на цикъла за сушене (в зависимост от програмата). По този начин се гарантира естествено и ефикасно изсушаване на съдовете. Продължителността на избраната програма се променя автоматично, за да се постигне оптимална температура за цикъла на изплакване; по този начин се намалява значително разходът на енергия. Автоматичното отваряне на вратата по време на последния етап от сушенето позволява циркулиране на въздуха и предотвратяване на риска от образуване на неприятни миризми. При отваряне на вратата на дисплея се появява съобщението "SMART DOOR".

Тази опция се активира автоматично в програмата "ECO". Ако желаете, можете да я деактивирате по всяко време. Функцията "SMART DOOR" не е активна при програмите "ZOOM 39'" и "ПРЕДВАРИТЕЛНО ИЗМИВАНЕ".



ПРЕДУПРЕЖДЕНИЕ

Когато е избрана тази опция, по никакъв начин не бива да възпрепятствате отварянето на вратата или да се опитвате да я затваряте със сила, тъй като това ще повреди механизма. Осигурете достатъчно пространство пред вратата, а преди да затворите вратата, изчакайте да приключи настройването на отварящото устройство.

Светлинен индикатор "НЯМА СОЛ"

Този модел разполага със светлинен индикатор на панела за управление, който светва, когато трябва да добавите

сол в отделението. Появата на бели петна по съдовете обикновено е предупредителен сигнал, че отделението за сол е празно.

Бутон "НУЛИРАНЕ" за светлинен индикатор "НЯМА СОЛ"

След като добавите сол в отделението за сол, трябва да натиснете този бутон за няколко секунди, докато съответният светлинен индикатор изгасне.



ПРЕДУПРЕЖДЕНИЕ

Ако натиснете бутона за нулиране, без да добавите сол в отделението, ще нарушите правилното функциониране на светлинния индикатор за сол.

За да се гарантира правилното функциониране на светлинния

Бутон "ОТЛОЖЕН СТАРТ"

С този бутон можете да зададете на съдомиялната машина да стартира програмата със забавяне от 3, 6 или 9 часа.

За да зададете отложен старт, направете следното:

- Изберете програма с помощта на бутона "ИЗБОР НА ПРОГРАМА".
- Натиснете бутона "ОТЛОЖЕН СТАРТ" (при всяко натискане на бутона стартът се отлага съответно с 3, 6 или 9 часа, а съответният светлинен индикатор за време се включва).
- За да стартирате обратното преброяване, натиснете бутона "СТАРТ/ОТМЯНА" (светлинният индикатор за съответното време на отлагане ще започне да мига).

Ако сте задали отлагане с 9 часа, след три часа обратно отброяване ще светне светлинният индикатор **6h**, а след 6 часа - светлинният индикатор **3h**.

След изтичане на последните 3 часа (след приключване на обратното преброяване) светлинният индикатор **3h** ще спре да мига и ще остане включен като индикация за начало на миенето, а програмата ще стартира автоматично.

Отложеният старт може да се промени или отмени, ако обратното преброяване все още не е приключило и програмата не е стартирала. Изберете друга програма или активирайте/деактивирайте бутона за опции, като направите следното:

- Задръжте натиснат бутона **"СТАРТ/ОТМЯНА"** поне за около **3** секунди. Ще се чуят звукови сигнали, светлинните индикатори на програмата ще се включват и изключват поотделно и последователно.
- Отложеният старт и избраната програма ще бъдат отменени. Светлинният индикатор на програмата ще мига, а съдомиялната машина е готова за задаване на нова програма.

Активиране или деактивиране на сигнала за **КРАЙ НА ПРОГРАМАТА**

Може да деактивирате включването и изключването на звуковия сигнал, както следва (при настройките по подразбиране той е активен):

- Включете съдомиялната машина, като задръжте бутона **"ВКЛ./ИЗКЛ."** за около 3 сек.
- Задръжте бутоните **"ИЗБОР НА ПРОГРАМА"** и **"ВКЛ./ИЗКЛ."** за около 5 сек.
- Всички индикатори ще светнат за 5 сек.
 - Ако аудио сигналът е активен, индикаторът **"EXPRESS"** светва.

- Ако аудио сигналът не е активен, индикаторът **"EXPRESS"** е загасен.

1. Натиснете бутона **"EXPRESS"**, за да включите или изключите звуковия сигнал.
2. Винаги, когато звуковият сигналът е включен, в допълнение на визуалното потвърждение, дадено чрез светване на лампичката **"EXPRESS"**, прозвучава и звуково потвърждение.
3. Ако изключите звуковия сигнал, визуалното потвърждение няма да се съпътства от звуков сигнал, когато лампичката **"EXPRESS"** загасва.
4. Изключете съдомиялната машина, като задръжте бутона **"ВКЛ./ИЗКЛ."** за около 3 сек, за да задействате новите настройки.

РЕЖИМ MEMO

(Запомня последната използвана програма)

За да активирате запазването на последната програма, използвана в паметта, процедирайте по следния начин:

- Включете съдомиялната машина, като задръжте бутона **"ВКЛ./ИЗКЛ."** за около 3 сек.
- Задръжте бутоните **"ИЗБОР НА ПРОГРАМА"** и **"ВКЛ./ИЗКЛ."** за около 5 сек.
- Всички индикатори ще светнат за 5 сек.
 1. Индикаторът **"6h"** върху функцията **"ОТЛОЖЕН СТАРТ"** е загасен по подразбиране.
 2. Когато натиснете бутона **"Отложен старт"**, индикаторът **"6h"** ще светне и ще прозвучи звуков сигнал.
 3. Изключете съдомиялната машина, като задръжте бутона **"ВКЛ./ИЗКЛ."** за около 5 сек., за да задействате новите настройки.

ЗАЩИТА ДЕЦА

Съдомиялната машина има електронна предпазна заключваща функция за деца. Заключващата функция предпазва децата от опасностите, които могат да възникнат, ако вратата на съдомиялната машина се отвори, и деактивира управлението, за да гарантира, че няма да бъдат направени никакви нежелани или случайни промени.

Предпазната заключваща функция за деца се включва и изключва, както следва:

- Включете съдомиялната машина, като задържите бутона **"ВКЛ./ИЗКЛ."** за около 3 сек.

- Задръжте бутоните **"ИЗБОР НА ПРОГРАМА"** и **"ВКЛ./ИЗКЛ."** за около 5 секунди. Индикаторите **"3h 6h 9h"** ще светнат 3 пъти и ще прозвучи звуков сигнал.

- След това единствено активен ще бъде бутонът **"ВКЛ./ИЗКЛ."**.

- Ако бъде натиснат друг бутон, индикаторите за програмиране на фазите ще светнат 3 пъти.

- Предпазната заключваща функция за деца ще се изключи, като натиснете бутоните **"EXPRESS"** и **"ОТЛОЖЕН СТАРТ"** и ги задържите отново за 5 сек или като изключите уреда.

16. ДИСТАНЦИОНЕН КОНТРОЛ (WI-FI)

Този уред е оборудван с **Wi-Fi** технология, която позволява дистанционно управление на машината чрез софтуерно приложение.

Сдвояване на машината с приложението

- Изтеглете приложението **Candy simply-Fi** на устройството си.

Приложението **Candy simply-Fi** се предлага за планшети и смартфони с **Android** и с **iOS**.

За да научите подробности за функциите за **Wi-Fi**, разгледайте менютата на приложението в режим **DEMO**.

- Уверете се, че рутерът е включен и вашият смартфон/таблет е свързан към домашната ви **Wi Fi** връзка.
- Включете **BLUETOOTH** на вашия смартфон/таблет (ако има наличен).
- Отворете приложението, създайте потребителски профил и запишете уреда, следвайки инструкциите, които се показват на дисплея на устройството.
- Включете съдомиялната машина с бутона "**ВКЛ.ИЗКЛ.**", когато приложението ви каже да го направите.
- Натиснете "**ИЗБОР НА ПРОГРАМА**" и задръжте за 3 сек; → индикатора **P3** и **P4** ще светнат.
- Натиснете бутона "**ОТЛОЖЕН СТАРТ**" и задръжте за 3 сек, в рамките на 60 сек от предходната стъпка; индикаторите **3h-6h-9h** ще светнат едновременно за 5 мин.

- Въведете паролата на домашната ви **WiFi** мрежа в приложението и завършете процедурата.

Успешно записване

- Индикаторите **3h-6h-9h** ще изгаснат, докато индикаторите **P3 P4** ще останат включени.
- Машината е свързана и вече може да я управлявате от приложението.

Неуспешно записване

Ако записването не се осъществи или не успява да стане в рамките на 5 мин:

- Индикаторите **3h-6h-9h** и **P3 P4** ще изгаснат.
- Машината не е свързана.
- Повторете процедурата по записване, като отново задържите бутона "**ОТЛОЖЕН СТАРТ**".

За повече информация вижте "**Приложение за записване - Ръководство за бърз достъп**", което се предоставя заедно с машината и е достъпно на **връзката: go.candy-group.com/bm-dw**

Пренастройване на WiFi връзката

Повторете процедурата за записване в случай на проблеми или промяна на паролата на домашния рутер.

ОСЪЩЕСТВЯВАНЕ НА ДИСТАНЦИОННО УПРАВЛЕНИЕ

Всеки път, когато искате да използвате машината с дистанционно управление:

- Напълнете съдомиялната машина, сложете препарат и затворете вратата.
- Включете съдомиялната машина.
- Натиснете "**ИЗБОР НА ПРОГРАМА**" и задръжте за 3 сек →; индикаторите **P3 P4** ще светнат **за постоянно**.

- Вече може да използвате приложението и дистанционно да управлявате машината с устройството си.

ДЕАКТИВИРАНЕ НА ДИСТАНЦИОННО УПРАВЛЕНИЕ

- За да излезете от дистанционното управление, натиснете **"ИЗБОР НА ПРОГРАМА"** за 3 сек.
- **Когато не се изпълнява цикъл:**
Индикаторите **P3 P4** ще загаснат и светлината, отговаряща на последната завършена от машината програма, ще се включи (или P3).
- **Когато се изпълнява цикъл:**
Индикаторите **P3 P4** ще започнат да мигат, докато индикаторите за програмиране на фазите покажат до какъв етап от цикъла на измиване е достигнала машината. Цикълът ще бъде завършен без контрол от приложението.

Алтернативен начин за излизане от дистанционното управление.

- Натиснете **"СТАРТ/ОТМЯНА"** и задръжте за 3 сек: ако в момента се извършва цикъл, той ще бъде прекъснат и машината ще излезе от режима **ДИСТАНЦИОННО УПРАВЛЕНИЕ**. Вече можете да зададете нов цикъл на измиване, като използвате контролния панел.





Ако изключите машината и я включите отново с бутона **"ВКЛ/ИЗКЛ"**, докато **ДИСТАНЦИОННОТО УПРАВЛЕНИЕ** е активирано и в момента се извършва цикъл (или ако електрическото захранване е прекъснато), цикълът ще се възобнови от момента, в който е прекъснат. **"ДИСТАНЦИОННОТО УПРАВЛЕНИЕ"** ще се деактивира и индикаторите **P3** и **P4** ще светнат.

17. ЛЕГЕНДА НА ПРОГРАМИТЕ

Програма		Описание
P1		Интензивна Веднъж дневно - за силно замърсени съдове, престояли в машината цял ден.
P2		Универсална Веднъж дневно - за нормално замърсени съдове, престояли в машината цял ден.
P3		Eco Програма за нормално замърсени съдове (най-ефективната по отношение на консумация на енергия и вода за този тип съдове). Стандартизирана по EN 50242.
P4		Предварително измиване Студено кратко предварително измиване за съдове, които са съхранявани в съдомиялната докато напълно я заредите.
P5		Бърза програма за измиване и изсушаване от клас А . * Подходяща за миене на до 8 комплекта.

Миене с предварително измиване

За програмите с предварително измиване, е желателно да се добави втора доза препарат (макс. 10 гр.) директно в машината.

Програма						Опции	
						Предварително изплакване с препарат	Температура при миене (°C)
P1		Интензивна	●	75	130	ДА	ДА
P2		Универсална	■	60	120	ДА	ДА
P3		Есо	●	45	230	ДА	ДА
P4		Предварително измиване	■	■	5	ДА	N/A
P5			●	60	39	ДА	N/A

● = Предварително изплакване с препарат

N/A = ОПЦИЯТА НЕ Е НАЛИЧНА

- 1) Със студена вода (15 °C) – толеранс ±10%
 Ако използвате гореща вода, времето, оставащо до края на програмата, се актуализира автоматично, докато програмата работи.
 Стойностите са измерени в лабораторни условия съгласно европейския стандарт EN 50242 (стойностите варират според условията, при които се ползва уредът).

18. ОТДЕЛЕНИЕ ЗА ОМЕКОТИТЕЛ ЗА ВОДА

В зависимост от вида на водата тя съдържа различни количества варовик и минерали, които се отлагат върху съдовете като оставят белезникави петна върху тях. Колкото по-високо е нивото на тези минерали, намиращи се във водата, толкова тя е по-твърда. Съдомиялната машина е снабдена със система за омекотяване на водата, която чрез използване на специална сол омекотява водата за миене на съдовете. Степента на твърдост на водата може да бъде получена от вашата фирма за водоснабдяване.

Регулиране на декарцификатора

Миялната машина е оборудвана с един декарцификатор, който използвайки специална регенерираща сол за миялни машини, осигурява вода без калций (омекотена) за миенето на съдовете. Декарцификаторът може да работи с вода с твърдост до 90°fH (френска степен) или 50°dH (немска степен) чрез б нива на регулиране. В дадената таблица ще намерите нивото, което съответства на водата във Вашата зона и необходимите обяснения за регулиране:

Ниво	Твърдост на водата		Използване на регенерираща а сол	Програмен индикатор
	°fH (френска степен)	°dH (немска степен)		
S0	0-5	0-3	NO	Няма индикаторна светлина
S1	6-15	4-9	SI	P1
S2	16-30	10-16	SI	P1+P2
*S3	31-45	17-25	SI	P1+P2+P3
S4	46-60	26-33	SI	P1+P2+P3+ P4
S5	61-90	34-50	SI	P1+P2+P3+ P4+P5

* **Декарцификаторът е регулиран фабрично на ниво 3, тъй като това е най-често срещаната степен на твърдост на водата.**

В зависимост от степента на твърдост, регулирайте декарцификатора както следва:

Съдомиялната трябва ВИНАГИ да бъде изключена преди старта на тази процедура.

1. Включете съдомиялната машина, като натиснете бутона "ВКЛ./ИЗКЛ."
2. Натиснете бутоните "ИЗБОР НА ПРОГРАМА" и "ВКЛ./ИЗКЛ." едновременно и задръжте за 5 сек.
3. Ще прозвучи кратък звуков сигнал и всички индикатори ще светнат за 5 сек.
4. Индикаторите на "ИЗБОР НА ПРОГРАМА" ще светнат, за да покажат нивата на премахване на натрупването на варовик. Ако не светнат никакви индикатори, ще бъде настроено ниво "S0".
5. Натиснете отново "ИЗБОР НА ПРОГРАМА", за да изберете желаното ниво на премахване на натрупването на варовик (P1→S1, P2→S2,...) За ниво "S0" всички светлини ще бъдат изключени.
6. Изключете съдомиялната машина, като задръжте бутона "ВКЛ./ИЗКЛ." за 3 сек, за да задействате новите настройки



ПРЕДУПРЕЖДЕНИЕ

При възникването на какъвто и да е проблем, изключете машината като натиснете бутон "ВКЛ./ИЗКЛ." и стартирайте процедурата отначало (СТЪПКА 1).

19. ГАРАНЦИЯ И ОТСТРАНЯВАНЕ НА НЕИЗПРАВНОСТИ

Ако смятате, че съдомиялната машина не работи добре, потърсете решение на вашия проблем в раздела с практични съвети за отстраняване на често срещани проблеми в ръководството за бърз старт. **Ако проблемът продължава или се появи отново, се свържете с Центъра за техническо обслужване.**

ПРОБЛЕМИ

- **Модели с дисплей:** грешките се обозначават с номер, предшестван от буквата „E“ (напр. Error 2 = E2), и с кратък звуков сигнал.
- **Модели без дисплей:** грешката е показана чрез брой премигвания на индикаторните лампички, според цифрата в кода за грешка, последвана от пауза от 5 секунди (пример: Error 2 (Грешка 2) = две премигвания – пауза 5 секунди – две премигвания – т.н.).

Само модели с дисплей

Грешка	Значение и решение
 "ПРОВЕРКА НА ВОДАТА" с кратък звуков сигнал (само при някои модели). E2 (с дисплей) с кратък звуков сигнал	Съдомиялната машина не се пълни с вода Проверете дали кранът за водата е отворен.
	Проверете дали захранващият маркуч не е прегънат или притиснат.
	Уверете се, че отводнителната тръба е поставена на подходяща височина (вж. раздела за монтиране).
	Затворете крана за вода, развийте маркуча от задната част на съдомиялната машина и проверете дали пясъчният филтър не е запушен.
E3 (с дисплей) с кратък звуков сигнал	Водата не се отцежда от съдомиялната машина Уверете се, че отводнителната тръба не е прегъната, заклещена или блокирана и че филтърът не е запушен.
	Проверете дали сифонът не е запушен.
E4 (с дисплей) с кратък звуков сигнал	Теч от съдомиялната машина Уверете се, че отводнителната тръба не е прегъната, заклещена или блокирана и че филтърът не е запушен.
	Проверете дали сифонът не е запушен.
E8-Ei (с дисплей) с кратък звуков сигнал	Нагревателят за вода не работи правилно или филтърната платка е задръстена Почистете филтърната платка.
	Изключете съдомиялни и извадете щепсела от ел. контакт и изчакайте 1 минута. Включете машината и пуснете програма. Ако проблемът се появи отново, свържете се директно с оторизиран център за обслужване на клиенти.

Само модели без дисплей

Ако по време на работа на уреда възникнат неизправности или повреди, светлинният индикатор за съответната програма започва да мига бързо и се чува накъсан звук от сигнал. В този случай изключете съдомиялната машина от бутона „ВКЛ/ИЗКЛ“.

След като се уверите, че кранът за водата е отворен, че отводнителната тръба не е прегъната и че сифонът или филтрите не са запушени, можете да зададете отново желаната програма.

Ако проблемът продължава, се свържете с Центъра за техническо обслужване.

Тази съдомиялна машина е оборудвана със защита срещу протичане, благодарение на която в случай на проблем излишната вода автоматично се оттича.



ПРЕДУПРЕЖДЕНИЕ

За да се гарантира правилното функциониране на защитата срещу протичане, не се препоръчва да се мести или накланя съдомиялната машина по време на работа.

Ако се налага да се наклони или премести съдомиялната машина, изчакайте да свърши програмата, за да сте сигурни, че вътре в уреда не е останала вода.

Други неизправности

НЕИЗПРАВНОСТ	ПРИЧИНА	РЕШЕНИЕ
1. Нито една програма не работи	Щепселът не е поставен в контакта на стената	Включете щепсела
	Бутонът О/И не е натиснат	Натиснете бутона
	Вратата е отворена	Затворете вратата
	Няма електричество	Проверете
2. Съдомиялната машина не се пълни с вода	Вж. точка 1	Проверете
	Кранът за водата е затворен	Отворете крана за водата
	Захранващият маркуч е прегънат Филтърът на захранващия маркуч е запушен	Освободете маркуча Почистете филтъра в края на маркуча
3. Съдомиялната машина не източва вода	Филтърът е замърсен	Почистете филтъра
	Отводнителната тръба е прегъната	Освободете отводнителната тръба
	Удължението на отводнителната тръба не е свързано правилно	Следвайте стриктно указанията за свързване на отводнителната тръба
4. Съдомиялната машина източва вода непрекъснато	Изходният отвор на стената е насочен надолу, а не нагоре	Обърнете се към квалифициран техник
	Отводнителната тръба е разположена твърде ниско	Повдигнете отводнителната тръба на поне 40 см от нивото на пода

НЕИЗПРАВНОСТ	ПРИЧИНА	РЕШЕНИЕ
5. Не се чува пръскащите рамене да се въртят	Твърде много препарат	Намалете количеството препарат. Използвайте подходящ препарат
	Нещо пречи на раменете да се въртят	Проверете
	Филтърната платка и филтърът са много мръсни	Почистете филтърната платка и филтъра
6. При електронни уреди без дисплей: един или повече светлинни индикатора мигат бързо	Кранът за вода е затворен	Изключете уреда Отворете крана Настройте отново програмата
7. Съдовете са измити частично	Вж. точка 5	Проверете
	Дъното на съдовете за готвене не е измито добре	Остатъците от загоряла храна трябва да се накисват преди поставяне на съдовете в съдомиялната машина
	Ръбовете на съдовете за готвене не са измити добре	Сменете положението на съдовете за готвене в уреда
	Пръскащите рамене са частично блокирани	Отстранете пръскащите рамене, като отвъртите пръстеновидните гайки по часовниковата стрелка, и ги измийте под течаща вода
	Съдовете не са подредени правилно	Не поставяйте съдовете много близо едни до други
	Краят на отводнителната тръба е потопен във вода	Краят на отводнителната тръба не трябва да влиза в контакт с изходящата вода
	Поставено е неподходящо количество препарат или препаратът е стар и твърд	Съобразете количеството препарат със степента на замърсяване на съдовете или изберете друг препарат
	Капачето на отделението за сол не е затворено добре	Затегнете го
	Програмата за миене не е подходяща	Изберете по-ефективна програма
8. Препаратът не е излязъл от отделението или е излязъл частично	Прибори, съдове, тигани и др. пречат на отделението за препарат да се отвори	Подредете съдовете така, че да не възпрепятстват отварянето на отделението за препарат
9. Бели петна по съдовете	Водата от водопровода е много твърда	Проверете нивата на солта и препарата за изплакване и добавете, ако е необходимо. Ако това не помогне, се свържете с Центъра за техническо обслужване
10. Шум по време на миене	Съдовете се удрят едни в други	Препоредете съдовете в кошницата
	Въртящите се рамене се удрят в съдовете	Препоредете съдовете в кошницата

НЕИЗПРАВНОСТ	ПРИЧИНА	РЕШЕНИЕ
11. Съдовете не са напълно сухи	Не влиза достатъчно въздух	Оставете открехната вратата на съдомиялната машина след края на програмата, за да могат съдовете да изсъхнат по естествен път
	Няма достатъчно течност за изплакване	Напълнете отделението за течност за изплакване

Важно: Ако някой от описаните по-горе случаи доведе до влошаване на качеството на измиване или до недостатъчно изплакване, отстранете на ръка замърсяванията от съдовете, тъй като последният цикъл на сушене втвърдява остатъците от храна и затруднява още повече премахването им при последващо измиване.

Ако проблемът продължава, се свържете с Центъра за техническо обслужване, като посочите модела на съдомиялната машина. Ще го намерите в горната част от вътрешната страна на вратата на съдомиялната машина или на документа за гаранцията. Тази информация ще улесни предприемането на бързи и ефективни мерки.

Винаги се препоръчва употребата на оригинални резервни части, които можете да откриете във всеки наш оторизиран център за обслужване на клиенти.

Обслужване и гаранция

Продуктът се предлага с гаранция съгласно действащото законодателство и условията и разпоредбите, посочени в гаранционния сертификат, придружаващ продукта. Сертификатът трябва да се съхранява на сигурно място и при нужда да се представи пред упълномощения Център за техническо обслужване заедно с касовия бон за извършена покупка. Можете да проверите гаранционните условия и на нашия уебсайт.

При необходимост от обслужване попълнете онлайн формуляра или се свържете с нас на номера, посочен на страницата за поддръжка на уебсайта ни.

Производителят не носи отговорност за печатни грешки в тази брошура. Производителят също така си запазва правото на промени, които счита за необходими във връзка с продуктите си, без да променя основните им характеристики.

20. УСЛОВИЯ НА ОКОЛНАТА СРЕДА



Този уред е маркиран в съответствие с Европейска Директива 2012/19/ЕС за Отпадъци от Електрическо и Електронно Оборудване (ОЕЕО).

ОЕЕО съдържат както замърсяващи вещества (които могат да доведат до негативни последици за околната среда), така и основни компоненти (които могат да бъдат използвани повторно). Важно е ОЕЕО да са обект на специална обработка, за да се премахнат и да се депонират правилно всички замърсители, и да се възстановят и рециклират всички материали.

Гражданите могат да играят важна роля в гарантирането, че ОЕЕО нямат да станат проблем за околната среда; от съществено значение е да се следват някои основни правила:

- ОЕЕО не трябва да се третират като битов (домакински) отпадък;
- ОЕЕО трябва да бъдат предавани в съответните пунктове за събиране, управлявани от общината или от регистрирани компании. В много страни може да има събиране от дома на големи ОЕЕО.

В много страни, когато си купите нов уред, старият може да бъде върнат на продавача, който трябва да го вземе безплатно на база едно-към-едно, ако оборудването е от сходен вид и има същите функции като закупеното оборудване.

Köszönjük, hogy jelen termék mellett döntött. Büszkék vagyunk, hogy ideális terméket nyújthatunk Önnek, és hogy a háztartási készülékek legjobb és legteljesebb kínálatával szolgálhatunk, amelyek segítik Önt a mindennapi tevékenységekben.

A készülék helyes és biztonságos használata érdekében, illetve a hatékony karbantartásra vonatkozó praktikus ötletek ügyében olvassa el figyelmesen ezt a kézikönyvet.



A mosogatógépet kizárólag az utasítások figyelmes elolvasását követően vegye használatba. Javasoljuk, hogy a kézikönyvet mindig tartsa elérhető közelségben és jó állapotban bármely jövőbeli tulajdonos számára.

Bizonyosodjon meg arról, hogy a készülékhez mellékelve megtalálható ez a kezelési kézikönyv, a jótállási jegy, a szervizközpont címe és az energiahatékonysági címke. Mindegyik terméket egyedi 16 számjegyű kód azonosítja, amely „sorozatszámnak” tekinthető, és megtalálható a jótállási jegyen vagy az ajtó belső, jobb felső részére helyezett adattáblán. A kód termékspecifikus azonosítókártyaként használható, és erre szüksége lesz a termék regisztrációja során, vagy ha fel kell vennie a kapcsolatot a műszaki támogató központtal.

A ábra

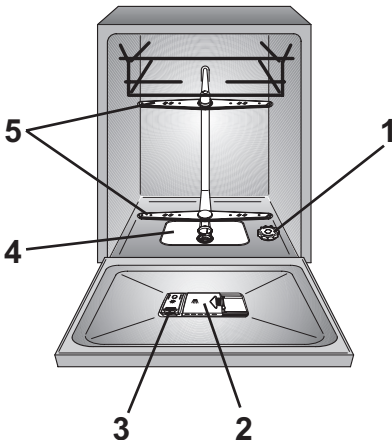

Artalomjegyzék

1. **ÁLTALÁNOS BIZTONSÁGI SZABÁLYOK**
2. **VÍZELLÁTÁS**
3. **SÓ BETÖLTÉSE**
4. **A FELSŐ KOSÁR BEÁLLÍTÁSA (CSAK BIZONYOS MODELLEK)**
5. **AZ EDÉNYEK BEÁLLÍTÁSA**
6. **INFORMÁCIÓ TESZTLABORATÓRIUMOK SZÁMÁRA**
7. **TISZTÍTÓSZER BETÖLTÉSE**
8. **TISZTÍTÓSZER TÍPUSOK**
9. **ÖBLÍTŐSZER BETÖLTÉSE**
10. **SZŰRŐK TISZTÍTÁSA**
11. **GYAKORLATI TANÁCSOK**
12. **KARBANTARTÁS ÉS TISZTÍTÁS**
13. **A VEZÉRLŐPULT LEÍRÁSA**
14. **MŰSZAKI ADATOK**
15. **PROGRAMVÁLASZTÁS ÉS KÜLÖNLEGES FUNKCIÓK**
16. **TÁVIRÁNYÍTÁS (Wi-Fi)**
17. **PROGRAM JELMAGYARÁZAT**
18. **VÍZKÖMENTESÍTŐ EGYSÉG**
19. **HIBAELHÁRÍTÁS ÉS GARANCIA**
20. **KÖRNYEZETI FELTÉTELEK**
- A. **VEZETÉK NÉLKÜLI KAPCSOLAT PARAMÉTEREI (OLD.148)**

1. ÁLTALÁNOS BIZTONSÁGI SZABÁLYOK

- A berendezések kizárólag háztartási célra vagy hasonló alkalmazásokra használhatók:
 - Üzletek, irodák és egyéb gazdasági munkakörnyezetek személyzeti konyhája;
 - Falusi vendéglátás;
 - Ügyfelek szállodákban, motelekben és egyéb szállást adó helyeken;
 - Bed & breakfast típusú környezetben.

A készüléknek a háztartási környezetektől vagy a tipikus háztartási funkcióktól eltérő használata - például szakemberek vagy szakképzett felhasználók által történő kereskedelmi felhasználás - a fenti alkalmazásokban is kizárt. A készüléknek a fentiekkel ellentétes módon történő használata, csökkentheti a készülék élettartamát, és érvénytelenítheti a gyártó garanciáját. A gyártónak a törvény által megengedett legmagasabb mértékig nem szabad elfogadnia a készülék bármilyen károsodását vagy más olyan károkat vagy veszteségeket, amelyek a háztartási vagy háztartási felhasználásnak nem megfelelőek (még akkor is, ha háztartási vagy háztartási környezetben vannak).

- A berendezést 8 éves vagy annál idősebb gyermekek vagy csökkent fizikai, érzékszervi vagy mentális képességű, vagy tapasztalattal és ismerettel nem rendelkező személyek akkor használhatják, ha felügyelet alatt állnak vagy ha megfelelő utasításokkal látták el őket a berendezés biztonságos használatát illetően és megértették a használatból eredő veszélyeket. Gyermekek nem játszhatnak a mosógéppel. A berendezés tisztítását és karbantartását gyermekek csak felügyelet alatt végezhetik.
- A gyermekeket felügyelni kell, hogy ne játsszanak a készülékkel.
- A 3 éves és alatti gyermekeket tartsa távol a berendezéstől, kivéve, ha folyamatosan felügyelik őket.
- Ha a kábel sérült, kérjük cserélje ki egy speciális kábelre, amit a gyártó cégtől vagy a hivatalos szerviz szolgáltatótól tud beszerezni.
- Csak a készülékhez mellékelt tömlőket használja a vízellátáshoz (ne használja újra a régi tömlő készleteket).
- A víznyomásnak 0,08 MPa és 0,8 MPa között kell lennie.
- Győződjön meg arról, hogy szőnyegek nem akadályozzák az alapot vagy a szellőzőnyílásokat.

- Telepítés után a készüléket úgy kell elhelyezni, hogy a dugó hozzáférhető legyen.
- Ne hagyja nyitva az ajtót vízszintes helyzetben a potenciális veszélyek elkerülése érdekében (pl. kioldás).
- A termékkel kapcsolatos további információkért vagy a műszaki adatlap megtekintéséhez kérjük, olvassa el a gyártó honlapját.

Elektromos csatlakozások és biztonsági előírások

- A műszaki adatok (tápfeszültség és hálózati bemenet) a termék adattábláján található.
- Ellenőrizze, hogy az elektromos rendszer földelt-e, és megfelel az alkalmazható jogszabályoknak, és a csatlakozó kompatibilis a berendezés csatlakozójával.

A gyártó nem vállal felelősséget a gép földelésének mulasztása miatt bekövetkező személyi vagy dologi sérülésekért.

- Ügyeljen arra, hogy a mosogatógép ne húzza meg a tápkábelt.
- Általában nem ajánlatos adaptereket, több dugót és/vagy hosszabbító kábelt használni.



FIGYELMEZTETÉS:

A készüléket nem szabad külső kapcsolóeszközön, például időzítőn keresztül bekapcsolni, vagy olyan áramkörhöz csatlakoztatni, amelyet egy segédprogram rendszeresen bekapcsol és kikapcsol.

- A mosogatógép tisztítása vagy karbantartása előtt húzza ki a készüléket, és kapcsolja ki a vízellátást.
- A gépet ne a tápkábelnél vagy a berendezésnél húzva áramtalanítsa.



FIGYELMEZTETÉS:

Mosás közben a víz nagyon magas hőmérsékletű lehet.

- Ne tegye ki a készüléket környezeti hatásoknak (eső, napfény, stb.).
- Ha a mosogatógép nyitott ajtajára támaszkodik vagy ül, felborulhat.
- Mozgatáskor ne emelje a mosogatógépet az ajtónál fogva; szállítás során soha ne fektesse az ajtót a targoncára. Javasoljuk, hogy a gép emelését két személy végezze.

- A mosogatógép tervezése normál konyhai eszközökhöz történt. A benzin, festék, acél vagy vas nyomaival, maró hatású vegyi anyagokkal, savakkal vagy lúgok által szennyezett tárgyakat nem szabad mosogatógépben mosni.

- Vízlágyító készülék telepítése esetén, nincs szükség a vízlágyítóra.

- Ha a készülék meghibásodik vagy leáll, kapcsolja ki, kapcsolja ki a vízellátást, és ne próbálja megjavítani a készüléket. A javításokat csak a Műszaki ügyfélszolgálat végezheti, és csak eredeti pótalkatrészeket szabad felszerelni. Ezen utasítások be nem tartása veszélyeztetheti a készülék biztonságát.

- Ha a csomagolás eltávolítása után a gépet át kell helyeznie, ne próbálja felemelni az ajtónál fogva. Nyissa ki enyhén az ajtót, és a gépet a felső részénél fogva emelje

Telepítés

- Távolítsa el a csomagolás valamennyi részét.



FIGYELMEZTETÉS:
Tartsa távol gyerekektől a csomagolóanyagokat.

- Ne telepítse és ne használja a mosogatógépet, ha sérült.

- Tartsa be a termékhez mellékelt utasításokat.

Információ tesztlaboratóriumok számára.

Az összehasonlító tesztek végrehajtásához és az EN szabályozásoknak megfelelő zajszintek méréséhez szükséges információk lekéréséhez küldjön e-mailt a következő címre:

testinfo-dishwasher@candy.it

Kérjük, hogy kérésében határozza meg a mosogatógép modelljét és sorozatszámát (lásd az adattáblát).

ÖKO PROGRAM TESZTELÉSE EN 50242 SZERINT

**PROGRAM NORMÁL
MÉRTÉKBEN SZENNYEZŐDÖTT
EDÉNYEKHEZ (A
LEGHATÉKONYABB PROGRAM
ILYEN TÍPUSÚ EDÉNYEKHEZ
KOMBINÁLT ENERGIA- ÉS
VÍZFOGYASZTÁS TEKINTETÉBEN).**

A gép **CE** jelölésével saját felelősségünkre megerősítjük, hogy a termék megfelel valamennyi európai biztonsági, egészségvédelmi és környezetvédelmi követelménynek, amelyek a termékre alkalmazhatók a törvényi előírásnak megfelelően.



FIGYELMEZTETÉS:
A késeket és az éles eszközöket élükkel lefelé kell a kosárba helyezni, vagy helyezze el vízszintesen.

HU

2. VÍZELLÁTÁS

A készüléket új tömlőgarnitúrával kell a vízhalózatra csatlakoztatni. A régi tömlőgarnitúrákat nem szabad újra használni.

- A bevezető és az elvezető tömlők balra vagy jobbra vezethetők el.

A mosogatógép hideg vagy meleg vízre egyaránt csatlakoztatható, amennyiben a víz 60°C-nál nem melegebb.

- A víznyomásnak 0,08 MPa és 0,8 MPa között kell lennie.
- A bevezető tömlőt úgy kell a csapra csatlakoztatni, hogy a vizet el lehessen zárni, amikor a gép használaton kívül van (**1. ábra, B**).
- A mosogatógép "3/4" menetes csatlakozóval van szerelve (**2. ábra**).
- Csatlakoztassa az "A" bevezető tömlőt a "B" vízcsapra egy 3/4"-es csatlakozó csőtoldattal, és ügyeljen arra, hogy az megfelelően meg legyen húzva.
- Szükség esetén a bevezető cső 2,5 m-re meghosszabbítható. A hosszabbító cső a Vevőszolgálati Központtól szerezhető be.

- Ha a mosogatógépet új vagy hosszabb ideig nem használt csővezetékre csatlakoztatja, akkor a bevezető tömlő csatlakoztatása előtt folyassa ki néhány percig a vizet. Így nem kerül homok vagy por a szűrőbe, és nem következik be a szűrő eldugulása.

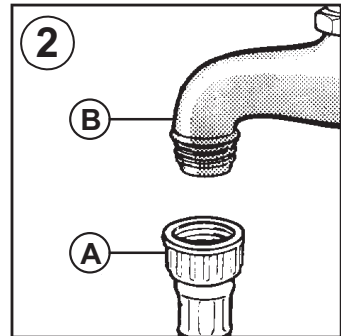
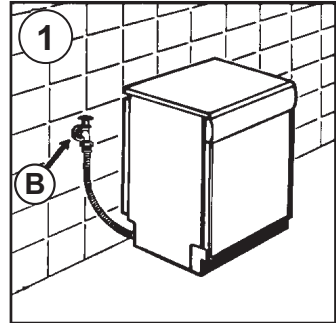

Hidraulikus védőeszközök

Az összes mosogatógép túlfolyó védőeszközzel rendelkezik, amely automatikusan zárja a vízáramot és/vagy elvezeti a felesleges mennyiséget, amennyiben meghibásodás nyomán a vízszint a normális fölé emelkedik.

EGYES MODELLEK az alábbiak közül egy vagy több funkcióval is rendelkezhetnek:

● VÍZZÁR (3. ábra)

A vízzáró rendszer a készülék biztonságának a javítására szolgál. A rendszer megelőzi a víz kiáramlását, amelyet okozhat géphiba vagy a gumivezetékek, különösképpen a vízellátó vezeték repedése.

A működés módja

A készülék alapi részében található vízgyűjtőben felgyűlik bármilyen lehetséges szivárgás, a víz pedig egy érzékelőt élesít, amely a vízcsap alatt található szelepet hoz működésbe, így teljesen nyitott vízcsap esetén is elzárja a vízellátást.

Ha az elektromos alkatrészeket tartalmazó „A” doboz sérült, azonnal távolítsa el a dugaszt az aljzatból. A védőrendszer tökéletes működésének a biztosítása érdekében a tömlőt az „A” dobozzal csatlakoztassa a csaphoz a(z) . **ábra** szerint. A vízellátó tömlőt ne vágja el, mivel éles alkatrészeket tartalmaz. Amennyiben a tömlő nem elég hosszú a megfelelő csatlakoztatáshoz, cserélje hosszabbra. A tömlő beszerezhető a műszaki támogató központtól.

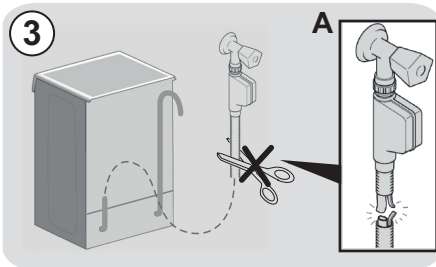

● AQUASTOP (4. ábra):

az ellátóvezetékben található készülék leállítja a vízáramlást a vezeték sérülése esetén; ebben az esetben piros jel látható az „A” ablakban, a vezeték pedig cserélésre szorul. Az anyacsavar eltávolításához nyomja meg a „B” egyirányú záróeszközt.

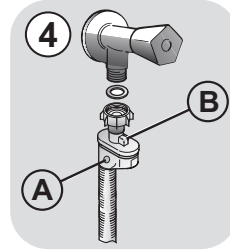

● AQUAPROTECT - VÉDŐELEMMEL SZERELT ELLÁTÓVEZETÉK (5. ábra):

Amennyiben víz szivárog az „A” elsődleges belső vezetékből, a „B” átlátszó záróköpeny magában tartja a vizet a mosogatási ciklus befejezéséig. A ciklus vége után vegye fel a kapcsolatot a műszaki támogató központtal az ellátóvezeték cseréje ügyében.

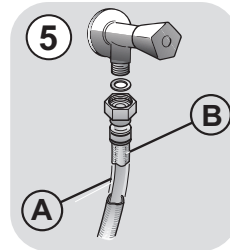

Az elvezető tömlő csatlakoztatása

- Az elvezető tömlőt az ejtőcsőre kell csatlakoztatni úgy, hogy a tömlő ne csavarodjon meg (**6. ábra**).
- Az ejtőcsőnek legalább 40 cm-re kell a talajfelszín felett lennie, belső átmérője pedig legalább 4 cm legyen.
- Célszerű egy bűzelzáró szifont is felszerelni (**6. ábra, X**).
- Szükség esetén az elvezető tömlő 2,5 m-ig meghosszabbítható, feltéve, hogy magassága nem haladja meg a padlószint fölötti 85 cm-t. A hosszabbító cső a Szakszerviztől szerezhető be.
- A tömlő a mosogató oldalára is felakasztható, a vízbe azonban nem merülhet bele, nehogy a gép a működés közben visszaszívja a vizet a készülékbe (**6. ábra, Y**).
- A készülék munkaasztal alatt történő elhelyezése esetén a tömlőtartó csőbilincset a falra, a munkaasztal alatti lehető legmagasabb pontban kell felszerelni (**6. ábra, Z**).
- Ellenőrizze, hogy a bevezető és az elvezető tömlők nem csavarodnak-e meg.

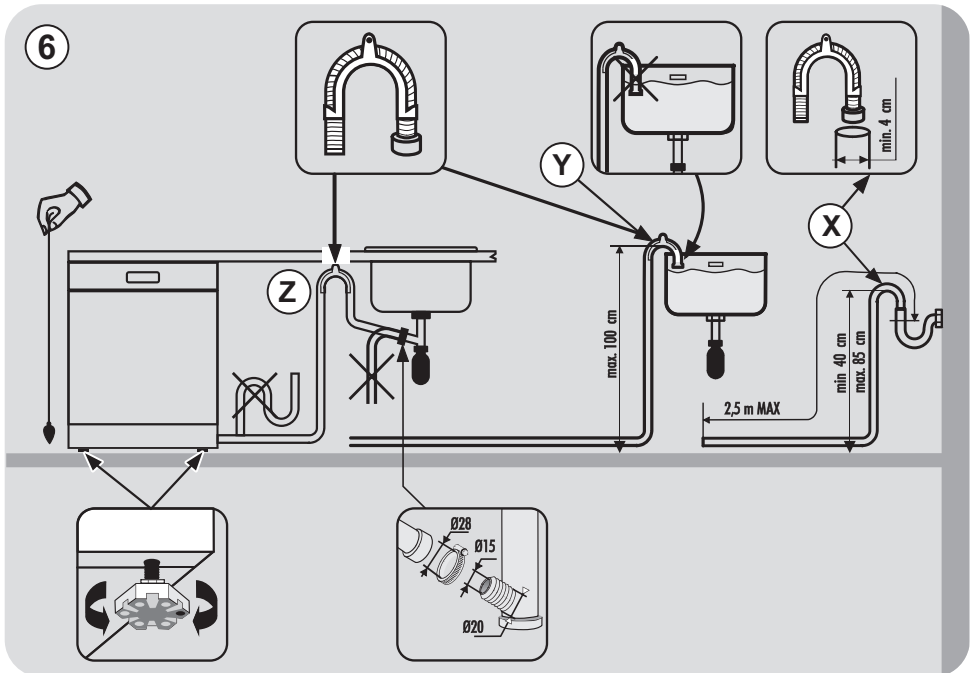

3. SÓ BETÖLTÉSE

(Ábra A "1")

- A fehér foltok edényeken való megjelenése általában arra utal, hogy a sótartályt fel kell tölteni.
- A gép alján található a vízlágyító regenerálására szolgáló só tartálya.
- Csak a kifejezetten a mosogatógéphez tervezett sót szabad használni. Más sófajták kis mennyiségben nem oldódó részecskéket is tartalmaznak, ami hosszú idő elteltével befolyásolhatja és ronthatja a lágyítószer teljesítményét.
- A só betöltés céljából csavarozza le a tartály zárósapkáját, majd töltsse fel a tartályt.
- A mivelet közben kifolyhat egy kis víz; azonban folytassa a só beadagolását, amíg a tartály meg nem telik. Ha megtelt a tartály, törölje le a menetről a sómaradványokat, és csavarozza vissza a zárósapkát.

A só betöltése után egy teljes mosogatási ciklust vagy egy **ELŐMOSÁS/HIDEG ÖBLÍTÉS** programot **KELL** lefuttatni.

- A sóadagoló befogadóképessége 1,5 és 1,8 kg között van; a készülék hatékony működése érdekében a sóadagolót a vízlágyító egység beállításának megfelelően időről időre fel kell tölteni.

(Csak az első beindításkor)

A készülék első alkalommal történő használatakor - a sótartály teljes feltöltése után - a tartály túlcserdulásáig kell vizet betölteni.

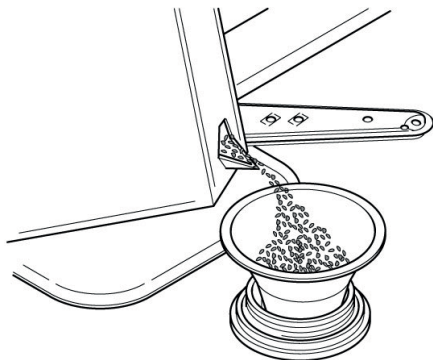

4. A FELSŐ KOSÁR BEÁLLÍTÁSA (CSAK BIZONYOS MODELLEK)

- Ha rendszeresen használ 29 és 32,5 cm közötti tányérok, azokat behelyezheti az alsó kosárba, miután a felső kosarat a felső pozícióba állította az alább részletezett módon (modelltől függően):

"A" típus:

1. Fordítsa kifelé az "A" elülső blokkokat;
2. Távolítsa el a kosarat, majd szerelje vissza felső pozícióba;
3. Helyezze vissza az "A" blokkokat az eredeti pozícióba.

A felső kosárba ezt követően átmérőben 20 cm-nél nagyobb tányérok nem helyezhetők, illetve a mobil támaszok nem használhatók felső pozícióba állított kosárral.

"A" típus

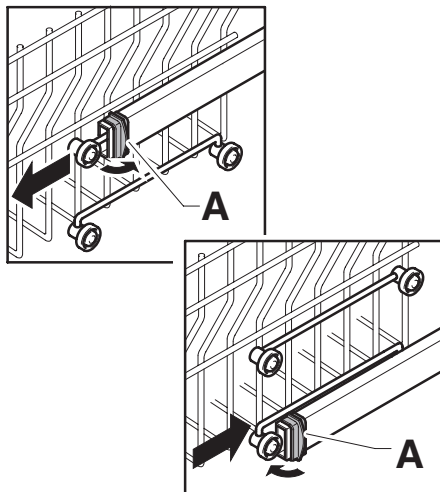

"B" típus: (CSAK EASY CLICK RENDSZERŰ MODELLEK ESETÉBEN):

1. Távolítsa el a felső kosarat;
2. A kosarat fogja meg mindkét oldalon, és emelje meg felfelé (1. ábra).

A felső kosárba ezt követően átmérőben 20 cm-nél* nagyobb tányérok nem helyezhetők, illetve a mobil támaszok nem használhatók felső pozícióba állított kosárral.

* Harmadik kosárral szerelt modellek esetében a felső kosárba átmérőben 14 cm-nél nagyobb tányérok nem helyezhetők ezt követően.

A KOSÁR ALSÓ POZÍCIÓBA ÁLLÍTÁSA:

1. A kosarat fogja meg mindkét oldalon, majd óvatosan emelje meg felfelé (1. ábra);
2. Ezt követően lassan engedje le a kosarat a helyes pozícióba (2. ábra).

JÓL JEGYEZZE MEG: SOHA NE EMELJE MEG VAGY ENGEDJE LE A KOSARAT CSUPÁN EGYIK OLDALRÓL FOGVA AZT (3. ábra).

FIGYELMEZTETÉS:

Javasoljuk, hogy a kosár helyzetét az edények behelyezése előtt végezze.

"B" típus

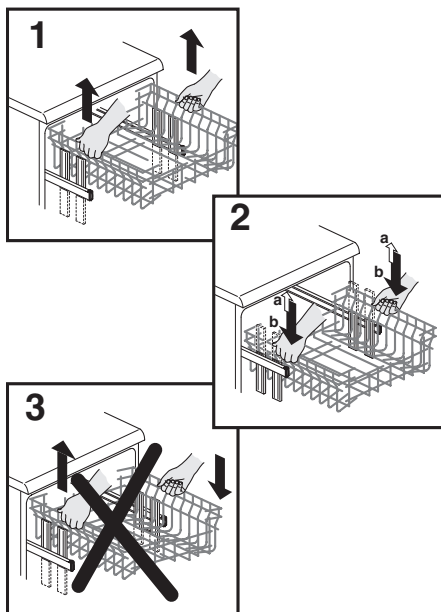

5. AZ EDÉNYEK BEÁLLÍTÁSA

A felső kosár használata

- A felső kosár a kosár oldalára akasztott mozgatható rácsokkal rendelkezik, amelyek 4 helyzetben állíthatók be.
- Az alsó helyzetben (**A-A1**) a rácsok teás és kávécsészékhez, késekhez és merőkanalokhoz használhatók. A talpas poharak biztonságosan felakaszthatók a rácsok végeire.

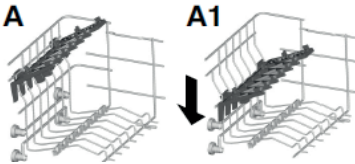

- A felső helyzetben (**B-B1**) a rácsok lapos tányérok és leveses tányérok behelyezését teszik lehetővé. A tányérokat függőleges helyzetben kell behelyezni úgy, hogy a tányérok alja a mosogatógép hátsó része felé nézzen, és a tányérok között hely maradjon azért, hogy a víz szabadon áthaladhasson közöttük.

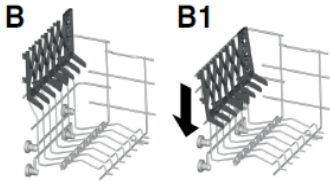

- A nagy (kb. 26 cm-es vagy annál nagyobb) tányérokat kissé hátrafelé döntve célszerű behelyezni, hogy a kosarat könnyebben be lehessen csúsztatni a gépbe.
- A salátástálak és a műanyag tálak is a felső kosárban helyezhetők el. Ezeket a tálakat célszerű a helyükön rögzíteni, hogy a vízszugár ne borítsa fel őket.

- A felső kosarat úgy alakítottuk ki, hogy maximális rugalmasságot biztosítson használat közben; a felső kosárban 24 tányér helyezhető el két sorban, 30 pohár öt sorban, vagy ezek vegyesen is betehetők a gépbe.

A szabványos napi mennyiség az **1.**, a **2.** és a **3. ábrán** látható.

Felső kosár (1. ábra)



Felső kosár (2. ábra)

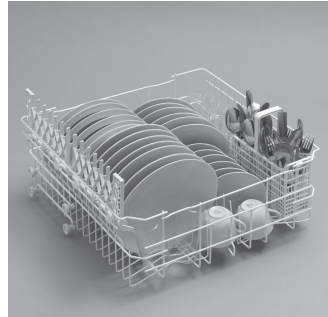

Felső kosár (3. ábra)



Az alsó kosár használata

- Az alsó kosárban fazekak, sütőedények, levesestálak, salátás tálak, fedők, tálaló edények, lapos tányérok, leveses tányérok és merőkanalak helyezhetők el.
- Az evőeszközöket nyelükkel felfelé a műanyag evőeszköztartóban kell elhelyezni. Helyezze az evőeszköztartót az alsó kosárba (4. és 5. ábra), és ügyeljen arra, hogy az evőeszközök ne akadjanak bele a forgó karokba.

Az alsó kosár a kihúzást segítő biztonsági ütközővel rendelkezik, ami különösen teljes adagok esetében előnyös. A só betöltésekor, a szűrő tisztításakor vagy a szokásos karbantartáskor a Kosarat teljesen ki kell húzni.

A legjobb eredmény elérése érdekében körültekintően töltsen meg a mosogatógépet.

A szabványos napi mennyiség az 4. és a 5. ábrán látható.

Alsó kosár (4. ábra)

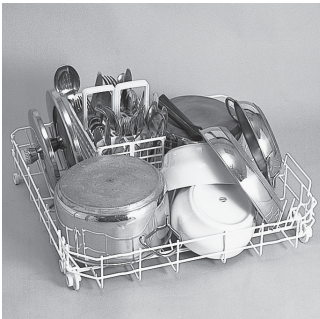

Alsó kosár (5. ábra)

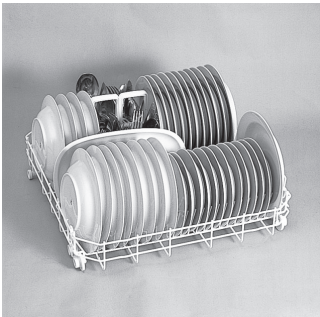

Evőeszköztartó kosár (6. ábra)

Az evőeszköztartó kosár két leválasztható részből áll, amelyek különböző feltöltési módokat tesznek lehetővé.

A két rész úgy választható ketté, hogy a bal oldali részt lecsúsztatjuk a jobb oldali részről.

Az evőeszköztartó kosár különböző adagok betöltése céljából kiemelhető.

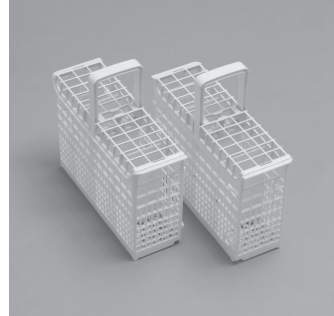

6. INFORMÁCIÓ TESZTLABORATÓRIUM OK SZÁMÁRA

Az EN szabványok szerinti összehasonlító vizsgálatok elvégzéséhez és a zajszintek méréséhez szükséges információk a következő címen szerezhetők be:

testinfo-dishwasher@candy.it

Kérjük, hogy a kérelemben jelölje meg a modell nevét és a mosogatógép számát (lásd az adattáblán).

7. TISZTÍTÓSZER BETÖLTÉSE

(A. ábra "2")

A mosogatószer

FONTOS!

Por alakú, folyékony vagy tablettá formájú, kifejezetten mosogatógépekhez tervezett mosogatószert kell használni.

A nem megfelelő mosogatószerek (pl. a kézi mosogatóshoz használt szerek) nem tartalmazzák a gépi mosogatóshoz szükséges összetevőket, és megakadályozzák a mosogatógép megfelelő működését.

A mosogatószer-tartály feltöltése

A mosogatószer tartály az ajtó belsejében van (A. ábra, 2). Ha a tartály fedele le van zárva, akkor kinyitásához nyomja meg a gombot (A). A mosogató ciklusok végén a fedél mindig nyitva van, és készen áll a mosogatógép következő használatára.

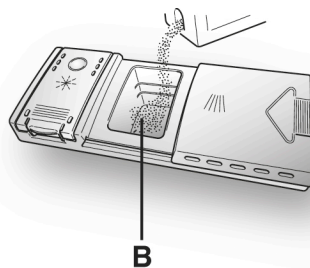
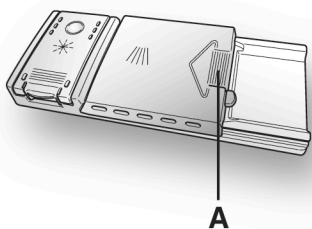

A mosogatószer beöntése után először nyomással (1), majd függőleges nyomással (2) kattanásiig zárja le a fedelet.

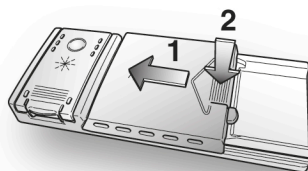

Mivel a mosogatószerek eltérnek egymástól, a mosogatószerek dobozain lévő utasítások is különbözőek lehetnek. Felhívjuk a figyelmet arra, hogy a túl kevés mosogatószer nem tisztítja meg megfelelően az edényeket, míg a túl sok mosogatószer nem biztosít jobb eredményeket, hanem csak veszendőbe megy.

FONTOS!

Ne használjon túl nagy mennyiségű mosogatószert, ezzel is védje a környezetet a szennyeződéstől.



FIGYELMEZTETÉS!

Az alsó kosár feltöltésekor kérjük ügyeljen arra, hogy a behelyezett tányérok vagy egyéb edények ne akadályozzák a szórókart.

A felhasználandó mosogatószer mennyisége az edények szennyezettségétől és az elmosogatandó edények típusától függ. 20-30 g mosogatószer elhelyezését javasoljuk a mosogatószer-rekesz mosogató részében (B).

8. TISZTÍTÓSZER TÍPUSOK

Tabletták

A különböző gyártók mosogatószer-tablettái különböző sebességgel oldódnak fel, ezért előfordulhat, hogy a rövid programok esetében egyes mosogatószer-tabletták nem elég hatékonyak, mivel nem tudnak teljesen feloldódni. Tabletták használata esetén a mosogatószer teljes felhasználása érdekében hosszabb programok alkalmazását javasoljuk.

FONTOS!

A megfelelő eredmény elérése érdekében a tablettákat NEM közvetlenül a teknőben, hanem a mosogatószer-tartály mosórészében KELL elhelyezni.

Koncentrált mosogatószerek

A kisebb lúghatású és természetes enzimeket tartalmazó koncentrált mosogatószerek - az 50°C-os programokkal együtt - kisebb hatást gyakorolnak a környezetre, illetve védik az edényeket és a mosogatógépet is. Az 50°C-os mosogatóprogramok célzottan használják ki az enzimek szennyoldó tulajdonságait, és így a koncentrált mosogatószerek használva kisebb hőmérsékleten érik el ugyanazt az eredményt, mint a 65°C-os programok.

Kombinált mosogatószerek

Az öblítőszer is tartalmazó mosogatószereket a mosogatószer-tartály mosórészében kell elhelyezni. Az öblítőszer-tartálynak üresnek kell lennie (ha nem üres, akkor a kombinált mosogatószerek használata előtt állítsa az öblítőszer-szabályozót a legkisebb helyzetbe).

"TABS" kombinált mosogatószerek

Ha olyan "TABS" („Három az egyben”/ „Négy az egyben”/ „Öt az egyben” stb.) kombinált mosogatószereket szeretne

használni, amelyek sót és/vagy öblítőszer is tartalmaznak, akkor az alábbiakat javasoljuk Önnek:

- olvassa el figyelmesen, és tartsa be a gyártó csomagoláson feltüntetett utasításait;
- a vízlágyítót/sót tartalmazó mosogatószerek hatékonysága az adott víz keménységétől Ellenőrizze, hogy a víz keménysége a mosogatószer dobozán feltüntetett tartományban van-e.

Ha az ilyen típusú termék használatakor nem megfelelő a mosogató minősége, kérjük, lépjen kapcsolatba a mosogatószer gyártójával.

Bizonyos esetekben a kombinált mosogatószerek használata az alábbiakat idézheti elő:

- vízkő rakódik le az edényeken vagy a mosogatógépben;
- csökken a mosogatósi és a szárítási teljesítmény.

FONTOS!

Az ilyen termékek közvetlen használatával kapcsolatos problémákra a garancia nem terjed ki.

Ne feledje, hogy a "TABS" kombinált mosogatószerek használatakor az öblítőszer és a só jelzőlámpák (csak bizonyos típusok esetében) feleslegesek, ezért ezeket a lámpákat figyelmen kívül kell hagyni.

Mosogatósi és/vagy szárítási problémák felmerülése esetén javasoljuk, hogy térjen vissza a hagyományos egyedi termékekhez (só, mosogatószer és öblítőszer). Ez teszi lehetővé a mosogatógépben lévő vízlágyító megfelelő működését.

Ebben az esetben azt javasoljuk, hogy:

- töltse fel a sótartályt is és az öblítőszer-tartályt is;
- futtasson le üresen egy normál mosogatósi ciklust.

Ne feledje, hogy a hagyományos só használatára való visszatéréskor néhány ciklus lefuttatása szükséges, mielőtt a rendszer újra teljesen hatékonyá nem válik.

9. ÖBLÍTŐSZER BETÖLTÉSE

(A. ábra, 3)

Az öblítőszer

Az utolsó öblítési ciklusban automatikusan kiáramló öblítőszer az edények gyors száradását segíti elő, és megakadályozza a foltképződést.

Az öblítőszer-tartály feltöltése

Az öblítőszer-tartály a mosogatószer-tartálytól balra található (A. ábra, 3).

A fedél kinyitásához nyomja meg a jelet, és ezzel egyidejűleg húzza meg a nyitófület. Célszerű kifejezetten a mosogatógéphez tervezett öblítőszer-t használni.

Az adagolóban lévő kémlelőnyíláson (C) keresztül ellenőrizze az öblítőszer-szintet.

TELE



sötét

ÜRES



világos

Az öblítőszer beállítása 1 és 6 között

A szabályozó (D) a fedél alatt van, és egy érme segítségével fordítható el.

A 4-as pozíció használatát javasoljuk. A víz mésztartalma jelentős mértékben befolyásolja a vízkőképződést és a szárítási teljesítményt. Ezért fontos az öblítőszer mennyiségének a beszabályozása a jó mosogatási eredmények elérése érdekében.

Ha a mosogatás után csíkok jelennek meg az edényeken, akkor egy pozícióval csökkentse a mennyiséget. Ha fehéres foltok keletkeznek, akkor egy pozícióval növelje a mennyiséget.

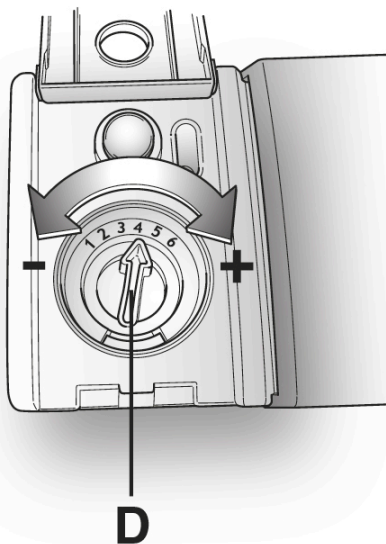
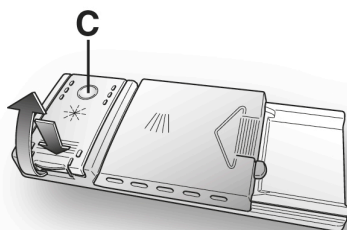
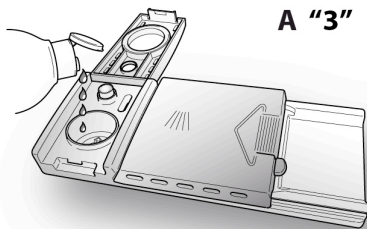

HU

10. SZŰRŐK TISZTÍTÁSA

(A. ábra, "4")

A szűrőrendszer a következőkből áll:

- A.központi **tartály**, amely a nagyobb részecskéket fogja fel;
- B.a fémháló alatt található **mikroszűrő**, amely a tökéletes öblítés érdekében a legfinomabb részecskéket fogja fel;
- C.**lapos fémháló**, amely folyamatosan szűri a mosogatóvizet.

- A kiváló eredmények elérése érdekében a szűrőket minden mosogatás után ellenőrizni és tisztítani kell.
- A szűrőegység eltávolításához egyszerűen csak fordítsa el a fogantyút balra (1. ábra).
- A könnyebb tisztítás érdekében a központi tartályt le lehet fordítani (2. ábra).
- Vegye ki a fémhálós szűrőt (3. ábra), és vízsgár alatt mossa le az egész egységet. Szükség esetén egy kisméretű keféjét is lehet használni.
- Az **öntisztító mikroszűrő** használatával a karbantartási szükséglet csökken, és a szűrőegységet csak kéthetente kell ellenőrizni. Mindazonáltal minden mosogatás után célszerű ellenőrizni, hogy nem dugult-e el a központi tartály és fémhálós szűrő.

Sose használja szűrők nélkül a mosogatógépet.

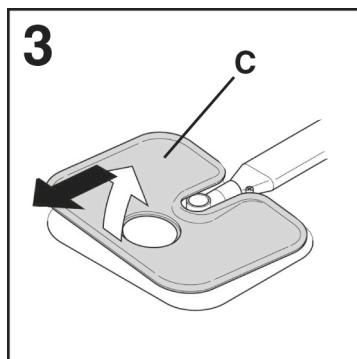
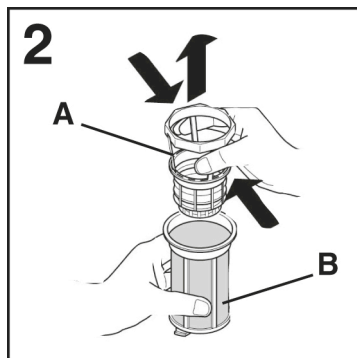
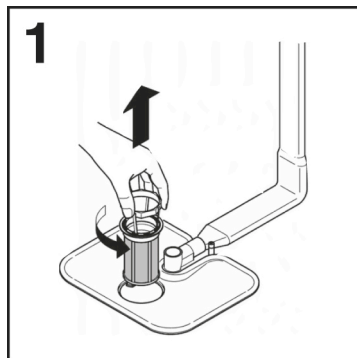

FIGYELMEZTETÉS!

A szűrők tisztítása után ügyeljen a megfelelő módon történő visszaszerelésükre, valamint arra, hogy a fémhálós szűrő a mosogatógép alján megfelelően legyen beállítva. Ügyeljen arra, hogy a szűrő az óramutató járásával megegyező irányban (jobbra) legyen visszacsavarozva a fémhálóba, mivel a szűrőegység nem megfelelő felfekvése kedvezőtlenül befolyásolja a készülék teljesítményét.

11. GYAKORLATI TANÁCSOK

Hogyan érhetőek el igazán jó eredmények

- Az edények gépbe helyezése előtt távolítsa el az ételmaradékokat (csontokat, héjakat, hús- és zöldségmaradékokat, kávézaccot, gyümölcshéjat, cigarettahamut, fogvájót stb.) hogy ne elkerülje a szűrők, a vízelvezető és a mosogató szórófejek eldugulását.
- Próbálja meg, hogy a mosogatógépbe történő behelyezésük előtt nem öblíti le az edényeket.
- Ha a fazekakon és a sütőedényeken rásült vagy ráégett ételmaradékok bevonata található, a mosogatás előtt célszerű beáztatni őket.
- Tegye az edényeket fejfel lefelé a gépbe.
- Próbálja meg úgy elhelyezni az edényeket, hogy azok ne érjenek egymáshoz. Megfelelő elhelyezésük esetén jobb eredmények érhetőek el.
- Az edények behelyezése után ellenőrizze, hogy a mosogatókarok szabadon forognak.
- A nehezen oldódó ételdarabkákkal vagy ráégett étellel szennyezett edényeket mosogatószeres vízbe kell áztatni.
- Az ezüstedények mosogatása:
 - a) az ezüstneműt a használat után azonnal le kell öblíteni, különösen akkor, ha majonézhez, tojáshoz, halhoz stb. használtuk;
 - b) ne permetezzen rá mosogatószert;
 - c) tartsa a többi fémtárgytól elkülönítve.

Hogyan takarékoskodhatunk ?

Útmutató a készülék környezetbarát és gazdaságos használatához.

- Az energia, víz, mosószer és idő legmagasabb szintű kihasználásához maximális töltettel működtesse a gépet. Akár 50%-os energiamegtakarítást érhet el, ha egy teljes töltetet mos ki 2 féltöltet helyett.
- Ha komplett mosogatást szeretne végezni, akkor minden étkezés után helyezze az edényeket a gépbe, és szükség esetén kapcsolja be a HIDEG ÖBLÍTÉS ciklust, hogy fellazítsa az ételmaradékokat, és eltávolítsa a nagyobb ételmaradványokat az újonnan berakott edényekről. Ha megtelt a mosogatógép, indítsa be a teljes mosogatási ciklus programot.
- Ha az edények nem túl piszkosak, vagy ha a kosarak nincsenek nagyon tele, akkor a programlistában olvasható utasításokat követve válassza a takarékos ECONOMY programot.
- A víz- és az energiafogyasztás tekintetében általában azok a programok a leghatékonyabbak, amelyek hosszú időt vesznek igénybe és alacsonyabb hőmérsékleteken működnek.

Mit nem lehet mosogatni ?

- Ne feledje el, hogy nem lehet minden edényt gépben mosogatni. Javasoljuk, hogy az alábbi eszközöket ne tegye mosogatógépbe: hőre lágyuló tárgyakat, műanyag vagy fanyelű evőeszközöket, fagogyantús fazekakat, alumíniumból, kristályból és ólomkristályból készült tárgyakat.
- Bizonyos díszítések elhalványulhatnak. Ezért célszerű az egész adag gépbe helyezése előtt csak egy tárgyat elmosogatni, hogy meggyőződjön arról, hogy a többi ehhez hasonló nem halványodik el.

- Az is helyes, ha a nem rozsdamentes fogóval ellátott ezüst evőeszközöket nem tesszük a mosogatógépbe, mert kémiai reakció jöhet létre a részek között.

Új cserépedények vagy evőeszközök vásárlásakor mindig győződjön meg arról, hogy alkalmasak-e a gépben történő mosogatóra.

Hasznos ötletek

- A víz felső rácstról történő lecsepegésének elkerülésére először az alsó rácst vegye ki a gépből.
- Ha az edényeket hosszabb ideig kell a gépben hagyni, akkor hagyja kissé nyitva az ajtót, hogy beáramolhasson a levegő, és segíthesse az edények száradását.

12. KARBANTARTÁS ÉS TISZTÍTÁS

A készülék megfelelő ápolásával megnövelheti annak élettartamát.

A készülék külsejének tisztítása

- Válassza le a gépet az elektromos hálózatról.
- A mosogatógép külső tisztításához ne használjon oldószereket (zsiroló hatásúakat) vagy dörzsölő hatású szereket, hanem csak vízbe mártott törlőruhát vegyen igénybe.

A készülék belső részének a tisztítása

- A mosogatógép nem igényel különleges karbantartást, mert a tartály öntisztító hatású.
- Az étel- vagy az öblítőszer-maradványok eltávolításához rendszeresen törölje le nedves ruhával az ajtó tömítését.
- A vízkőlerakódás vagy a szennyeződés eltávolítása érdekében célszerű a mosogatógép tisztítását elvégezni. Időnként egy mosóciklus lefuttatását javasoljuk speciális mosogatógép-tisztítószer felhasználásával. A tisztításkor a mosogatógépnek üresnek kell lennie.
- Ha a szűrők rendszeres tisztítása ellenére azt veszi észre, hogy nem következik be az edények megfelelő elmosása vagy öblítése, ellenőrizze, hogy a forgókarokon lévő szórófejek (A. ábra, 5) tiszták-e.

Ha a szórófejek eldugultak, akkor a következőképpen tisztítsa meg őket:

- 1) A felső forgókar eltávolításához fordítsa el mindaddig, amíg az egyvonalba nem kerül a nyílal jelölt ütközővel (1. ábra). Nyomja felfelé (1b. ábra), és benyomva

tartva csavarozza ki az óramutató járásával megegyező irányban. **Visszaszereléséhez ismétlje meg a műveletet, de ekkor az óramutató járásával ellentétes irányban kell csavarnia.** Az alsó forgórész felfelé húzva egyszerűen kiemelhető (2. ábra).

- 2) Mossa le a forgókarokat vízszugár alatt, hogy megszüntesse a szórófejek eltömődését.
- 3) Ezután tegye vissza a forgókarokat a megfelelő helyzetbe, közben ne feledkezzen meg a nyíl beállításáról és a karok becsavarásáról.

- Az ajtó és a tartály belése egyaránt rozsdamentes acélból készült; ha azonban az oxidáció miatt foltossá válnak, akkor ez valószínűleg azért következik be, mert a vízben vastartalmú sók vannak jelen.
- A foltok enyhe súrolószerszettel eltávolíthatóak; soha ne használjon klóralapú anyagokat, acélforgácsot stb.

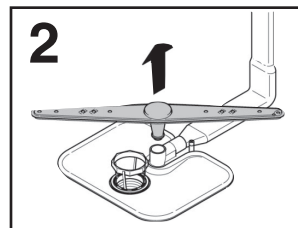
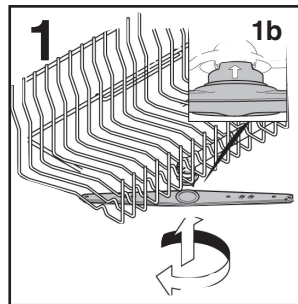

A CIKLUS VÉGÉN

Minden mosogatás után el kell zárni a vízcsapot, és a Be/Ki gomb megnyomásával ki kell kapcsolni a gépet.

Ha nem akarja a gépet hosszabb ideig használni, akkor érdemes az alábbi szabályokat betartani:

1. végezzen mosogatószeres üres mosást, hogy megtisztítsa a gépet a lerakódásoktól;
2. húzza ki az elektromos csatlakozódugót;
3. zárja el a vízcsapot;
4. töltsse fel az öblítőszer-tartályt;
5. hagyja kissé nyitva az ajtót;
6. tartsa tisztán a gép belsejét;
7. ha a gépet 0°C alatti hőmérsékletű helyen hagyja, akkor a csövekben maradt víz megfagyhat. Várja meg, míg a hőmérséklet nulla fok fölé emelkedik, majd a mosogatógép beindítása előtt várjon körülbelül 24 órát.

13. A VEZÉRLŐPULT LEÍRÁSA

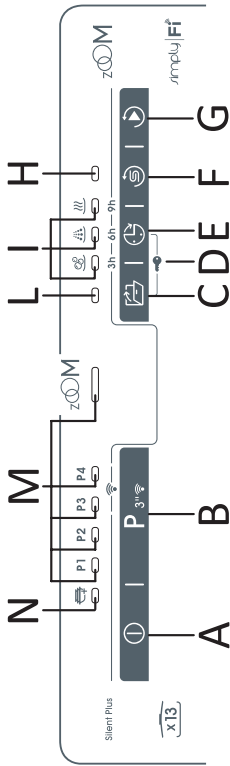

- A** BE/KI gomb
- B** "PROGRAMVÁLASZTÁS" gomb/Wi-Fi FELIRATKOZÁS
- C** "SMART DOOR" opció gomb
- D** C+E GYEREKZAR
- E** "KÉSLELTETETT INDÍTÁS" gomb
- F** "NULLÁZÁS" gomb a "SÓTARTÁLY ÜRES" fény
- G** "INDÍTÁS/MEGSZAKÍTÁS" gomb
- H** "SÓ ÜRES" fény
- I** "PROGRAMFÁZIS" fények/"KÉSLELTETETT INDÍTÁS"
- L** "SMART DOOR" fény
- M** "PROGRAMVÁLASZTÁS" fények
- N** "ADDISH" fény

14. MŰSZAKI ADATOK

MÉRET

ADATOK	SZABADONÁLLÓ		BEÉPÍTETT	
	MUNKALAPPAL	MUNKALAP NELKÜL	FÉLIG INTEGRÁLT	BEÉPÍTETT
Szélesség x Magasság x Mélység (cm)	60x85x60,9	59,8x82x58	59,8x81,8 ÷ 89,8x57	59,8x81,8 ÷ 89,8x55
Mélység nyitott ajtóval (cm)	120	117	117	117

MŰSZAKI ADATOK (Lásd az adattáblát)

Helyre vonatkozó beállítások (EN 50242)	13	15	16
Kapacitás serpenyőkkel és tányérokcal	8 személy	9 személy	9 személy
Víz tápnomás (MPa)		Min. 0,08 – Max. 0,8	
Biztosíték / Teljesítmény bemenet / Tápfeszültség	Lásd az adattáblát		

15. PROGRAMVÁLASZTÁS ÉS KÜLÖNLEGES FUNKCIÓK

BE/KI gomb ①

- A berendezés lekapcsolásához nyomja meg az **BE/KI** kapcsológombot (legalább 3 másodpercig)

A ciklus végén ne feledje kikapcsolni a készüléket a **BE/KI** gombot, majd húzza ki a dugaszt, és zárja el a vízellátást.

A készülék első bekapcsolása

- Csatlakoztassa a gépet a hálózathoz.
- Nyissa ki az ajtót, helyezze be az elmosni kívánt edényeket, majd zárja vissza az ajtót.
- Nyomja meg az **"BE/KI"** kapcsológombot, és tartsa lenyomva körülbelül 3 másodpercig. Ekkor az **"BE/KI"** és a **"PROGRAMVÁLASZTÁS"** gombok aktiválódnak, és valamennyi program jelző lámpa 3 másodpercig világít. Ezt követően csak a **"P3"** lámpa világít tovább, és valamennyi gomb aktív marad.
- Válassza ki a programot a **"PROGRAMVÁLASZTÁS"** gombbal.
- Ha funkciót szeretne kiválasztani, nyomja meg a megfelelő gombot (a kiválasztott funkcióhoz tartozó jelzőlámpa világítani fog).
- Nyomja meg a **"INDÍTÁS/MEGSZAKÍTÁS"** gombot, ekkor egy hangjelzést hall, a kiválasztott programhoz tartozó jelzőlámpa világít, és a mosást jelző lámpa bekapcsol.
- Ha a program nyitott ajtónál indul el, hangjelzés fog figyelmeztetést adni 5 - ször, a program automatikusan újraindul az ajtó zárása után.

A készülék következő bekapcsolása

Tartsa lenyomva az **BE/KI** gombot körülbelül 3 másodpercig a gép bekapcsolásához, a **"P3"** program jelzőlámpája bekapcsol.

Amennyiben aktiválta a program memória funkciót, az utolsó futtatott programokhoz tartozó jelzőlámpa megjelenik a kijelzőn.

Beállítások menü

A Beállítások menüben lehetősége van a mosáshoz szükséges különböző paraméterek beállítására.

Beállítások menü megnyitása

- Kapcsolja be a mosogatógépet, ehhez tartsa lenyomva az **"BE/KI"** gombot körülbelül 3 másodpercig.
- Tartsa lenyomva a **"PROGRAMVÁLASZTÁS"** és az **"BE/KI"** gombot körülbelül 5 másodpercig.
- Valamennyi jelzőlámpa 5 másodpercig villogni kezd.
- Az alábbi beállítások jelennek meg:
 - A vízkő megelőző beállítások akkor jelennek meg, amikor a megfelelő programokhoz tartozó jelzőlámpa bekapcsol. Ha egyik sem aktív, a szint beállítása **"S0"** - ra történik.
 - Hangjelzés aktiválásakor az **"EXPRESS"** jelzőlámpa bekapcsol.
 - A **"Memória"** funkció aktiválásakor a **"6h"** jelzőlámpa az **indítás késleltetése** funkción bekapcsol.
- A **"PROGRAMVÁLASZTÁS"** gomb megnyomásakor állítható be a **VÍZKŐMENTESÍTŐ** funkció (további információért tanulmányozza a megfelelő fejezetet).

- Nyomja meg az **"EXPRESS"** az **HANGJELZÉS** beállítás aktiválásához. (a beállítással kapcsolatos további információkért tanulmányozza ennek a résznek a megfelelő szakaszát.)

- Nyomja meg az **"Indítás késleltetése"** gombot a **MEMO FUNKCIÓ** aktiválásához (a funkció aktiválásával és kikapcsolásával kapcsolatos további információkért tanulmányozza a kézikönyv megfelelő fejezetét.)

„AUTOMATIKUS” programok (csak bizonyos modellek esetében).

A mosogatógép **szennyeződéserzékelővel** rendelkezik, amely képes a víz szennyezettségének az érzékelésére az összes **"AUTOMATIKUS" Progr.fázisban (lásd a Progr. jelmagyarázatot)**.

Ennek a készüléknek köszönhetően a mosogatási ciklus paraméterei automatikusan igazodnak az edényeken található valós szennyeződésmennyiséghez.

Ez azzal magyarázható, hogy a víz szennyezettségi szintje egyenesen arányos az edényeken található szennyeződésmennyiséggel. Következésképpen kiváló mosogatási eredmények garantálhatók, miközben optimalizálható a víz- és energiafogyasztás.

"IMPULSE" programok (csak bizonyos modellek esetében).

Az **"IMPULSE"** Progr.ok impulzusmosásos technológiát alkalmaz, amely csökkenti a fogyasztást és a zajt, valamint javítja a teljesítményt.

A mosogatógép szivattyújának a "szakaszos" működése NEM tekinthető hibának; ez az impulzus alapú mosogatás jellemzője, következőképpen a program normál jellemzőjének minősül.

ADDISH (edények hozzáadásának a lehetősége a program kezdetét követően)

Amikor a Progr. **megkezdődik**, csak ki kell nyitnia az ajtót, és további edényeket helyezhet a mosogatógépbe, amikor az **ADDISH** jelzőfény világít.

A készülék automatikusan leáll, és a ciklus végéig fennmaradó idő villogni kezd a kijelzőn. Csukja be az ajtót **bármely gomb megnyomása nélkül**.

A ciklus a megszakított szakasztól folytatódik. Amikor a jelzőfény kikapcsol, már nem ajánlott további edényeket behelyezni a mosogatógépbe.

Lassan és óvatosan nyissa ki az ajtót, hogy elkerülje a mosogatóvízzel való lefröcskölődést.

Határozottan ellenjavalljuk edények hozzáadását azt követően, hogy az Edény hozzáadása jelzőfény kikapcsolt, mivel ez hatással lehet a mosogatási teljesítményre.



FIGYELMEZTETÉS

Amennyiben a szárítási ciklus során kinyitja az ajtót, egy szakaszos hangjelzés figyelmezteti arra, hogy a szárítási ciklus még nem ért véget.

Program megszakítása

Program működése alatt egyáltalán nem javasolt az ajtónyitás, különösen a központi mosás és a végső forró öblítésező fázisok során. Mindazonáltal a gép automatikusan leáll, ha a program működése során ajtónyitásra kerül sor (például edények hozzáadásához). Csukja be az ajtót **bármely gomb megnyomása nélkül**. A ciklus a megszakított szakasztól folytatódik.



FIGYELMEZTETÉS

Amennyiben a szárítási ciklus során kinyitja az ajtót, egy szakaszos hangjelzés figyelmezteti arra, hogy a szárítási ciklus még nem ért véget.

Működő program módosítása

Egy elindított programnak a módosításához vagy törléséhez a következőképpen járjon el:

- Tartsa lenyomva a "INDÍTÁS/MEGSZAKÍTÁS" gombot legalább 3 másodpercig. Hangjelzések hallhatók, és a program jelzőfények egyenként váltakozva ki- és bekapcsolnak.
- Hangjelzés hallható, és a programhoz tartozó valamennyi jelzőlámpa folyamatosan világít.
- Ennél a pontnál beállítható egy új program.



FIGYELMEZTETÉS

Mielőtt új programba kezdene, ellenőrizze, hogy az adagolóban található még tisztítószer. Szükség szerint töltsse fel tisztítószerrel az adagolót.

Program műveletek

Program működése alatt a vonatkozó jelzőfény bekapcsolva marad, és a 3 "PROGRAMFÁZIS" jelzőfény:

MOSOGATÁS 

ÖBLÍTÉS 

SZÁRAZ 

egyenként és sorozatban világítani kezd az aktuális fázis kijelzéséhez.

Ha áramkimaradás lép fel a mosogatógép üzemelése alatt, egy speciális memória eltárolja a kiválasztott programot, majd az áramellátás helyreállása után a program onnan indul tovább, ahol leállt.

Program vége

Egy 5 másodperces hangjelzés hallható (ha nem némította el) 3 alkalommal 20 másodperces időközönként a Progr. befejezéséről tájékoztatva.

Amennyiben engedélyezett az „Open Door” funkció, a szárítási fázis során az ajtó automatikusan kinyílik, és az edények eltávolításával várnia kell a ciklus vége hangjelzésig.

Opció gombok

Az opció gombok további mosogatási opciókkal szolgálnak, így személyre szabhatja a mosogatási Progr.okat (lásd a 17. fejezetben található táblázatot, amelyben látható, hogy az egyes Progr.ok esetében mely opciók engedélyezhetők). Az opciók engedélyezése (vagy letiltása) a Progr. beindítása előtt hajtható végre a megfelelő gombok segítségével. A kijelzőn a vonatkozó jelzőfények bekapcsolnak (vagy kikapcsolnak).

Ha olyan opciót választ, amely nem egyeztethető össze a kiválasztott programmal, akkor az opciójelző lámpa először villog, majd pedig kialszik.

"EXPRESS" gomb 

(Csak bizonyos modellek).

Ez a gomb átlagosan 25%-os energia- és időmegtakarítással szolgál (a kiválasztott ciklus függvényében), csökkentve a mosogatóvíz hőmérsékletét és a száradási időt a végső öblítés során. Az opciót esti mosogatóhoz javasoljuk, amikor nincs szükség azonnal tökéletesen száraz edényekre.

A jobb száradás érdekében hagyja kissé nyitva a mosogatógép ajtaját, ezzel elősegítve a természetes légáramlást a mosogatógépben.

"SMART DOOR" gomb (AUTOMATIKUS AJTÓNYITÁS) (Csak bizonyos modellek).

Az opció segítségével bekapcsolható egy különleges készülék, amely pár centiméternyire megnyitja az ajtót a szárítási ciklus során vagy végén (Progr.tól függően). Így biztosítható az edények természetes és hatékony szárítása. A kiválasztott ciklus időtartama automatikusan módosul az öblítési ciklus optimális hőmérsékletének az eléréséhez; ez jelentősen csökkenti az energiafogyasztást. Az automatikus ajtónyitás az utolsó szárítási fázis során lehetővé teszi, hogy a levegő keringessen, így elkerülhető a kellemetlen szagok felmerülésének a veszélye.

Az ajtó nyitásakor a kijelzőn megjelenik az "SMART DOOR" üzenet.

Az opció automatikusan engedélyezett az "ECO" programban. Mindazonáltal szükség szerint kikapcsolható. Az "SMART DOOR" funkció nem érhető el az "ZOOM 39" és "ELOMOSAS" programokban.



FIGYELMEZTETÉS!

Az opció kiválasztása esetén ne gátolja meg az ajtó nyitását, illetve ne csukja be erővel, mivel ez károsítja a mechanizmust. Bizonyosodjon meg arról, hogy az ajtó előtt elengedő terület áll rendelkezésre, és az ajtó becsukása előtt várja meg, hogy az ajtónyitó készülék befejezze a működését.

"NINCS SÓ" jelzőfény

A modell jelzőfényrel rendelkezik a vezérlőpulton, amely bekapcsol, amikor a sótartó feltöltésre szorul. A fehéres foltok edényeken való megjelenése általában arra figyelmeztet, hogy a sótartó feltöltésre szorul.

"VISSZAÁLLÍTÁS" gomb a "NINCS SÓ" jelzőfényhez

A sótartó feltöltését követően nyomja meg a gombot pár másodpercig, amíg a megfelelő jelzőfény kikapcsol.



FIGYELMEZTETÉS

Amennyiben a visszaállítás gombot anélkül nyomja meg, hogy előtte feltöltötte volna a sótartót, ez akadályozhatja a só jelzőfény helyes működését.

A só jelzőfény helyes működésének a szavatolásához MINDIG TÖLTSE FEL TELJES MÉRTÉKBEN A SÓTARTÓT.

"KÉSLELTETETT INDÍTÁS" gomb



A gomb segítségével beállíthatja a mosogatógép indítási idejét, a késleltetés mértéke 3, 6 és 9 óra közül választható ki.

A késleltetett indítás beállításához járjon el a következőképpen:

- Válasszon egy programot a "PROGRAMVÁLASZTÁS" gomb megnyomásával.
- Nyomja meg a "KÉSLELTETETT INDÍTÁS" gombot (a gomb minden egyes megnyomásakor az indítás késleltetése 3, 6 és 9 órára változik, és az adott időre vonatkozó jelzőfény bekapcsol).
- A visszaszámlálás megkezdéséhez nyomja meg a "INDÍTÁS/MEGSZAKÍTÁS" gombot (a beállított késleltetés jelzőfénye villogásba kezd).

Amennyiben 9 órás késleltetést állít be, 3 órát követően a 6 ó jelzőfény kapcsol be, míg 6 órát követően a 3 ó jelzőfény

Az utolsó 3 órás időszak végén (amikor befejeződött a visszaszámlálás) a 3 ó jelzőfény villogása abbamarad és folyamatos villogásba kezd, ezzel jelezve a mosogatási fázist, a program végrehajtása pedig automatikusan kezdetét veszi.

A késleltetett indítás módosítható vagy megszakítható, amíg a visszaszámlálás még nem ért véget, és következőképpen a program még nem vette kezdetét.

Másik program választásához vagy opció gomb kiválasztásához / kiválasztásának visszavonásához járjon el a következőképpen:

- Tartsa lenyomva a **"INDÍTÁS/MEGSZAKÍTÁS"** gombot legalább **3** másodpercig. Hangjelzések hallhatók, és a program jelzőfények egyenként váltakozva ki- és bekapcsolnak.
- A késleltetett indítást és a kiválasztott programot a gép megszakítja. A program jelzőfény villogásba kezd, és a mosogatógép készen áll új program beállítására.

PROGRAM VÉGE jel engedélyezése vagy letiltása

A hangjelzés bekapcsolásának és kikapcsolásának tiltását az alábbiak szerint végezheti el (az alapértelmezett beállítás aktív):

- Kapcsolja be a mosogatógépet, ehhez tartsa lenyomva az **"BE/KI"** gombot körülbelül 3 másodpercig.
- Tartsa lenyomva a **"PROGRAMVÁLASZTÁS"** és az **"BE/KI"** gombot körülbelül 5 másodpercig.
- Valamennyi jelzőlámpa 5 másodpercig villogni kezd.
 - Hangjelzés aktiválásakor az **"EXPRESS"** jelzőlámpa bekapcsol.
 - Ha a hangjelzés nem aktív, az **"EXPRESS"** jelzőlámpa kikapcsol.

1. Nyomja meg az **"EXPRESS"** gombot a hangjelzés bekapcsolásához vagy kikapcsolásához.
2. A hangjelzés aktiválásakor az **"EXPRESS"** jelzőlámpa bekapcsolásának megerősítését követően hangjelzés ad megerősítést.

3. Ha a hangjelzést kikapcsolja, az **"EXPRESS"** jelzőlámpa kikapcsolásakor nem aktiválódik megerősítő hangjelzés.
4. Kapcsolja ki a mosogatógépet, ehhez tartsa lenyomva az **"BE/KI"** gombot körülbelül 3 másodpercig az új beállítás aktiválásához.

A legutóbb használt program memorizálása

A memóriában használt utolsó program tárolásának engedélyezéséhez az alábbiak szerint járjon el:

- Kapcsolja be a mosogatógépet, ehhez tartsa lenyomva az **"BE/KI"** gombot körülbelül 3 másodpercig.
- Tartsa lenyomva a **"PROGRAMVÁLASZTÁS"** és az **"BE/KI"** gombot körülbelül 5 másodpercig.
- Valamennyi jelzőlámpa 5 másodpercig villogni kezd.
 1. A **"6h"** jelzőlámpa az **"KÉSLELTETETT INDÍTÁS"** funkción alapértelmezettként kikapcsol.
 2. Az **"KÉSLELTETETT INDÍTÁS"** gomb megnyomásakor a **"6h"** jelzőlámpa bekapcsol, és hangjelzés hallatszik.
 3. Kapcsolja ki a mosogatógépet, ehhez tartsa lenyomva az **"BE/KI"** gombot körülbelül 5 másodpercig az új beállítás aktiválásához.

A memória kikapcsolásához járjon el hasonló módon.

GYEREKZÁR

A mosogatógép elektronikus gyerekszár funkcióval rendelkezik.

A gyerekszár megvédi a gyerekeket a veszélytől, mely a mosogatógép ajtajának nyitásakor léphet fel, valamint letiltja a vezérlőket, annak érdekében, hogy ne lépjenek fel váratlan módosulások.

A gyerekszár aktiválását és kikapcsolását az alábbiak szerint végezze:

- Kapcsolja be a mosogatógépet, ehhez tartsa lenyomva az **"BE/KI"** gombot körülbelül 3 másodpercig.
- Tartsa lenyomva az **"EXPRESS"** és az **"KÉSLELTETETT INDÍTÁS"** gombot körülbelül 5 másodpercig. A **"3h 6h 9h"** jelzőlámpák háromszor villognak, és egy hangjelzés hallatszik.

● Ezt követően csak az **"BE/KI"** gomb marad aktív.

● Ha megnyomja bármelyik gombot, a program fázis jelző lámpa 3-szor villog.

● A gyerekszárat az **"EXPRESS"** és az **"KÉSLELTETETT INDÍTÁS"** gombok 5 másodpercig történő lenyomásával vagy a készülék lekapcsolásával oldhatja fel.

16. TÁVIRÁNYÍTÁS (WI-FI)

A készülék **Wi-Fi** technológiával rendelkezik, amelynek köszönhetően a gép egy alkalmazás révén távvezérelhető.

A gép párosítása az alkalmazáshoz

- Töltse le a **Candy simply-Fi** alkalmazást a készülékére.

A Candy simply-Fi alkalmazás elérhető úgy Android, mint iOS alapú táblagépekhez és okostelefonokhoz.

A Wi-Fi funkciók összes részletének a felfedezéséhez böngésszen az alkalmazás menüjében DEMO módban.

- Győződjön meg arról, hogy a router be van kapcsolva, és okostelefonja/tabletje csatlakozik otthoni **Wi Fi** hálózatához.
- Kapcsolja be a **BLUETOOTH** funkciót okostelefonján/tabletjén (ha lehetséges).
- Nyissa meg az alkalmazást, hozzon létre felhasználói profilt, és állítsa be a készüléket a kijelzőn megjelenő utasításoknak megfelelően.
- Kapcsolja be a mosogatógépet az **"BE/KI"** gombbal, ha az alkalmazás kéri.
- Nyomja meg a **"PROGRAMVÁLASZTÁS"** gombot és tartsa lenyomva 3 másodpercig.; → a **P3** és a **P4** jelzőlámpák villognak.
- Nyomja meg az **"KÉSLELTETETT INDÍTÁS"** gombot, és tartsa lenyomva 3 másodpercig a korábbi lépés után 60 másodpercen belül; a **3h-6h-9h** jelzőlámpák egyszerre villognak 5 percig.
- Adja meg otthoni WiFi hálózatához tartozó jelszavát az alkalmazásban, és fejezze be a műveletet.

A készülék felvétele sikeres

- A **3h-6h-9h** jelzőlámpa kikapcsol, a **P3 P4** jelzőlámpák tovább világítanak.
- A gép csatlakoztatva van, mostantól a gépét az alkalmazással tudja vezérelni.

A készülék felvétele sikertelen

Ha a készülék felvétele sikertelen, vagy nem történik meg 5 percen belül:

- A **3h-6h-9h** és a **P3 P4** jelzőlámpák kikapcsolnak.
- A gép csatlakoztatása nem történik meg.
- Ismétlje meg a készülék felvétel folyamatát, tartsa lenyomva újra az **"KÉSLELTETETT INDÍTÁS"** gombot.

További információkért tanulmányozza a géphez mellékelt **"Alkalmazás beállítása - Gyorsútmutatót"**, mely az alábbi **linken** is elérhető: go.candy-group.com/bm-dw

WiFi helyreállítása

Ismételje meg a beállítás folyamatát, amennyiben probléma lépne fel, vagy ha otthoni router jelszava módosításra került.

TÁVVEZÉRLÉS ENGEDÉLYEZÉSE

Amennyiben a gépet távvezérléssel szeretné használni:

- Töltse fel a mosogatógépet, töltsön bele tisztítószert, és zárja az ajtaját.
- Kapcsolja be a mosogatógépet.
- Nyomja meg a **"PROGRAMVÁLASZTÁS"** gombot 3 másodpercig. →; a **P3 P4** jelzőlámpák **folyamatosan villognak**.
- Mostantól az alkalmazást használhatja, és távvezérléssel működtetheti a gépet készülékével.

TÁVVEZÉRLÉS TILTÁSA

- A távvezérlésből való kilépéshez nyomja meg a **"PROGRAMVÁLASZTÁS"** gombot 3 másodpercig.
- **Ha nincs folyamatban lévő ciklus:**
A **P3 P4** jelzőlámpák kikapcsolnak, és a gép utolsó befejezett programjához tartozó jelzőlámpák (vagy P3) bekapcsolnak.
- **Folyamatban lévő ciklus esetén:**
A **P3 P4** villogni kezdenek, a program fázis jelzőlámpái jelzik a gép által elért mosási ciklust.
A ciklus az alkalmazásról történő vezérlés nélkül fejeződik be.



Távvezérlésből történő egyéb kilépési mód.

- Nyomja meg a **"INDÍTÁS/MEGSZAKÍTÁS"** gombot, és tartsa lenyomva 3 másodpercig: folyamatban lévő ciklus esetén a ciklus leáll, a gép kilép **TÁVVEZÉRLŐ** módból. Most lehetősége van új mosási ciklus beállítására a vezérlőpanel használatával.

Ha a gépe lekapcsolja, vagy visszakapcsolja az **"BE/KI"** kapcsológombbal **TÁVVEZÉRLŐ** funkció engedélyezése és folyamatban lévő ciklus alatt (vagy áramkimaradás esetén) a ciklus onnan indul újra, ahol leállt. A **"TÁVVEZÉRLÉS"** tiltásra kerül, és a **P3** és **P4** jelzőlámpák villognak.

HU

17. PROGRAM JELMAGYARÁZAT

Program		Leírás
P1		Intenzív Naponta egyszer - erősen szennyezett edényekhez és a nap folyamán félretett edények mosogatásához
P2		Univerzális Naponta egyszer - átlagosan szennyezett edényekhez és a nap folyamán félretett edények mosogatásához.
P3		Eco Program átlagosan szennyezett edényekhez (az adott edényfajta esetében a leghatékonyabb programnak tekinthető a kombinált energia- és vízfogyasztás szempontjából). EN 50242 szabvány szerinti program.
P4		Előmosás Rövid hideg előmosás olyan edényekhez, amelyeket a mosogatógépben tárol addig, amíg nem áll össze egy teljes adag.
P5		A osztályú , mosogatást és szárítást tartalmazó gyors mosogatási ciklus. * Maximum 8 személyes terítékek előmosogatására szolgál.

Mosogatás előmosással

Az előmosást is tartalmazó mosogatóprogramoknál célszerű még egy adag mosogatószert közvetlenül a gépbe tölteni (max. 10 g).

Program			Előmosogatási tisztítószer	Mosogatási hőmérséklet (°C)	Átlagos mosogatási idő* (perc)	Opciók	
						"KÉSLELTETETT INDÍTÁS" gomb	"SMART DOOR" gomb
P1		Intenzív	●	75	130	IGEN	IGEN
P2		Univerzális	■	60	120	IGEN	IGEN
P3		Eco	●	45	230	IGEN	IGEN
P4		Előmosás	■	■	5	IGEN	N/A
P5			●	60	39	IGEN	N/A

● = Előmosogatási tisztítószer

N/A = AZ OPCIO NEM ELÉRHETŐ

1) Hideg vízzel (15 °C) - Tolerancia: ±10%

Forró víz használata esetén a program végéig fennmaradó időt a gép automatikusan frissíti a program működése közben.

Laboratóriumban mért értékek az EN 50242 európai szabvány előírásai szerint (az értékek a használati körülmények függvényében eltérhetnek).

18. VÍZKŐMENTESÍTŐ EGYSÉG

A víz eredetétől függően a víz különböző mennyiségű mészkövet és ásványi anyagokat tartalmaz, amelyek az edényeken lerakódva fehéres foltokat és nyomokat hagynak. Minél több ásványi anyag van a vízben, annál keményebb a víz. A mosogatógép vízlágyító egységgel van ellátva, amely különleges regeneráló só használata révén lágyított vizet biztosít az edények mosogatásához. A víz keménységi fokát a helyi vízszolgáltatótól tudhatja meg.

A vízlágyító be szabályozása

A vízlágyító 6 beállítási fokozatban max. 90°FH (francia osztályozás) vagy 50°dH (német osztályozás) keménységi értékig képes kezelni a vizet. Az alábbi táblázat a különböző vízkeménységi fokokat, és az azoknak megfelelő vízlágyító-beállítási értékeket sorolja fel.

Szint	A víz keménységi foka		Regeneráló só használata	Programokhoz tartozó jelzőlámpák
	°FH (francia)	°dH (német)		
S0	0-5	0-3	NEM	Nincs lámpa
S1	6-15	4-9	IGEN	P1
S2	16-30	10-16	IGEN	P1+P2
*S3	31-45	17-25	IGEN	P1+P2+P3
S4	46-60	26-33	IGEN	P1+P2+P3 +P4
S5	61-90	34-50	IGEN	P1+P2+P3 +P4+P5

** A vízlágyító egység gyárilag a 3. szintre van beállítva, mivel ez felel meg a legtöbb felhasználó igényének.*

A víz keménységi fokának megfelelően a következőképpen szabályozza be a vízlágyító egységet:

A művelet megkezdése előtt a mosogatógépet MINDIG ki kell kapcsolni.

1. Kapcsolja be a mosogatógépet, ehhez tartsa lenyomva az **"BE/KI"** gombot.
2. Nyomja meg és tartsa lenyomva egyszerre a **"PROGRAMVÁLASZTÁS"** és **"BE/KI"** gombokat 5 másodpercig.
3. Rövid hangjelzés hallható, a jelzőlámpák 5 másodpercig villognak.
4. A **"PROGRAMVÁLASZTÁS"** jelzőlámpái bekapcsolnak, jelzik a vízkő eltávolító szinteket. Amennyiben a jelzőlámpák nem világítanak, a **"S0"** szint kerül beállításra.
5. Nyomja meg újra a **"PROGRAMVÁLASZTÁS"** gombot, és válassza ki a vízkő eltávolítás megfelelő szintjét: a gomb minden megnyomásakor a megfelelő jelzőlámpa kapcsol fel a fenti táblázatnak megfelelően (**P1→S1, P2→S2,...**) Az **"S0"** szintnél valamennyi jelzőlámpa kikapcsol.
6. Kapcsolja ki a mosogatógépet, ehhez tartsa lenyomva az **"BE/KI"** gombot körülbelül 3 másodpercig az új beállítás aktiválásához.



FIGYELMEZTETÉS!

Bármilyen probléma felmerülése esetén kapcsolja ki a mosogatógépet a **"BE/KI"** gomb megnyomásával, és kezdje előlről a műveletet (1. LÉPÉS).

19. HIBAEELHÁRÍTÁS ÉS GARANCIA

Ha úgy véli, hogy a mosogatógép nem üzemel megfelelően, tekintse át az alábbi gyors útmutatót, amely tartalmaz néhány gyakorlati ötletet a leggyakoribb problémák megoldására. **Amennyiben a hiba nem szűnik meg vagy ismét felmerül, vegye fel a kapcsolatot a műszaki támogató központtal.**

HIBAJELENTÉSEK

- **Kijelzővel szerelt modellek:** a hibákról egy „E” betű és egy szám (pl. Hiba 2 = E2) és egy rövid hangjelzés tájékoztat.
- **Kijelző nélküli modellek:** a hibát az jelzi, hogy minden LED-jelző annyiszor villan fel, amennyi a hibakód, amit 5 másodperces szünet követ (például: Hiba 2 = két felvillanás – 5 másodperc szünet – két felvillanás – stb.).

Csak kijelzővel szerelt modellek

Megjelenített hiba	Jelentés és megoldások
 "ELLENŐRIZZE A VIZET" rövid hangjelzéssel (csak bizonyos modellek esetében). E2 (kijelzős egységek) rövid hangjelzéssel	A mosogatógép nem telítődik vízzel Bizonyosodjon meg a vízellátás nyitott állapotáról. Bizonyosodjon meg arról, hogy a vízellátó tömlő nincs megtörve vagy összenyomva. Bizonyosodjon meg arról, hogy a leeresztővezeték megfelelő magasságban található (lásd a telepítés részt).
	Zárja el a vízellátást, csavarja le a vízellátó tömlőt a mosogatógép hátoldalánál, majd ellenőrizze, hogy a „homokszűrő” nincs eltömődve.
	A mosogatógép nem ereszt le a vizet Bizonyosodjon meg arról, hogy a leeresztővezeték nincs elhajolva, beszorulva vagy elzárva, és hogy a szűrő nincs eltömődve. Bizonyosodjon meg arról, hogy a zsírfogó nincs eltömődve.
E3 (kijelzős egységek) rövid hangjelzéssel	Vízszivárgás Bizonyosodjon meg arról, hogy a leeresztővezeték nincs elhajolva, beszorulva vagy elzárva, és hogy a szűrő nincs eltömődve. Bizonyosodjon meg arról, hogy a zsírfogó nincs eltömődve.
	A vízfűtőelem nem működik megfelelően vagy a szűrőlemez eltömődött Tisztítsa meg a szűrőlemezt.
Egyéb kódok (kijelzős egységek)	Kapcsolja ki a Mosogatógép, húzza ki a kábelt a hálózati aljzatból, és várjon egy percet. Kapcsolja be a Mosogatógép és indítson be egy programot. Ha a hiba továbbra is fennáll, vegye fel közvetlenül a kapcsolatot a hivatalos Ügyfélszolgálatl.

Csak kijelző nélküli modellek

Amennyiben meghibásodások vagy hibák észlelhetők program működése közben, a kiválasztott ciklusnak megfelelő jelzőfény gyors villogásba kezd, illetve szakaszos hangjelzés lesz hallható. Ebben az esetben kapcsolja ki a mosogatógépet a „BE/KI” gomb megnyomásával.

Miután ellenőrizte, hogy a vízellátás nyitott állapotban található, hogy a leeresztővezeték nincs meghajolva, és hogy a zsírfogó vagy szűrők nincsenek eltömődve, állítsa be ismét a kiválasztott programot.

Ha a hiba nem szűnik meg, vegye fel a kapcsolatot a műszaki támogató központtal.

A mosogatógép túlfolyó védőeszközzel rendelkezik, így hiba esetén a felesleges vízmennyiség automatikusan távozik a gépből.



FIGYELMEZTETÉS

A túlfolyó védőeszköz helyes működésének a biztosítása érdekében javasoljuk, hogy működés közben nem mozgassa vagy döntse meg a mosogatógépet. Amennyiben a mosogatógép mozgatása vagy megdöntése elkerülhetetlen, várja meg, amíg a mosogatási ciklus befejeződött, és hogy a készülékből az összes víz távozzon.

Egyéb hibák

HIBA	OK	MEGOLDÁS
1. Egyik program sem működik	A dugaszt nem csatlakoztatta a fali aljzathoz	Csatlakoztassa az elektromos dugaszt
	Nem nyomta meg a O/I gombot	Nyomja meg a gombot
	Nyitott ajtó	Csukja be az ajtót
	Hiba az elektromos szolgáltatónál	Ellenőrizze
2. A mosogatógép nem telítődik vízzel	Lásd az 1. pontot	Ellenőrizze
	A vízcsap elzárt állapotban van	Nyissa a vízcsapot
	A vízellátó tömlő meghajlott	Szüntesse meg a tömlő meghajlásait
	A vízellátó tömlő szűrője eltömődött	Tisztítsa meg a tömlő végén található szűrőt
3. A mosogatógép nem üríti le a vizet	A szűrő elszennyeződött	Tisztítsa meg a szűrőt
	A leeresztővezeték meghajlott	Szüntesse meg a vezeték meghajlásait
	A leeresztővezeték hosszabbítóelemét nem csatlakoztatta helyesen	Kövesse figyelmesen a leeresztővezeték csatlakoztatására vonatkozó utasításokat
	A falon lévő kimeneti csatlakozás lefelé mutat, nem pedig felfelé	Hívjon szakképzett technikust
4. A mosogatógépből folyamatosan távozik a víz	A leeresztővezeték túl alacsonyan található	Emelje a leeresztővezeték legalább 40 cm-rel a padlószint fölé

HIBA	OK	MEGOLDÁS
5. Nem hallatszik a permetezőkarok forgása	Túlzott mennyiségű tisztítószer	Csökkentse a tisztítószer mennyiségét. Használjon megfelelő tisztítószer
	Egyes tárgyak akadályozzák a karok elforgását	Ellenőrizze
	A szűrőlemez és a szűrő nagyon szennyezett	Tisztítsa meg a szűrőlemezt és a szűrőt
6. Kijelzők nélküli elektronikus készülékek esetén: egy vagy több jelzőfény gyorsan villog	A vízellátó csap le van zárva	Kapcsolja ki a készüléket Engedje meg a csapot Állítsa be ismét a ciklust
7. Az edények csak részlegesen lettek elmosva	Lásd az 5. pontot	Ellenőrizze
	A serpenyők alját nem mosta el jól a gép	Ráégett ételmaradékok esetében a mosogatógépbe helyezés előtt áztassa be a serpenyőket
	A serpenyők szélét nem mosta el jól a gép	Helyezze át a serpenyőket
	A permetezőkarok mozgása nem teljes	Távolítsa el a permetezőkarokat a gyűrűs anyák óramutató járásának megfelelő irányba való elcsavarással, majd mossa el a karokat folyó víz alatt
	Az edényeket nem megfelelően helyezte el a gépben	Ne tegye az edényeket egymáshoz képest túl közel
	A leeresztővezeték vége vízben található	A leeresztővezeték vége nem érintkezhet a kimenő vízárammal
	Helytelen mennyiségű tisztítószer adagolt a gépbe, vagy a tisztítószer régi és megkeményedett	Növelje az adagot az edények szennyezettségi mértékének a függvényében, vagy használjon eltérő tisztítószer
	A sótartó kupakját nem zárta le megfelelően	Szorítsa meg rendesen
A mosogatóprogram nem elég alapos	Válasszon hatékonyabb programot	
8. A tisztítószer nem oldódott fel vagy részlegesen oldódott fel	Az evőeszközök, edények, serpenyők stb. meggátolják a tisztítószeradagoló nyitását	Úgy rendezze az edényeket, hogy azok ne gátolják az adagoló működését
9. Fehér foltok láthatók az edényeken	A hálózati víz túl kemény	Ellenőrizze a só és az öblítőszer szintjét, és állítsa be. Ha a hiba továbbra is fennáll, vegye fel a kapcsolatot a műszaki támogató központtal.
10. Zaj hallható mosogatás közben	Az edények egymáshoz ütődnek	Ellenőrizze ismét az edények elhelyezkedését a kosárban
	A forgó karok hozzáütődnek az edényekhez	Ellenőrizze ismét az edények elhelyezkedését a kosárban

HIBA	OK	MEGOLDÁS
11. Az edények nem száradnak meg teljesen	Elégtelen légáramlat	Hagyja a mosogatógép ajtaját kissé nyitva a mosogatóprogram lejárta után, hogy az edények természetes módon megszáradhassanak
	Öblítőszer hiány	Töltse fel az öblítőszer adagolót

JÓL JEGYEZZE MEG: Amennyiben a fenti helyzetek bármelyike rossz mosogatási teljesítményt vagy elégtelen öblítést eredményez, javasoljuk, hogy az edényekről kézzel távolítsa el a megmaradt szennyeződést, mivel a végső szárítási ciklus megkeményíti a szennyeződést, így az nehezen távolítható el újabb gépi mosogatással.

Amennyiben a meghibásodás továbbra is tapasztalható, vegye fel a kapcsolatot a műszaki támogató központtal megemlítve a mosogatógép modellt. Erre vonatkozó információt a mosogatógép ajtajának belső fenti részén találhat, illetve a jótállási jegyen. Ennek az adatnak köszönhetően gyorsabban, hatékonyabban elhárítható az észlelt probléma.

Javasoljuk, hogy mindig eredeti tartalék alkatrészeket használjon, amelyek a hivatalos Ügyfélszolgálatától szerezhetők be.

Támogatás és jótállás

A termék a törvényi előírások szerint jótállás tárgyát képezi, ezen jótállás feltételeit pedig a termékhez mellékelt jótállási jegyen található feltételek taglalják. Ezt a jegyet tegye el, és szükség szerint mutassa meg egy hivatalos műszaki támogató központ munkatársának a vásárlási bizonylattal együtt. A jótállási feltételeket megtalálhatja a webhelyünkön is.

Támogatás ügyében töltse ki az online űrlapot, vagy vegye fel a kapcsolatot velünk a webhelyünk támogatási oldalán található telefonszámon.

A gyártó nem vállal felelősséget a kézikönyvben felmerülő nyomtatási hibákért. Továbbá a gyártó fenntartja a jogot a termékek bármilyen, szükségesnek ítélt módosítására, amennyiben ezen módosítások nem érintik a termék alapvető jellemzőit.

20. KÖRNYEZETI FELTÉTELEK



A készülék jelölése megfelel az elektromos és az elektronikus berendezések hulladékairól szóló 2012/19/EU európai irányelvnek (WEEE).

Az elektromos és az elektronikus berendezések hulladékai (a környezetre kedvezőtlen következményekkel járó) szennyezőanyagokat és (újrafelhasználható) alapösszetevőket tartalmaznak. A szennyezőanyagok eltávolítása és megfelelő ártalmatlanítása, valamint az újrahasznosítható anyagok visszanyerése érdekében különleges kezelésben kell részesíteni az elektromos és az elektronikus berendezések hulladékait.

Az emberek fontos szerepet játszhatnak annak biztosításában, hogy az elektromos és az elektronikus berendezések hulladékai ne váljanak környezeti problémává. Nagyon fontos néhány alapvető szabály betartása:

- Az elektromos és az elektronikus berendezések hulladékai nem kezelhetők háztartási hulladékként.
- Az elektromos és az elektronikus berendezések hulladékait az önkormányzat vagy az arra kijelölt vállalatok kezelésében álló megfelelő gyűjtőhelyeken kell leadni. Sok országban az elektromos és az elektronikus berendezések nagyméretű hulladékait a lakásokból és az otthonokból is begyűjtik.

Számos országban új készülék vásárlása esetén a régit visszaadhatjuk a kiskereskedőnek, akinek egyedileg kell azt díjmentesen átvennie mindaddig, amíg a berendezés típusa és funkciója azonos a leszállított berendezés típusával és funkciójával.

Vă mulțumim că ați ales acest produs. Suntem mândri să vă oferim produsul ideal pentru dvs. și cea mai bună gamă completă de electrocasnice pentru rutina dvs. zilnică.

Citiți cu atenție acest manual pentru utilizarea corectă și sigură și pentru sfaturi utile privind întreținerea eficientă.



Utilizați mașina de spălat vase numai după ce citiți cu atenție aceste instrucțiuni. Vă recomandăm să țineți întotdeauna acest manual la îndemână și în bună condiție pentru orice proprietar viitor.

Vă rugăm să verificați dacă aparatul este furnizat cu acest manual de instrucțiuni, certificat de garanție, adresă a centrului de service și etichetă de eficiență energetică. Fiecare produs este identificat de un cod unic din 16 cifre, denumit și „număr serial”, imprimat pe certificat de garanție sau pe placa de serie din interiorul ușii, pe partea dreaptă superioară. Acest cod este un fel de card de identitate specific produsului pe care trebuie să-l utilizați pentru a înregistra produsul sau dacă trebuie să contactați Centrul de asistență tehnică.

Fig. A

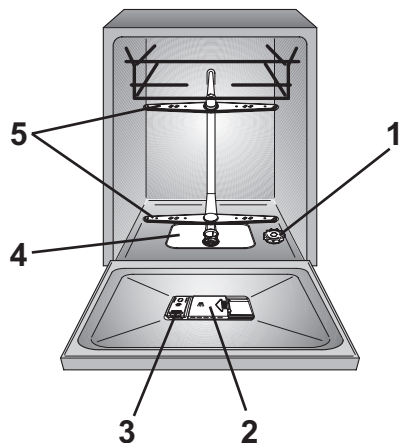

Cuprins

1. **REGULI GENERALE PRIVIND SIGURANȚA**
 2. **ALIMENTAREA CU APĂ**
 3. **ÎNCĂRCAREA CU SARE**
 4. **AJUSTAREA COȘULUI SUPERIOR (NUMAI PENTRU ANUMITE MODELE)**
 5. **AJUSTAREA VASELOR**
 6. **INFORMAȚII PENTRU LABORATOARELE DE TESTARE**
 7. **ÎNCĂRCAREA DETERGENTULUI**
 8. **TIPURI DE DETERGENT**
 9. **ÎNCĂRCAREA MIJLOACELOR DE CLĂTIRE**
 10. **CURĂȚAREA FILTRELOR**
 11. **SUGESTII PRACTICE**
 12. **ÎNGRIJIRE ȘI CURĂȚARE**
 13. **DESCRIEREA PANOULUI DE COMENZI**
 14. **DATE TEHNICE**
 15. **SELECTAREA PROGRAMULUI ȘI OPȚIUNI SPECIALE**
 16. **TELECOMANDĂ (Wi-Fi)**
 17. **LEGENDĂ PROGRAM**
 18. **UNITATEA DE DEDURIZARE A APEI**
 19. **PROBLEME TEHNICE SI GARANȚIE**
 20. **CONDIȚII AMBIENTALE**
- A. PARAMETRI WIRELESS (PAG.148)**

1. REGULI GENERALE PRIVIND SIGURANȚA

- Acest aparat este destinat utilizării casnice și în mod similar aparatelor, cum ar fi:
 - Zonele de bucătărie pentru personal din magazine, birouri și alte medii de lucru;
 - Ferme;
 - De către clienții din hoteluri, moteluri și alte tipuri de medii rezidențiale;
 - Medii din pensiuni.

O utilizare diferită a acestui aparat de mediile casnice sau pentru funcții de menaj tipice, cum ar fi utilizarea comercială de către utilizatori experți sau instruiți, este exclusă chiar și în aplicațiile de mai sus. Dacă aparatul este utilizat într-o manieră inconsecventă cu cele de mai sus, aceasta poate reduce durata de viață a aparatului și anula garanția producătorului.

Orice deteriorări aduse aparatului sau alte deteriorări sau pierderi rezultate în urma utilizării inconsecvente cu utilizarea domestică sau casnică (chiar dacă este amplasat într-un mediu domestic sau casnic) nu vor fi acceptate de către producător în cea mai completă măsură permisă prin lege.

- Acest aparat poate fi utilizat de copiii cu vârsta de minim 8 ani și persoanele cu capacități fizice, senzoriale sau mentale reduse sau cu o lipsă de experiență și cunoștințe, cu condiția ca acestea să fie supravegheate sau instruite în ceea ce privește utilizarea aparatului într-o manieră sigură și să înțeleagă pericolele implicate. Copiii nu se vor juca cu mașina de spălat vase. Curățarea și întreținerea de către utilizator nu vor fi efectuate de copii fără supraveghere.

- Copiii trebuie supravegheați pentru a vă asigura că nu se joacă cu aparatul.

- Copiii cu vârsta de maxim 3 ani trebuie feriți, cu excepția situațiilor în care sunt supravegheați permanent.

- În cazul în care cablul de alimentare este deteriorat, acesta trebuie înlocuit cu un cablu special sau un sistem disponibil la producător sau la centrele de service autorizate de către acesta.

- Utilizați numai seturile de furtunuri furnizate împreună cu aparatul pentru conectarea la alimentarea cu apă (nu reutilizați seturi de furtunuri vechi).

- Presiunea apei trebuie să fie între 0,08 MPa și 0,8 MPa.

- Asigurați-vă că covoarele sau carpetele nu obstrucționează baza sau orice parte a fantelor de aerisire.
- După instalare, aparatul trebuie poziționat, astfel încât ștecărul să fie accesibil.
- Nu lăsați ușa deschisă în poziție orizontală, pentru a evita potențialele pericole (de ex., împiedicarea).
- Pentru informații suplimentare despre produs sau pentru a consulta fișa de date tehnice, vă rugăm să consultați pagina web a producătorului.
- Asigurați-vă că mașina de spălat vase nu strivește cablurile de alimentare.
- În general, nu se recomandă utilizarea adaptoarelor, a conectorilor multipli și/sau a cablurilor de extensie.



AVERTISMENT:

Aparatul nu trebuie alimentat printr-un dispozitiv de comutare extern, cum ar fi un cronometru, sau conectat la un circuit care este pornit și oprit în mod regulat de către un utilizator.

Conexiuni electrice și instrucțiuni de siguranță.

- Detaliile tehnice (tensiunea de alimentare și curentul de intrare) sunt indicate pe placa de cote nominale a produsului.
- Asigurați-vă că sistemul electric este împământat și că este conform cu toată legislația în vigoare, și că priza este compatibilă cu ștecărul aparatului.
- Înainte de a curăța sau întreține mașina de spălat, deconectați aparatul și opriți alimentarea cu apă.
- Nu trageți de cablul de alimentare sau de aparat pentru a deconecta mașina.



AVERTISMENT:

În timpul ciclului de spălare temperatura apei poate atinge valori foarte mari.

Producătorul refuză întreaga răspundere pentru toate daunelor aduse persoanelor sau proprietăților datorate neîmpământării aparatului.

- Nu lăsați aparatul expus la elementele naturii (ploaie, soare etc.).

- Sprijinirea de sau așezarea pe ușa deschisă a mașinii de spălat poate cauza răsturnarea acesteia.
- Când se mișcă, nu ridicați mașina de spălat vase de ușă; în timpul transportului, nu înclinași niciodată pe troleu. Vă recomandăm ca mașina să fie ridicată de două persoane.
- Mașina de spălat vase este concepută pentru ustensile de bucătărie normale. Obiectele care au fost contaminate cu benzină, vopsea, urme de oțel sau fier, substanțe chimice corozive, acizi sau alcaloizi nu trebuie spălate în mașina de spălat vase.
- Dacă în casă este instalat un dispozitiv de dedurizare a apei, nu trebuie să adăugați sare la dedurizatorul de apă.
- Dacă aparatul nu mai funcționează sau se oprește din funcționarea normală, opriți-l, opriți alimentarea cu apă și nu acționați asupra lui. Lucrările de reparații pot fi efectuate numai de Centrul de asistență tehnică și trebuie folosite numai piese de rezervă originale. Neresușita de a respecta aceste instrucțiuni pot pune în pericol siguranța aparatului.
- Dacă trebuie să mutați mașina după ce scoateți ambalajul, nu încercați să o ridicați de fund partea inferioară a ușii. Deschideți ușa ușor și ridicați mașina ținând de partea superioară.

Instalare

- Scoateți toate elementele ambalajului.



AVERTISMENT:
Păstrați materialele ambalajului departe de copii.

- Nu instalați sau utilizați mașina de spălat vase dacă este deteriorată.
- Respectați instrucțiunile furnizate împreună cu produsul.

Informații pentru laboratoarele de testare.

Vă rugăm să trimiteți un e-mail la următoarea adresă pentru informațiile necesare efectuării testelor comparative și pentru a măsura nivelurile de zgomot, conform regulamentelor EN:

testinfo-dishwasher@candy.it

În cerere, vă rugăm să specificați modelul și numărul de serie al mașinii de spălat vase (vezi plăcuța cu valori nominale.)

TESTAȚI PROGRAMUL ECO CONFORM EN 50242

**PROGRAM PENTRU VASE CU
GRAD NORMAL DE MURDĂRIE
(CEL MAI EFICIENT ÎN CEEA
CE PRIVEȘTE CONSUMUL
COMBINAT DE ENERGIE ȘI
APĂ PENTRU ACEST TIP DE
VASE).**

Prin marcarea **CE** acestui produs, confirmăm, sub propria noastră responsabilitate, conformitatea deplină a acestui produs cu toate cerințele de siguranță, de sănătate și de mediu relevante în temeiul prevăzute de legislația europeană.



AVERTISMENT:

Cuțitele și alte ustensile cu vârfuri ascuțite trebuie încărcate în coș cu vârfurile în jos sau amplasate în poziție orizontală.

2. ALIMENTAREA CU APĂ

Aparatul trebuie să fie conectat la sursa de alimentare cu apă cu ajutorul noului set de furtunuri. Nu utilizați setul vechi de furtunuri.

- Furtunul de admisie sau cel de evacuare pot fi direcționate către stânga sau către dreapta.

Masina de spălat poate fi conectată fie la apă rece fie la apă caldă atât timp cât aceasta nu este mai caldă de 60°C.

- Presiunea apei trebuie să fie cuprinsă între 0,08 MPa și 0,8 MPa.
- Furtunul de admisie trebuie să fie conectat la un robinet astfel încât alimentarea cu apă să poată fi întreruptă atunci când mașina de spălat vase nu este utilizată (**Fig. 1B**).
- Mașina de spălat vase este prevăzută cu un filet de "3/4" (**Fig. 2**).
- Conectați furtunul de admisie "A" la robinetul "B" cu ajutorul unui atașament de 3/4" și asigurați-vă de faptul că este bine înfiletat.
- Dacă este nevoie, furtunul de admisie poate fi prelungit cu până la 2,5 m. Furtunul este disponibil la centrele de service autorizate.

- Dacă mașina de spălat vase este conectată la o conductă nouă, sau la conducte ce nu au fost utilizate o perioadă îndelungată de timp, lăsați să curgă apa prin acestea înainte de a le conecta la furtunul de admisie. În acest fel, toate depozitele de rugină și nisip nu vor infunda filtrul de admisie.

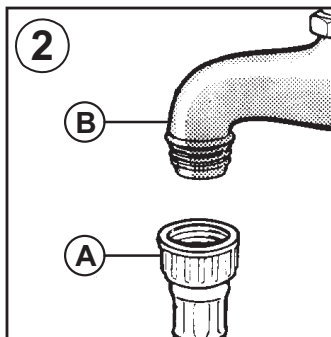
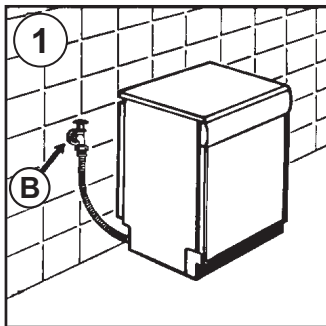

RO

Dispozitive hidraulice de siguranță

Toate mașinile de spălat vase sunt dotate cu un dispozitiv de siguranță a debitului în exces care, în cazul în care apa depășește nivelurile normale datorită funcționării greșite, blochează automat debitul de apă și/sau drenează cantitățile în exces.

UNELE MODELE pot include una sau mai multe dintre următoarele opțiuni:

● BLOCAREA APEI (fig. 3)

Sistemul de blocare a apei a fost conceput să îmbunătățească siguranța dispozitivului dvs. Sistemul previne inundarea care poate fi cauzată de o funcționare greșită a mașinii sau ca urmare a ruperii furtunurilor din cauciuc și, în special, a țevii de alimentare cu apă.

Cum funcționează

Un colector amplasat pe baza aparatului colectează orice posibile scurgeri de apă și operează un senzor care activează o supapă amplasată sub robinetul de apă și blochează orice debit de apă, chiar și cu robinetul complet deschis.

Dacă **caseta „A”**, care conține piese electrice, este deteriorată, scoateți ștecărul din priză imediat.

Pentru a garanta funcționarea perfectă a sistemului de siguranță, furtunul cu caseta „A” trebuie conectat la robinet conform ilustrației din **figura**.

Furtunul de alimentare cu apă nu trebuie tăiat, deoarece conține piese funcționale. Dacă furtunul nu este suficient de lung pentru conectarea corectă, acesta trebuie înlocuit cu unul mai lung.

Furtunul poate fi obținut de la Centrul de asistență tehnică.

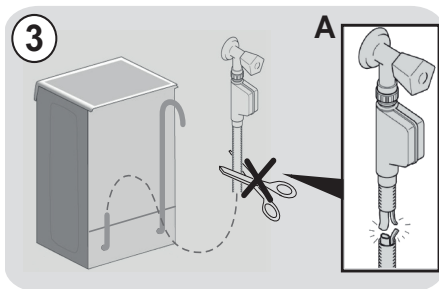

● AQUASTOP (fig. 4):

un dispozitiv situat pe tubul de alimentare care oprește debitul de apă dacă acesta se deteriorează; în acest caz, un marcaj roșu va apărea în fereastra „A”, iar tubul trebuie înlocuit. Pentru a deșuruba piulița, apăsați dispozitivul de blocare cu o singură cale „B”.

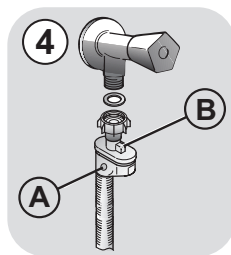

● AQUAPROTECT - TUB DE ALIMENTARE CU PROTECȚIE (fig. 5):

În cazul în care apare scurgerea apei din tubul intern principal „A”, teaca de siguranță transparentă „B” va conține apă pentru a permite finalizarea ciclului de spălare. La sfârșitul ciclului, contactați Centrul de asistență tehnică pentru a înlocui tubul de alimentare.

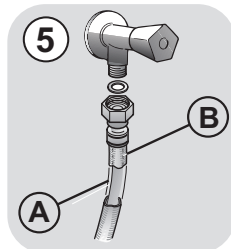

3. ÎNCĂRCAREA CU SARE

(Fig. A "1")

- Aparitia unor urme albe pe vase este un indiciu ca trebuie sa reumpleti recipientul pentru sare de dedurizare.
- Pe partea inferioara a masinii de spalat exista un recipient pentru sarea utilizata la dedurizarea apei.
- Este important sa utilizati doat un tip de sare creat special pentru masina de spalat vase. Alte tipuri de sare contin mici particule insolubile ce dupa o perioada de timp va afecta performantele dispozitivului de dedurizare.
- Pentru a adauga sare, desurubati capacul recipientului de pe partea inferioara si umpleti-l.
- In timpul acestei operatiuni, va curge putina apa; continuati sa adaugati apa pana cand recipientul s-a umplut. Curatati filetul recipientului de sare si puneti capacul la loc.

Dupa completarea cu sare de dedurizare, trebuie sa efectuati un program de spalare complet sau un program de PRESPALARE.

- Dupa ce ati adaugat sarea, este recomandabil sa realizati un ciclu comlet de spalare sau un program de CLATIRE RECE. Distribuitorul de sare are o capacitate cuprinsa intre 1,5 si 1,8 kg si pentru o utilizare eficienta a aparatului acesta trebuie sa fie umplut din cand in cand in functie de regulile dispozitivului de dedurizare al apei.

**(Doar in cazul primei porniri)
Atunci cand aparatul este utilizat pentru prima oara, dupa ce ati umplut recipientul pentru sare, este nevoie sa adaug adaugati apa pana cand se umple complet.**

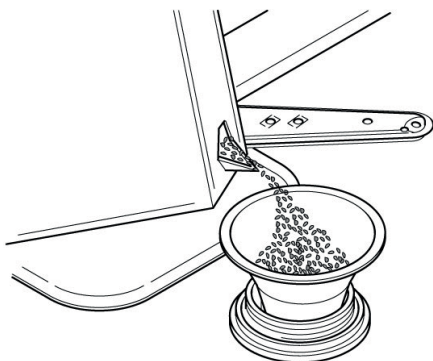

4. AJUSTAREA COȘULUI SUPERIOR (NUMAI PENTRU ANUMITE MODELE)

- Dacă se folosesc farfuri normale de 29 cm până la 32,5 cm, încărcăți-le în coșul inferior după ce coșul superior a fost amplasat pe poziție, conform detaliilor de mai jos (conform modelului):

Tipul "A":

1. Întoarceți blocurile frontale "A" spre exterior;
2. Scoateți coșul și remontați-l în poziție superioară;
3. Repoziționați blocurile "A" pe poziția lor originală.

Vasele care sunt mai mari de 20 cm în diametru nu mai pot fi încărcate în coșul superior, iar suportii mobili nu pot fi utilizați atunci când coșul este în poziție superioară.

Tipul "A"

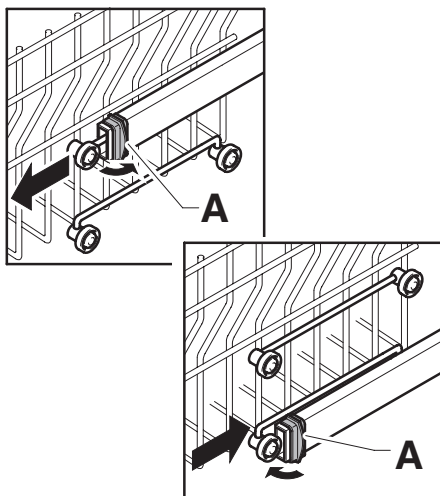

Tipul "B": (NUMAI LA MODELELE CU CLIC FACIL):

1. Scoateți coșul superior;
2. Țineți coșul de ambele părți și ridicați-l (fig. 1).

Vasele care sunt mai mari de 20 cm* în diametru nu mai pot fi încărcate în coșul superior, iar suportii mobili nu pot fi utilizați atunci când coșul este în poziție superioară.

* La modelele dotate cu un al treilea coș, vasele care măsoară mai mult de 14 cm în diametru nu mai pot fi încărcate în coșul superior.

AJUSTAREA COȘULUI ÎN POZIȚIE INFERIOARĂ:

1. Țineți coșul de ambele părți și ridicați-l ușor (fig. 1);
2. apoi puneți-l ușor în poziția corectă (fig. 2).

N.B.: NU RIDICAȚI SAU COBORĂȚI NICIODATĂ COȘUL DOAR DE O SINGURĂ PARTE (fig. 3).

AVERTISMENT:

Vă recomandăm ajustarea coșului înainte de încărcarea vaselor.

Tipul "B"

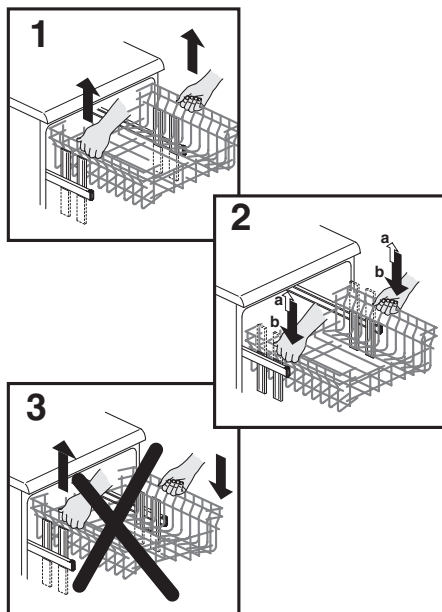

5. AJUSTAREA VASELOR

Utilizarea cosului superior

- Cosul superior este prevăzut cu suporturi mobile laterale ce pot fi reglate în 4 poziții.
- În poziția coborât (**A-A1**) suporturile pot fi utilizate pentru articole cum ar fi: cești de ceai și de cafea, cutite de bucatărie și polonice. De asemenea, paharele cu picior pot fi sprijinite pe capetele suporturilor.

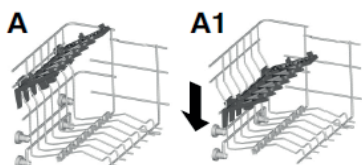

- Dacă sunt așezate în poziție verticală (**B-B1**) se pot așeza farfuriile întinse și adânci. Farfuriile întinse trebuie așezate cu baza către partea din spate a mașinii de spălat vase și trebuie lăsat spațiu între ele, pentru a permite circulația liberă a jetului de apă.

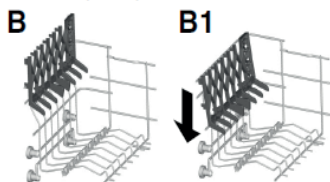

- Este recomandabil să introduceți farfuriile mari (de minim 26 cm) ușor înclinate spre partea din spate pentru a ușura introducerea cosului în mașina de spălat vase.
- Bolurile pentru salată și bolurile din plastic pot fi de asemenea introduse în cosul superior. Este recomandabil să le blocați astfel încât jetul puternic de apă să nu le răstoarne.

- Bolurile pentru salată și bolurile din plastic pot fi de asemenea introduse în cosul superior. Este recomandabil să le blocați astfel încât jetul puternic de apă să nu le răstoarne.

O încărcare zilnică standard este prezentată în **figurile 1, 2 și 3**.

Cosul superior (Fig. 1)



Cosul superior (Fig. 2)

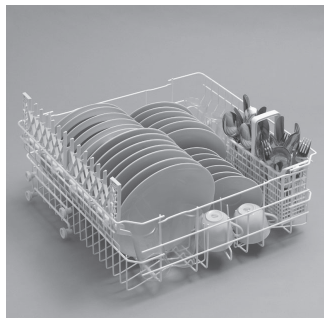

Cosul superior (Fig. 3)



Utilizarea cosului inferior

- Recipientele pentru sosuri, cele utilizate in cuptor, supierele, bolurile pentru salata, farfuriile de supa, pot fi introduse in cosul inferior.
- Asezati tacamurile in suportul de plastic pentru tacamuri cu manerele indreptate in sus. Asezati suportul pentru tacamuri in cosul inferior (Fig. 4 si 5), asigurandu-va de faptul ca tacamurile nu impiedica bratele rotative.

Cosul inferior este prevazut cu un dispozitiv de oprire de siguranta pentru o extragere sigura, utila in special in cazul unei incarcari complete. Pentru adaugarea de sare, curatarea filtrului si pentru intretinerea masinii de spalat, este necesara extragerea completa a cosului.

Introduceti vasele cu atentie pentru a asigura cele mai bune rezultate.

O incarcare zilnica standard este prezentata in figurile 4 si 5.

Cosul inferior (Fig. 4)



Cosul inferior (fig. 5)

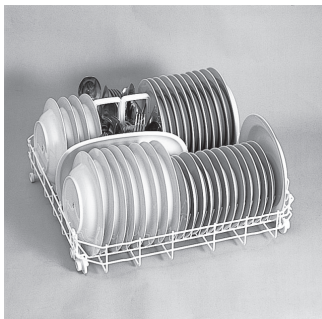

Cosul pentru tacamuri (Fig. 6)

Cosul pentru tacamuri este alcatuit din doua parti divizibile care ofera o mai mare flexibilitate in utilizare.

Aceasta caracteristica permite o utilizare optima a spatiului pentru aranjarea vaselor. Partea superioara a cosului pentru tacamuri poate fi indepartat pentru realizarea diferitelor optiuni de incarcare.

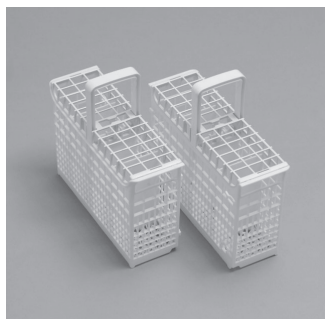

6. INFORMAȚII PENTRU LABORATOARELE DE TESTARE

Va rugam sa solicitati informatiile necesare pentru realizarea testului comparativ si pentru masurarea nivelului de zgomot, in conformitate cu normele EN, la urmatoarea adresa:

testinfo-dishwasher@candy.it

In solicitare, va rugam sa specificati numele modelului si numarul de serie de pe placuta cu date tehnice a masinii de spalat vase.

7. ÎNCĂRCAREA DETERGENTULUI

(Fig. A “2”)

Detergentul

IMPORTANT

Este esential sa utilizati doar detergent creat special pentru a fi utilizat pentru masina de spalat vase, fie pudra, lichid sau sub forma de tablete.

Detergenti nepotriviti (cei destinati spalarii manuale) nu contin ingredientele potrivite pentru utilizarea in masina de spalat vase si o impiedica sa functioneze corespunzator.

Umplerea recipientului pentru detergent

Recipientul pentru detergent se afla in interiorul usii (Fig. A “2”). Daca capacul compartimentului este inchis, apasati butonul (A) pentru a-l deschide.

La finalul fiecarui program de spalare capacul este intotdeauna deschis si pregatit pentru urmatoarea utilizare a masinii de spalat vase.

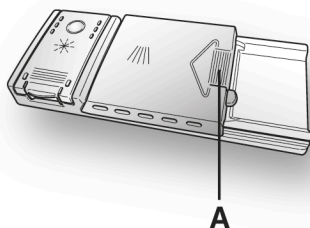

Cantitatea de detergent utilizata variaza in functie de cat de murdare sunt vasele si de tipul acestora. Va recomandam sa utilizati 20÷30 g de detergent in sectiunea de spalare a compartimentului pentru detergent (B).

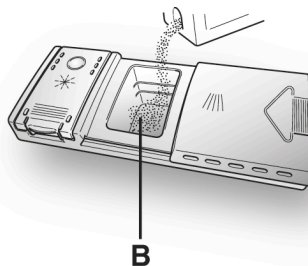

Dupa ce ati introdus detergentul in recipient, puneti capacul, apasati (1) apoi (2) pana cand se aude un click.

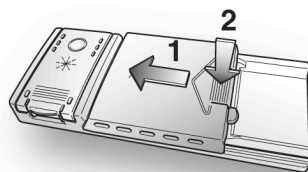

Din moment ce nu toti detergentii sunt la fel instructiunile de pe ambalajul acestora poate diferi. Va amintim faptul ca prea putin detergent nu va curata vasele corespunzator iar prea mult nu va produce rezultate mai bune.

IMPORTANT

Nu utilizati o cantitate excesiva de detergent si veti contribui la protejarea mediului inconjurator.



AVERTISMENT

Atunci cand introduceti vasele in cosul inferior, asigurati-va de faptul ca farfuriile sau alte obiecte nu obstructioneaza distribuitorul de detergent.

8. TIPURI DE DETERGENT

Detergent sub forma de tablete

Detergentul sub forma de tablete de la diferiti producatori se dizolva in mod diferit, de aceea, in timpul programelor scurte, anumiti detergenti nu sunt eficienti deoarece nu se dizolva complet. Daca utilizati acesti detergenti, este recomandabil sa selectati programe mai lungi pentru a garanta dizolvarea completa a tabletelor.

IMPORTANT

Pentru a obtine rezultate satisfacatoare, tabletele TREBUIE sa fie asezate in sectiunea pentru spalare din recipientul pentru detergent si NU direct in cuva.

Detergenti concentrati

Detergentii concentrati, cu alcalinitate redusa si enzime naturale, impreuna cu programele de spalare la 50°C, au un impact minor asupra mediului si protejeaza vasele si masina de spalat.

Programele cu spalare la 50°C exploateaza proprietatea de dizolvare a murdariei a enzimelor, permitand cu ajutorul detergentilor concentrati obtinerea rezultatelor obtinute si in cazul programelor la 65°C inasa la o temperatura mai mica.

Detergenti combinati

Detergentii ce contin de asemenea agent de clatire trebuie sa fie introdusi in sectiunea pentru spalare a recipientului pentru detergent. Recipientul pentru agentul de clatire trebuie sa fie gol (daca nu este gol, setati dispozitivul de reglare pentru agentul de clatire la cea mai mica pozitie inainte de a utiliza detergentii combinati).

Detergenti "TABS"

Daca doriti sa utilizati detergenti combinati ("3 in 1"/"4 in 1"/"5 in 1", etc.), de exemplu cei care contin sare sau / si agent de clatire, va recomandam urmatoarele:

- Cititi cu atentie si urmati instructiunile producatorului oferite pe ambalajul acestora;
- Eficienta detergentilor ce contin agent dedurizant sau / si sare depinde de duritatea apei. Verificati daca duritatea apei se afla in valorile indicate pe ambalajul detergentului.

Daca atunci cand utilizati acest tip de produs, nu obtineti rezultate satisfacatoare, contactati producatorul detergentului.

In anumite cazuri, utilizarea detergentilor combinati pot produce:

- Depozite de calcar pe farfurii sau in masina de spalat;
- O reducere a performantelor de spalare si uscare.

IMPORTANT

Problemele ce pot apare ca rezultat direct al utilizarii acestor produse nu sunt acoperite de garantie.

Tineti minte faptul ca atunci cand utilizati detergenti combinati "TABS", indicatoarele luminoase pentru agentul de clatire si cel pentru sare (utilizate doar pe modelele selectate) sunt suplimentare, ignorati-le.

Daca apar aceste probleme la spalare sau / si la uscare, va recomandam sa utilizati produse separate traditionale (sare, detergent si agent de clatire). Acest lucru va asigura faptul ca dispozitivul de dedurizare al apei va functiona corespunzator.

In acest caz, va recomandam sa:

- Reumpleti recipientul pentru sare si agent de clatire;
- Activati un program normal de spalare fara vase.

Retineti faptul ca atunci cand se revine la utilizarea sarii conventionale, va trebui sa realizati un numar de programe de spalare inainte ca sistemul sa fie complet eficient din nou.

9. ÎNCĂRCAREA MIJLOACELOR DE CLĂTIRE

(Fig. A "3")

Agentul de clătire

Agentul de clătire, care este eliberat automat în timpul ultimei etape de clătire, ajută la uscarea rapidă a vaselor și previne producerea de pete de acestea.

Umplerea recipientului pentru agentul de clătire

Acesta poate fi găsit în partea stângă a recipientului pentru detergent (Fig. A "3"). Pentru a desface capacul, apăsați semnul respectiv și în același timp trageți de dispozitivul pentru deschidere.

Este recomandabil să utilizați agent de clătire creat special pentru a fi utilizat împreună cu mașina de spălat vase. Verificați nivelul agentului de clătire prin indicatorul (C) situat pe dozator.

PLIN



Intunecat

GOL



Luminat

Reglarea agentului de clătire de la 1 la 6

Dispozitivul de reglare (D) se află sub capac și poate fi rotit cu ajutorul unei monezi. Poziția recomandată este poziția 4. Conținutul calcaros al apei afectează considerabil formarea depunerilor de calcar și performanțele de uscare. De aceea este important să reglați cantitatea de agent de clătire utilizat pentru a obține cele mai bune rezultate la spălare. Dacă după spălare apar dungii pe vase, micșorați cantitatea de agent de clătire cu o poziție. Dacă apar pete albicioase, măriți cantitatea de agent de clătire cu o poziție.

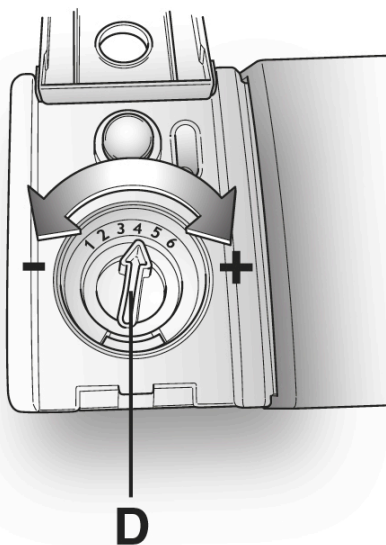
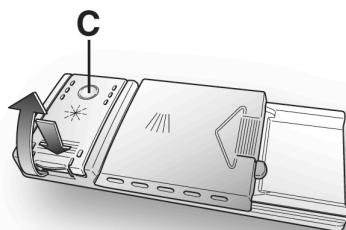
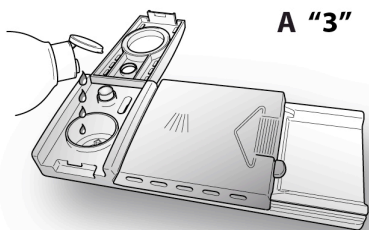

10. CURĂȚAREA FILTRELOR

(Fig. A "4")

Sistemul de filtrare consta in:

- A. un **container** central ce capteaza particulele mari;
- B. un **micro filtru** situat sub sita ce capteaza cele mai mici particule asigurand o clatire perfecta;
- C. **sita plata** care filtreaza continuu apa.

- Pentru a obtine cele mai bune rezultate de fiecare data, filtrul trebuie sa fie verificat si curatat dupa fiecare spalare.
- Pentru a indeparta filtrul, rotiti manerul in sens invers acelor de ceasornic (Fig. 1).
- Pentru o curatare usoara, containerul central este detasabil (Fig. 2).
- Indepartati filtrul sita (Fig. 3) si spalati intreaga unitate sub jet de apa. Daca este nevoie, utilizati o perie mica.
- Cu ajutorul **micro filtrului de curatare automata**, intretinerea este redusa iar filtrul trebuie sa fie verificat la fiecare doua saptamani. Dupa fiecare spalare, este recomandabil sa verificati daca containerul central sau filtrul sita sunt blocate.

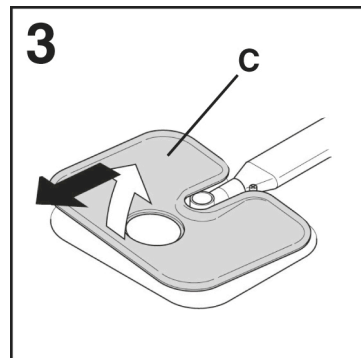
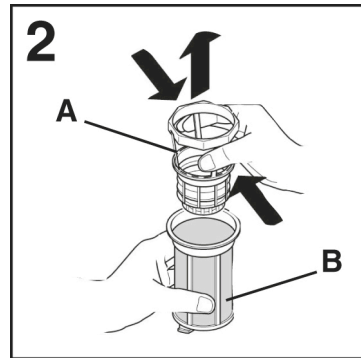
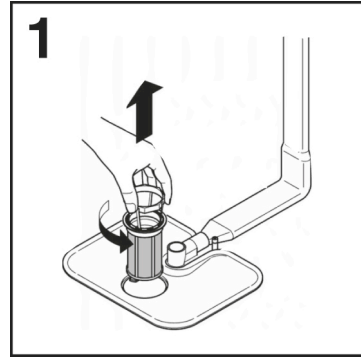

AVERTISMENT

Dupa ce ati curatat filtrele, asigurati-va de faptul ca sunt asamblate corect iar filtrul sita este pozitionat corespunzator in partea inferioara a masinii de spalat vase. Asigurati-va de faptul ca filtrul este infiletat la loc, in sensul acelor de ceasornic, in sita, deoarece asezarea necorespunzatoare a acestuia poate afecta eficienta masinii de spalat vase.

Nu utilizati masina de spalat vase fara filtrele instalate.

11. SUGESTII PRACTICE

Cum sa obtineti cele mai bune rezultate

- Inainte de a introduce vasele in masina de spalat, indepartati resturile de alimente (oase, scoici, bucati de carne sau legume, boabe de cafea, piele sau fructe, scrum de tigara, scobitori, etc.) pentru a evita blocarea filtrelor, evacuarea sau ajutorul bratului de spalare.
- Nu clatiti vasele inainte de a le introduce in masina de spalat.
- Daca recipientele pentru sosuri sau cele utilizate in cuptor sunt acoperite de o crusta de alimente arse sau prajite, este recomandat sa le lasati inainte de inmuiat.
- Asezati vasele cu fata in jos.
- Incercati sa asezati vasele in asa fel incat acestea sa nu se atinga intre ele. Daca acestea au fost incarcate corespunzator veti obtine rezultate mult mai satisfacatoare.
- Dupa ce ati introdus vasele, verificati daca bratele de pulverizare se rotesc liber.
- Recipientele sau alte vase care sunt acoperite cu o crusta arsa de alimente trebuie sa fie lasate la inmuiat in apa cu detergent.
- Pentru a spala corespunzator recipientele din argint:
 - a) clatiti imediat dupa utilizare, in special daca s-au utilizat pentru maioneza, oua, peste, etc;
 - b) nu le stropiti cu detergent;
 - c) Pastrati-le la distanta de alte metale.

Cum sa faceti economii

Un ghid pentru utilizarea ecologică și economică a mașinii de spălat.

- Obțineți cea mai bună utilizare a energiei, apei, detergentului și timpului folosind dimensiunea recomandată a sarcinii maxime. Economisiți până la 50% din energie prin spălarea unei sarcini complete în loc de 2 jumătăți de sarcină.
- Dacă doriți ca mașina de spălat să realizeze o spălare completă, așezați vasele în mașina de spălat după fiecare masă și dacă este nevoie porniți ciclul CLATIRE RECE pentru a înmuia resturile de alimente și pentru a îndepărta particulele mai mari de alimente de la noua încărcare.
- Dacă vasele nu sunt foarte murdare sau dacă cosul nu este plin, selectați programul ECONOMIC urmând instrucțiunile din lista cu programe.
- Cele mai eficiente programe în ceea ce privește utilizarea combinată a apei și energiei sunt, de regulă, cele mai lungi cu temperatură redusă.

Ce nu trebuie sa spalati cu ajutorul masinii de spalat vase

- Tineti minte faptul ca nu toate vasele pot fi spalate in masina de spalat. Nu va recomandam sa spalati vase din termoplastic, tacamuri cu manere din lemn sau plastic, recipiente cu manere din lemn, vase din aluminiu, cristal doar daca nu este specificat altfel.
- Unele decoratiuni se pot decolora. De aceea este o idee buna ca inainte de a spala tot setul, sa spalati doar un articol din set pentru a observa daca decoratiunile se decoloreaza.

- Nu este recomandabil să așezați tacamurile din argint cu manere din oțel oxidabil deoarece poate exista o reacție chimică între acestea.

Atunci când cumpărați tacamuri noi, asigurați-vă de faptul că acestea pot fi spălate în mașina de spălat vase.

Sfaturi utile

- Pentru a evita caderea de pe raftul superior, îndepărtați întâi raftul inferior.
- Dacă vasele vor fi lăsate în mașina de spălat pentru mai mult timp, lăsați ușa puțin deschisă pentru a lăsa aerul să circule și pentru a îmbunătăți performanțele de uscare.

12. ÎNGRIJIRE ȘI CURĂȚARE

Îngrijirea corectă a aparatului poate extinde durata sa de viață.

Curățarea exteriorului mașinii

- Scoateți din priză mașina.
- Pentru a curata partea exterioră a mașinii de spalat vase, nu utilizați solvenți (cu acțiune degresantă), substanțe abrazive ci doar cu ajutorul unui material umezit în apă.

Curățarea dispozitivului la interior

- Mașina de spalat nu necesita o intretinere speciala deoarece rezervorul se curata automat.
- Stergeti periodic garnitura usii cu ajutorul unui material umezit pentru a indeparta resturile de alimente sau de agent de clatire.
- Se recomanda curatarea mașinii de spalat vase, pentru indepartarea depozitelor de calcar si de murdărie. Va sugeram sa efectuați periodic un program de spalare cu un produs special pentru curatarea mașinii de spalat vase. in vederea realizarii acestei operatiuni, mașina de spalat vase trebuie sa fie goala.
- Daca dupa curatarea filtrelor observati faptul ca vasele nu sunt spalate sau clatite corespunzator, verificati daca toate capetele bratelor bratelor de pul verizare sunt libere (**Fig. A "5"**).

Daca sunt blocate, curatati-le in felul urmatoar:

- 1) Pentru a indeparta bratul superior, rotiti-l pana se aliniaza cu semnul stop marcat de sageata (**Fig. 1b**). Impingeti-l in sus (**Fig. 1**) si mentineti in apasat in sus, desurubati in sensul acelor de ceasornic (**pentru reasamblare, repetati**

aceeasi procedura dar in sensul invers acelor de ceasornic). Bratul inferior poate fi indepartat tragand in sus (**Fig. 2**);

- 2) Spalati bratele sub jet de apa pentru a curata blocajele din capetele acestora;
 - 3) Dupa ce ati incheiat, fixati la loc bratele in aceleasi pozitii, tinand cont de alinierea sagetii si insurubati la loc.
- Captuseala usii si a rezervorului sunt realizate din otel inoxidabil; daca apar pete provocate de oxidare, acest lucru se datoreaza unei concentratii mari de saruri de fier in apa.
 - Petele pot fi indepartate cu ajutorul unui agent abraziv; nu utilizati materiale pe baza de clor, otel, etc.

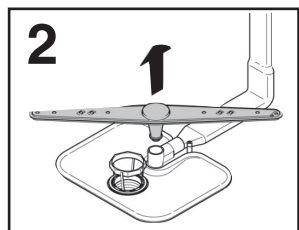
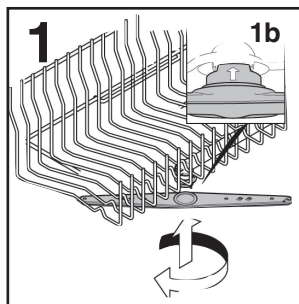

DUPA INCHEIEREA PROGRAMULUI DE SPALARE

Dupa fiecare spalare este esential sa opriti alimentarea cu apa si sa opriti mașina apasand butonul Pornit / Oprit in pozitia Oprit.

Daca masina nu va fi utilizata pentru o perioada indelungata de timp, este recomandabil sa urmati aceste reguli:

1. Realizati o spalare fara incarcare cu detergent pentru a curata masina de orice depozite;
2. Scoateti cablul de alimentare din priza;
3. Opriti alimentarea cu apa;
4. Umpleti recipientul pentru agentul de clatire;
5. Lasati usa deschisa;
6. Pastrati curat interiorul masinii de spalare;
7. Daca masina de spalare vase este lasata in locuri unde temperatura coboara sub 0°C, apa ramasa pe conducte poate ingheta. Asteptati pana ce temperatura creste peste zero si asteptati timp de 24 de ore inainte de a porni.

13. DESCRIEREA PANOULUI DE COMENZI

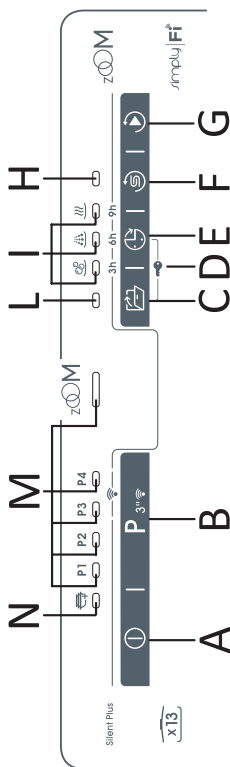

- A** Buton PORNIRE/OPRIRE
- B** Buton "SELECTARE PROGRAM" ÎNSCRIERE WI-FI
- C** Buton de opțiuni "SMART DOOR"
- D** C-E BLOCARE COMENZI
- E** Buton "AMÂNARE PORNIRE"
- F** Buton opțiune "RESETARE" pentru indicator "REUMPLERE SARE"
- G** Buton "START/RESETARE"
- H** Indicator luminos "SARE CONSUMATĂ"
- I** Indicatoare luminoase "STARE PROGRAM"/"AMÂNARE PORNIRE"
- L** Indicator luminos "SMART DOOR"
- M** Indicatoare luminoase "SELECTARE PROGRAM"
- N** Indicator luminos "ADDISH"

14. DATE TEHNICE

DIMENSIUNE	
DATA	ÎN POZIȚIE VERTICALĂ NEASISTATĂ
	ÎNCORPORABIL
CU BLAT DE LUCRU	SEMI ÎNCORPORABIL
Lățime x Înălțime x Adâncime (cm)	59,8x81,8 + 89,8x57
Adâncime cu ușa deschisă (cm)	117
Lățime x Înălțime x Adâncime (cm)	59,8x81,8 + 89,8x55
Adâncime cu ușa deschisă (cm)	117

DATE TEHNICE (Consultați plăcuța cu valori nominale)

Setări poziție (EN 50242)	13	15	16
Capacitate cu tigăi și vase	8 persoane	9 persoane	9 persoane
Presiune apă curentă (MPa)	Min. 0,08 – Max. 0,8		
Siguranță/Intrare curent/Tensiune de alimentare	Consultați plăcuța cu valori nominale		

15. SELECTAREA PROGRAMULUI ȘI OPȚIUNI SPECIALE

Buton PORNIRE/OPRIRE ①

- Pentru a opri și opri aparatul, apăsați butonul **PORNIRE/OPRIRE** (cel puțin 3 secunde).

La sfârșitul ciclului, nu uitați să opriți mașina utilizând butonul **PORNIRE/OPRIRE**, apoi scoateți ștecărul și închideți alimentarea cu apă.

La prima pornire a aparatului

- Conectați mașina la sursa de alimentare.
- Deschideți ușa, puneți vasele de spălat în interior și închideți din nou ușa.
- Apăsați butonul **"PORNIRE/OPRIRE"** și țineți apăsat timp de 3 secunde.
- În acest moment vor fi active numai butoanele **"PORNIRE/OPRIRE"** și **"SELECTARE PROGRAM"**, iar toate ledurile indicatoare ale programului se vor aprinde timp de 3 secunde. După acesta, ledul indicator **"P3"**, va rămâne aprins și toate butoanele vor rămâne active.
- Alegeți un program cu butonul **"SELECTARE PROGRAM"**.
- Dacă doriți să selectați o opțiune, apăsați butonul corespunzător (ledul indicator care reprezintă opțiunea selectată se va aprinde).
- Apăsați **"START/RESETARE"** și se va auzi un semnal scurt, ledul indicator corespunzător programului selectat va rămâne aprins, iar ledul indicator se va aprinde.
- Dacă programul este inițiat cu ușa deschisă, se va auzi un semnal de 5 ori, iar programul va porni automat după închiderea ușii.

La următoarea pornire a aparatului

Țineți apăsat butonul **"PORNIRE/OPRIRE"** timp de aproximativ 3 secunde pentru a porni mașina, iar ledul indicator de program **"P3"** se va aprinde.

Dacă ați pornit funcția de memorare a programului, ledul indicator corespunzător ultimului program încheiat va apărea pe afișaj.

Meniu setări

Din meniul Setări, puteți ajusta diverse parametri pentru a corespunde cerințelor de spălare.

Accesarea meniului Setări

- Porniți mașina de spălat vase ținând apăsat butonul **"PORNIRE/OPRIRE"** timp de aproximativ 3 secunde.
- Țineți apăstate butoanele **"SELECTARE PROGRAM"** și **"PORNIRE/OPRIRE"** timp de aproximativ 5 secunde.
- Toate ledurile indicatoare se vor clipi intermitent timp de 5 secunde.
- Vor fi afișate setările.
 - Setările de prevenire a acumulării de calcar vor apărea când ledul indicator se aprinde în programele corespunzătoare. Dacă acestea sunt oprite, nivelul este setat la **"S0"**.
 - Când se activează semnalul audio, se aprinde ledul indicator **"EXPRESS"**.
 - Când s-a activat funcția **"Memo"**, ledul indicator **"6h"** de pe funcția **"AMÂNARE PORNIRE"** se va aprinde.
- Când apăsați butonul **"SELECTARE PROGRAM"**, va începe ajustarea **PREVENIRII ACUMULĂRII DE CALCAR** (consultați capitolul adecvat din broșura de instrucțiuni pentru informații).
- Apăsați butonul **"EXPRESS"** pentru a aprinde ajustarea **SEMNALULUI AUDIO**. (consultați secțiunea din acest subiect pentru informații despre modul de ajustare).

- Apăsăți butonul **"AMÂNARE PORNIRE"** pentru a activa **FUNCȚIA MEMO** (consultați capitolul adecvat din broșura cu instrucțiuni pentru informații despre modul de pornire și oprire.)

Programele "AUTOMATE" (numai la anumite modele)

Mașina de spălat vase este dotată cu un **senzor de murdărie** capabil să analizeze gradul de murdărie al apei în timpul tuturor **fazelor Progr.ului "AUTOMAT" (consultați legenda Progr.ului)**. Mulțumită acestui dispozitiv, parametrii ciclului de spălare sunt adaptați automat la cantitatea reală de murdărie de pe vase. Aceasta deoarece gradul de murdărie al apei este conectat de cantitatea de murdărie de pe vase. Astfel, sunt garantate rezultate de spălare excelente dacă se optimizează consumul de apă și energie.

Programele "IMPULSE" (numai la anumite modele)

Progr.ele **"IMPULSE"** utilizează o tehnologie de spălare cu impulsuri, care reduce **consumul și zgomotul, și îmbunătățește performanța**.

Funcționarea intermitentă a pompei de spălat NU este considerată o funcționare greșită; este o caracteristică a spălării cu impulsuri și, prin urmare, trebuie considerată o caracteristică normală a programului.

ADDISH (posibilitatea de adăuga vase după ce programul a început)

Atunci când **începe** Progr.ul, trebuie doar să deschideți ușa și să adăugați mai multe vase atunci când se aprinde indicatorul luminos **ADDISH**. Aparatul se va opri automat, iar timpul rămas până la sfârșitul ciclului va clipi intermitent pe afișaj. Închideți ușa, **fără a apăsa niciun buton**. Ciclul va fi reluat din momentul în care a fost oprit. Atunci când indicatorul luminos se stinge, nu se mai recomandă adăugarea de vase.

Deschideți ușa încet și cu atenție, pentru a evita să vă udați cu stropi din apa mașinii.

Adăugarea de vase după ce indicatorul luminos ADDISH s-a stins este ferm descurajată, întrucât acest lucru poate afecta performanța de spălare.



AVERTISMENT

Dacă deschideți ușa în timpul ciclului de uscare, un semnal sonor intermitent vă informează că ciclul de uscare nu s-a încheiat încă.

Înteruperea programului

Nu se recomandă deschiderea ușii în timpul funcționării programului, în special în timpul fazelor de spălare centrală și clătire finală cu apă fierbinte. Cu toate acestea, în cazul în care ușa este deschisă în timpul rulării unui program (de exemplu, pentru a adăuga vase), mașina se oprește automat. Închideți ușa, **fără a apăsa niciun buton**. Ciclul va fi reluat din momentul în care a fost oprit.



AVERTISMENT

Dacă deschideți ușa în timpul ciclului de uscare, un semnal sonor intermitent vă informează că ciclul de uscare nu s-a încheiat încă.

Schimbarea unui program în curs de derulare

Procedați după cum urmează pentru a schimba sau a anula un program în curs de derulare:

- Țineți apăsat butonul **"START/RESETARE"** timp de cel puțin 3 secunde. Se vor auzi semnale audio, iar indicatorul luminos de programe se va aprinde și se va stinge individual și secvențial.

- Se vor auzi semnale audio și toate ledurile indicatoare ale programului se vor aprinde constant.
- În acest moment se poate seta un program nou.



AVERTISMENT

Înainte de a iniția un program nou, trebuie să verificați dacă mai există detergent în dozator. Dacă este cazul, mai puneți detergent.

Operațiunile programului

rămâne aprins, iar indicatoarele luminoase "FAZĂ PROGRAM":

SPĂLARE 

CLĂTIRE 

USCARE 

se vor aprinde *individual și secvențial*, pentru a indica faza curentă.

În cazul în care există o întrerupere a alimentării cu curent în timp ce mașina de spălat vase funcționează, o memorie specială stochează programul selectat și, la reluarea alimentării cu curent, aceasta continuă de unde a rămas.

Sfârșitul programului

Se va auzi o alarmă sonoră de 5 secunde (dacă nu este oprită) de 3 ori la intervale de 30 de secunde pentru a indica că Progr.ul s-a încheiat.

Butoane de opțiuni

Butoanele de opțiune vă oferă mai multe opțiuni de spălare, lăsându-vă să personalizați Progr.ele de spălare (consultați tabelul din capitolul 17 pentru o listă de Progr.e pentru care se poate activa fiecare opțiune.)

Opțiunile sunt activate (sau dezactivate) înainte ca Progr.ul să înceapă, utilizând butoanele adecvate. Indicatoarele luminoase relevante vor apărea (sau dispărea) pe afișaj.

Butonul de opțiune trebuie activat după ce ați ales Progr.ul de spălare.

Dacă este selectată o opțiune care nu este compatibilă cu programul selectat, indicatorul luminos al opțiunii respective clipelte mai întâi și apoi se stinge.

Butonul "EXPRESS" 

(Numai pentru anumite modele).

Acest buton permite consumul mediu de energie și timp cu 25% (conform ciclului selectat), reducând temperatura de spălare a vaselor și durata de uscare în timpul clătirii finale.

Această opțiune este recomandată pentru spălarea de seară, atunci când nu sunt necesare imediat vase perfect uscate. Pentru o mai bună uscare, lăsați ușa mașinii de spălat ușor deschisă pentru a promova circulația aerului natural în mașina de spălat vase.

Butonul "SMART DOOR" 

(DESCHIDERE AUTOMATĂ A UȘII)

(Numai pentru anumite modele).

Această opțiune activează un dispozitiv special care deschide ușa cu câțiva centimetri în timpul sau la sfârșitul ciclului de uscare (în funcție de Progr.).

Aceasta garantează uscarea naturală și eficiență a vaselor.

Durata ciclului selectat se va modifica automat pentru a obține temperatura optimă pentru ciclul de clătire; aceasta reduce semnificativ consumul de energie. Deschiderea automată a ușii în timpul ultimei faze de uscare permite circularea aerului, eliminând riscul de miros greu.

Atunci când se deschide ușa, pe afișaj va apărea mesajul "SMART DOOR".

Această opțiune este activată automat în programul "ECO". În orice caz, este posibilă dezactivarea acesteia. Opțiunea "SMART DOOR" nu este disponibilă în programele "ZOOM 39" și "PRESPĂLARE".



AVERTISMENT

La selectarea acestei opțiuni, nu trebuie sub nicio formă se împiedicați ușa să se deschidă sau să o forțați să se închidă, întrucât acest lucru ar deteriora mecanismul. Asigurați-vă că există suficient spațiu liber în fața ușii și, prin urmare, înainte de închidere, așteptați ca dispozitivul de deschidere să își încheie activitatea.

Indicatorul luminos "FĂRĂ SARE"

Acest model este dotat cu un indicator luminos pe panoul de comenzi care se aprinde atunci când trebuie adăugată sare. Apariția petelor albe pe vase este în general un semn de avertizare că recipientul de sare trebuie realimentat.

Butonul "RESETARE" pentru indicatorul luminos "FĂRĂ SARE"

După ce umpleți recipientul cu sare, trebuie să apăsați acest buton timp de câteva secunde, până când indicatorul luminos corespunzător se stinge.



AVERTISMENT

Dacă apăsați butonul de resetare fără a umple recipientul de sare, acesta va interfera cu funcționarea corectă a indicatorului luminos de sare.

Pentru a garanta funcționarea corectă a indicatorului luminos de sare, TREBUIE ÎNTOTDEAUNA SĂ ALIMENTAȚI COMPLET REZERVORUL DE SARE.

Butonul "AMÂNARE PORNIRE"

Timpul de pornire al mașinii de spălat poate fi setat cu ajutorul acestui buton, amânând pornirea cu 3, 6 sau 9 ore. Procedați după cum urmează pentru a seta o pornire întârziată.

- Alegeți un program apăsând butonul "SELECTARE PROGRAM".
- Apăsați butonul "AMÂNARE PORNIRE" (de fiecare dată când se apasă butonul, pornirea va fi amânată cu 3, 6 sau 9 ore, iar indicatorul luminos al timpului de pornire corespunzător se va aprinde).
- Pentru a iniția numărătoarea inversă, apăsați butonul "START/RESETARE" (indicatorul luminos al amânării setate va începe să clipească intermitent).

În cazul în care se setează o întârziere de 9 ore, numărătoarea inversă va fi afișată de indicatorul luminos de **6h** după 3 ore și indicatorul luminos **3h** după 6 ore.

La sfârșitul ultimelor 3 ore (după ce numărătoarea inversă s-a încheiat), indicatorul luminos **3h** va înceta să lumineze intermitent și va rămâne aprins pentru a indica faza de spălare, iar programul va începe automat.

Pornirea întârziată poate fi modificată sau anulată dacă numărătoarea inversă nu s-a încheiat, și, prin urmare, programul nu a început încă. Selectați un alt program sau selectați/deselectați butonul de opțiune, procedând după cum urmează:

- Țineți apăsat butonul "START/RESETARE" timp de cel puțin 3 secunde. Se vor auzi semnale audio, iar indicatorul luminos de programe se va aprinde și se va stinge individual și secvențial.
- Pornirea întârziată și programul selectate vor fi anulate. Indicatorul luminos de program va lumina intermitent, iar mașina de spălat vase este pregătită pentru a seta un program nou.

Activarea sau dezactivarea Semnalul sonor de SFÂRȘIT AL PROGRAMULUI

Puteți dezactiva pornind și oprind semnalul audio, după cum urmează (setarea implicită este "activ"):

- Porniți mașina de spălat vase apăsând butonul "PORNIRE/OPRIRE" timp de aproximativ 3 secunde.

- Țineți apăsat butoanele **"SELECTARE PROGRAM"** și **"PORNIRE/OPRIRE"** timp de aproximativ 5 secunde.

- Toate ledurile indicatoare se vor clipi intermitent timp de 5 secunde.

- Dacă semnalul audio este activ, se aprinde ledul indicator **"EXPRESS"**.
- Dacă semnalul audio nu este activ, ledul indicator **"EXPRESS"** va fi stins.

1. Apăsați butonul **"EXPRESS"** pentru a porni sau a opri semnalul audio.

2. Ori de câte ori se aprinde semnalul audio, pe lângă confirmarea vizuală oferită prin aprinderea ledului **"EXPRESS"**, se va auzi un semnal acustic drept confirmare.

3. Dacă opriți semnalul audio, niciun semnal audio nu va însoți confirmarea vizuală când ledul **"EXPRESS"** se stinge.

4. Opriți mașina de spălat ținând apăsat butonul **"PORNIRE/OPRIRE"** timp de aproximativ 3 secunde pentru a activa noua setare.

Modul memorare (Memorarea ultimului program utilizat)

Continuați conform indicațiilor de mai jos pentru a permite stocarea în memorie a ultimului program utilizat:

- Porniți mașina de spălat vase apăsând butonul **"PORNIRE/OPRIRE"** timp de aproximativ 3 secunde.

- Țineți apăsat butoanele **"SELECTARE PROGRAM"** și **"PORNIRE/OPRIRE"** timp de aproximativ 5 secunde.

- Toate ledurile indicatoare se vor clipi intermitent timp de 5 secunde.

1. Ledul indicator **"6h"** de pe funcția **"AMÂNARE PORNIRE"** este oprit în mod implicit.

2. Când apăsați butonul **"AMÂNARE PORNIRE"**, ledul indicator **"6h"** se va aprinde și se va auzi un semnal sonor.

3. Opriți mașina de spălat ținând apăsat butonul **"PORNIRE/OPRIRE"** timp de aproximativ 5 secunde pentru a activa noua setare.

Urmați aceeași procedură pentru a opri memoria

BLOCARE COMENZI

Mașina de spălat are o opțiune de blocare electronică a accesului copiilor. Blocarea accesului copiilor protejează copii de pericole care pot apărea dacă se deschide ușa mașinii de spălat vase și dezactivează comenzile pentru a garanta că nu se operează modificări nedorite sau accidentale.

Porniți și opriți opțiunea de blocare a accesului copiilor după cum urmează:

- Porniți mașina de spălat vase apăsând butonul **"PORNIRE/OPRIRE"** timp de aproximativ 3 secunde.

- Țineți apăsat butoanele **"EXPRESS"** și **"AMÂNARE PORNIRE"** timp de aproximativ 5 secunde. Ledurile indicatoare de **"3h 6h 9h"** vor clipi intermitent și se va auzi un semnal audio.

- Apoi va funcționa numai butonul **"PORNIRE/OPRIRE"**.

- Dacă se apasă orice alt buton, ledurile indicatoare ale fazei programului vor clipi intermitent de 3 ori.

- Blocarea accesului copiilor poate fi anulată apăsând pur și simplu butoanele **"EXPRESS"** și **"AMÂNARE PORNIRE"** și ținându-le apăsat din nou timp de 5 secunde sau prin oprirea aparatului.

16. TELECOMANDĂ (WI-FI)

Acest aparat este dotat cu tehnologie **Wi-Fi** care permite controlarea la distanță a aparatului prin intermediul unei aplicații.

Sincronizarea aparatului cu aplicația

- Descărcați aplicația **Candy simply-Fi** pe dispozitivul dvs.

Aplicația Candy simply-Fi este disponibilă pentru tabletele și smartphone-urile cu Android și iOS.

Pentru a descoperi toate detaliile opțiunilor Wi-Fi, explorați meniurile aplicației în modul DEMO.

- Asigurați-vă că routerul este pornit și că dispozitivul dvs. inteligent/tableta este conectată la rețeaua **Wi Fi** domestică.
- Porniți funcția **BLUETOOTH** a dispozitivului dvs. inteligent/tabletei (dacă este disponibilă).
- Deschideți aplicația, creați un profil de utilizator și înscrieți aplicația, respectând instrucțiunile care apar pe afișajul dispozitivului.
- Porniți mașina de spălat vase cu butonul **"PORNIRE/OPRIRE"** când primiți această instrucțiune în aplicație.
- Apăsati **"SELECTARE PROGRAM"** și țineți apăsat timp de 3 secunde; → ledurile indicatoare **P3** și **P4** vor clipi intermitent.
- Apăsati butonul **"AMÂNARE PORNIRE"** și țineți apăsat timp de 3 secunde în cele 60 de secunde ale pasului anterior; ledurile indicatoare **3h-6h-9h** vor clipi intermitent simultan timp de 5 minute.
- Introduceți parola rețelei dvs. WiFi domestice din aplicație și încheiați procedura.

Înscriere reușită

- Ledurile indicatoare **3h-6h-9h** se vor stinge, în timp ce ledurile indicatoare **P3 P4** vor rămâne aprinse.
- Mașina este conectată și vă puteți controla mașina din aplicație.

Înscriere nereușită

Dacă înscrierea nu eșuează sau nu reușește în decurs de 5 min.:

- Ledurile indicatoare **3h-6h-9h** și **P3 P4** se vor stinge.
- Mașina nu se va conecta.
- Repetați procedura de înscriere, ținând apăsat din nou butonul **"AMÂNARE PORNIRE"**.

Pentru mai multe informații, consultați **"Înscriere în aplicație - Ghid rapid"** cu care este dotat mașina, accesibil și la linkul: go.candy-group.com/bm-dw

Resetarea WiFi

Repetati procedura de înscriere în eventualitatea în care apar probleme sau vă modificați parola routerului.

ACTIVAREA CONTROLULUI LA DISTANȚĂ

Ori de câte ori doriți să folosiți mașina prin control la distanță:

- Umpleți mașina de spălat vase, adăugați detergent și închideți ușa.
- Porniți mașina de spălat.
- Apăsati **"SELECTARE PROGRAM"** și țineți apăsat timp de 3 secunde →; ledurile indicatoare **P3 P4** vor ilumina constant.
- Acum puteți utiliza aplicația și controlul la distanță al mașinii de pe dispozitivul dvs.

DEZACTIVAREA CONTROLULUI LA DISTANȚĂ

- Pentru a ieși din controlul de la distanță, apăsați **"SELECTARE PROGRAM"** timp de 3 sec.
- **Când nu se derulează niciun ciclu:**
Indicatoarele luminoase **P3 P4** se vor stinge, iar ledul corespunzător ultimului program finalizat de mașină (sau P3) se va aprinde.
- **Când se derulează niciun ciclu:**
Indicatoarele luminoase **P3 P4** vor începe să clipească intermitent, în timp ce indicatoarele luminoase ale programului vor indica punctul din ciclul de spălat la care a ajuns mașina. Ciclul va fi finalizat fără controlul din aplicație.





Mod alternativ de a ieși din controlul la distanță.

- Apăsați **"START/RESETARE"** și țineți apăsat timp de 3 secunde: dacă se derulează un ciclu, aceasta va fi anulat, iar mașina va ieși din modul **CONTROL LA DISTANȚĂ**. Acum puteți începe un nou ciclu de spălare utilizând panoul de comenzi.

Dacă opriți mașina și o porniți din nou de la butonul "PORNIRE/OPRIRE" în timp ce CONTROLUL LA DISTANȚĂ este activat și un ciclu se derulează (sau dacă sursa de alimentare este întreruptă), ciclul va fi reluat de la punctul în care a fost întrerupt. "CONTROLUL LA DISTANȚĂ" va fi dezactivat, iar indicatoarele luminoase P3 și P4 vor clipi intermitent.





RO

17. LEGENDĂ PROGRAM

Program		Descriere
P1		Intensiv O data pe zi - pentru vase foarte murdare si pentru alte vase care au fost strânse pe parcursul zilei, pentru a fi spalate.
P2		Universal O data pe zi - pentru vase foarte murdare si pentru alte vase care au fost strânse pe parcursul zilei, pentru a fi spalate.
P3		Eco Program pentru reducerea consumului de energie, adecvat pentru vase cu grad normal de murdarire (cel mai eficient program în ceea ce priveste consumul de energie si apa). Program standard pentru EN 50242.
P4		Prespalare Prespalare scurta cu apa rece pentru vase care vor fi pastrate în masina de spalat vase pâna la umplerea acesteia.
P5		Spălare și uscare Ciclu de spălare rapid de clasa A . * Adecvat pentru spălarea vaselor până la 8 persoane.

Spalare cu prespalare

Pentru programele cu prespalare, se recomanda sa adugati o a doua doza de detergent (max. 10g) direct în masina de spalat vase.

Program			Detergent prespălare	Temperatură de spălare (°C)	Durată ¹ medie de spălare (min.)	Opțiuni	
						Butonul "AMÂNARE PORNIRE"	Butonul "SMART DOOR"
P1		Intensiv	●	75	130	DA	DA
P2		Universal	■	60	120	DA	DA
P3		Eco	●	45	230	DA	DA
P4		Prespalare	■	■	5	DA	N/A
P5			●	60	39	DA	N/A

● = Detergent prespălare

N/A = OPȚIUNEA NU ESTE DISPONIBILĂ

1) Cu apă rece (15°C) - Toleranță ±10%-

Dacă folosiți apă fierbinte, timpul rămas până la sfârșitul programului este actualizat automat în timpul derulării programului.

Valorile sunt măsurate în laborator conform Standardului european EN 50242 (valorile pot varia în funcție de condițiile de utilizare).

18. UNITATEA DE DEDURIZARE A APEI

În funcție de sursa de alimentare, apa conține diferite cantități de calcar și minerale care se depun pe vase lăsând urme pe acestea. Nu cât este mai mare nivelul de minerale în apă, cu atât este mai dură apa. Mașina de spălat este prevăzută cu o unitate pentru dedurizarea apei, care prin intermediul utilizării unei sări regeneratoare speciale, furnizează apă dedurizată pentru spălarea vaselor. Gradul de duritate al apei poate fi obținut de la compania de furnizare a apei.

Reglarea dispozitivului pentru dedurizarea apei

Unitatea de dedurizare poate trata apa cu o duritate de până la 90°fH (gradatie franceza) sau 50°dH (gradatie germana) prin intermediul a 6 setări diferite. Tabelul de mai jos prezintă diferite grade de duritate pentru apa cu setările corespunzătoare pentru unitatea de dedurizare.

Nivel	Duritate apa		Utilizare sare	Led indicator de program
	°fH (gradatie franceza)	°dH (gradatie germana)		
S0	0-5	0-3	NU	Fara iluminare
S1	6-15	4-9	DA	P1
S2	16-30	10-16	DA	P1+P2
*S3	31-45	17-25	DA	P1+P2+P3
S4	46-60	26-33	DA	P1+P2+P3+P4
S5	61-90	34-50	DA	P1+P2+P3+P4+P5

* Unitate pentru dedurizarea apei este setată din fabrică la nivelul 3, potrivit pentru majoritatea utilizatorilor.

În funcție de gradul de duritate al apei, reglați unitatea de dedurizare în felul următor:

Masina de spalat trebuie sa fie INTOTDEAUNA oprita inainte de pornirea procedurii.

1. Porniți mașina de spălat vase apăsând butonul **"PORNIRE/OPRIRE"**.
2. Apăsăți butoanele **"SELECTARE PROGRAM"** și **"PORNIRE/OPRIRE"** în același timp, și ținând apăsat timp de 5 secunde.
3. Se va auzi un scurt semnal audio și toate ledurile indicatoare vor clipi intermitent timp de 5 secunde.
4. Ledurile indicatoare **"SELECTARE PROGRAM"** se va aprinde pentru a indica nivelurile de eliminare a acumulării de calcar. Dacă nu se aprinde niciun led, trebuie setat nivelul **"S0"**.
5. Apăsăți din nou **"SELECTARE PROGRAM"** pentru a selecta nivelul dorit de eliminare a acumulării de calcar: de fiecare dată când apăsați butonul, ledul indicator corespunzător se va aprinde în tabelul de deasupra (**P1→S1, P2→S2,...**) Pentru nivelul **"S0"**, toate ledurile de vor stinge.
6. Oprți mașina de spălat ținând apăsat butonul **"PORNIRE/OPRIRE"** timp de **3 secunde** pentru a activa noua setare.



AVERTISMENT

Dacă apar probleme, oprți mașina de spălat vase cu ajutorul butonului **"PORNIRE/OPRIRE"** și porniți din nou procedura de la început (PASUL 1).

19. PROBLEME TEHNICE SI GARANȚIE

Dacă considerați că mașina de spălat vase nu funcționează corect, consultați ghidul rapid furnizat mai jos cu privire la sfaturi practice privind modul de rezolvare a celor mai frecvente probleme. **Dacă eroarea persistă sau este recurentă, contactați Centrul de asistență tehnică.**

RAPORTĂRILE ERORILOR

- **Modelele cu afișaj:** erorile sunt raportate cu un număr care le precede sau litera „E” (de ex., Eroarea 2 = E2) și un scurt semnal sonor.
- **Modelele fără afișaj:** eroarea este indicată prin clipirea LED-urilor în funcție de numărul erorii, urmată de o pauză de 5 secunde (exemplu: Eroare 2 = două clipiri – pauză 5 secunde – două clipiri – etc...).

RO

Numai la modelele cu afișaj

Sunt afișate erorile	Semnificație și soluții
 „VERIFICAȚI APA” cu un scurt semnal sonor (numai la anumite modele). E2 (cu afișaj) cu un scurt semnal sonor	Mașina de spălat vase nu se umple cu apă
	Asigurați-vă că alimentarea cu apă este deschisă.
	Asigurați-vă că furtunul de alimentare cu apă nu este îndoit sau strivit.
	Asigurați-vă că țeava de scurgere este la înălțimea corespunzătoare (consultați secțiunea de instalare).
E3 (cu afișaj) cu un scurt semnal sonor	Închideți alimentarea cu apă, deșurubați furtunul de alimentare cu apă din spatele mașinii de spălat vase și verificați ca filtrul „cu nisip” să nu fie îmfundat.
	Mașina de spălat vase nu drenează apa
	Asigurați-vă că țeava de scurgere nu este îndoită, sau blocată, și că filtrul nu este îmfundat.
E4 (cu afișaj) cu un scurt semnal sonor	Asigurați-vă că sifonul nu este îmfundat.
	Scurgere de apă
	Asigurați-vă că țeava de scurgere nu este îndoită, sau blocată, și că filtrul nu este îmfundat.
E8-Ei (cu afișaj) cu un scurt semnal sonor	Asigurați-vă că sifonul nu este îmfundat.
	Elementul de încălzire a apei nu funcționează corect sau placa filtrului este îmfundată
Oricare alt cod (cu afișaj)	Curățați placa filtrului.
	Oprii mașina și scoateți ștecherul din priză, așteptați un minut. Porniți mașina și un nou program. Dacă apare din nou eroarea, contactați un centru de service autorizat.

Numai la modelele fără afișaj

În cazul în care apar erori sau defecțiuni în timpul derulării unui program, indicatorul luminos care corespunde ciclului selectat va clipi rapid și se va auzi un semnal sonor intermitent. În acest caz, opriți mașina de spălat vase apăsând butonul „PORNIRE/OPRIRE”. **După ce verificați pentru a vă asigura că alimentarea cu apă este deschisă, că țeava de drenare nu este îndoită și că sifonul sau filtrele nu sunt înfundate, setați din nou programul selectat.**

Dacă eroarea persistă, contactați Centrul de asistență tehnică.

Această mașină de spălat vase este dotată cu un dispozitiv de siguranță la debit în exces, în eventualitatea unei probleme, evacuând automat apa în exces.



AVERTISMENT

Pentru a asigura funcționarea corectă a dispozitivului de siguranță la debit în exces, vă recomandăm să nu mutați sau să nu înclinați mașina de spălat vase în timpul funcționării. În cazul în care este necesară înclinarea sau mutarea acesteia, vă rugăm să vă asigurați că ciclul de spălat este complet și că în aparat nu rămâne apă.

Alte erori

EROARE	CAUZĂ	SOLUȚIE
1. Nu funcționează niciun program	Ștecărul nu este conectat la priză	Conectați ștecărul electric
	Butonul P/O nu este apăsător	Apăsați butonul
	Ușa este deschisă	Închideți ușa
	Nu se alimentează cu curent	Verificați
2. Mașina de spălat vase nu se umple cu apă	Consultați punctul 1	Verificați
	Robinetul de apă este închis	Deschideți robinetul de apă
	Furtunul de alimentare cu apă este îndoit	Eliminați îndoiturile furtunului
	Filtrul furtunului de apă este înfundat	Curățați filtrul la capătul furtunului
3. Mașina de spălat vase nu evacuează apa	Filtrul este murdar	Curățați filtrul
	Țeava de scurgere este îndoită	Eliminați îndoiturile țevii
	Extensia țevii de scurgere nu este conectată corect	Urmați cu atenție instrucțiunile pentru conectarea țevii de scurgere
	Conexiunea la evacuarea din perete este îndreptată în jos și nu în sus	Apelați un tehnician calificat
4. Mașina de spălat vase evacuează apă în continuu	Poziția țevii de scurgere este prea joasă	Ridicați țeava de scurgere cu cel puțin 40 cm peste nivelul podelei

EROARE	CAUZĂ	SOLUȚIE
5. Brațele de pulverizare nu se aud rotindu-se	Cantitate excesivă de detergent	Reduceți cantitatea de detergent Utilizați detergent adecvat
	Un articol împiedică brațele să se rotească	Verificați
	Placa de filtrare și filtrul sunt foarte murdare	Curățați placa și filtrul
6. La aparatele electronice fără afișaj: unul sau mai multe indicatoare luminoase clipesc intermitent rapid	Alimentarea cu apă este oprită	Opriiți aparatul Dați drumul la robinet Resetați ciclul
7. Vasele sunt spălate parțial	Consultați punctul 5	Verificați
	Partea de jos a tigăilor nu a fost spălată bine	Resturile de mâncare arsă trebuie înmuiate înainte de a pune tigăile în mașina de spălat vase
	Marginea tigăilor nu a fost spălată bine	Repoziționați tigăile
	Brațele de pulverizare sunt parțial blocate	Scoateți brațele de pulverizare deșurubând piulițele inelului în sens orar și spălați sub jet de apă curentă
	Vasele nu au fost încărcate corect	Nu puneți vasele prea apropiate unele de celelalte
	Capătul țevii de scurgere este scufundat în apă	Capătul țevii de scurgere nu trebuie să intre în contact cu debitul de apă spre exterior
	A fost măsurată o cantitate incorectă de detergent sau detergentul este vechi și solid	Creșteți măsura conform gradului de murdărie al vaselor sau schimbați detergentul
	Capacul rezervorului de sare nu este închis corect	Strângeți-l bine
Programul de spălat nu este suficient de metodic	Alegeți un program mai puternic	
8. Detergentul nu este eliberat sau este eliberat parțial	Tacâmurile, vasele, tigăile etc., opresc dozatorul de detergent să se deschidă	Poziționați vasele, astfel încât să nu obstrucționeze dozatorul
9. Prezența petelor albe pe vase	Apa din rețeaua de alimentare este prea dură	Verificați nivelul de sare și de mijloc de clătire și ajustați-l. Dacă eroarea persistă, contactați Centrul de asistență tehnică
10. Zgomot în timpul spălării	Vasele se lovesc unele de celelalte	Reverificați încărcarea vaselor în coș
	Brațele care se rotesc se lovesc de vase	Reverificați încărcarea vaselor în coș

EROARE	CAUZĂ	SOLUȚIE
11. Vasele nu sunt complet uscate	Debit de aer inadecvat	Lăsați ușa mașinii de spălat vase deschisă ușor la sfârșitul programului de spălat pentru a permite uscarea naturală a vaselor
	Mijlocul de clătire lipsește	Umpleți dozatorul de mijloc de clătire

N.B.: În cazul în care oricare dintre situațiile de mai sus duce la o performanță greșită de spălare sau la o clătire insuficientă, eliminați depozitele de murdărie de pe vase manual, întrucât ciclul final de uscare întărește murdăria, îngreunând eliminarea la o spălare ulterioară.

În cazul în care eroarea persistă, contactați Centrul de asistență tehnică, citând modelul mașinii de spălat vase. Acesta se regăsește pe placa din secțiunea superioară a interiorului ușii mașinii de spălat vase sau pe garanție. Aceste informații vor facilita o remediere mai rapidă, mai eficientă.

Este recomandabil să utilizați întotdeauna piese de schimb originale, disponibile în centrele de service autorizate.

Asistență și garanție

Produsul este garantat în baza legii și a termenilor și condițiilor declarate pe certificatul de garanție inclus cu produsul. Certificatul trebuie păstrat și arătat unui Centru de asistență tehnică autorizat în caz de necesitate, împreună cu dovada achiziției. De asemenea, puteți verifica condițiile de garanție de pe pagina noastră web.

Pentru asistență, vă rugăm să completați formularul online sau să ne contactați la numărul indicat pe pagina de asistență a paginii noastre web.

Producătorul declină întreaga răspundere pentru orice erori de imprimare din această broșură. Mai mult, producătorul își rezervă dreptul de a opera modificări considerate utile pentru produsele sale fără a le modifica caracteristicile esențiale.

20. CONDIȚII AMBIENTALE



Acest aparat este marcat în conformitate cu Directiva europeană 2012/19/UE cu privire la deșeurile de echipamente electrice și electronice (DEEE).

DEEE conțin atât substanțe poluante (care pot avea consecințe negative asupra mediului) cât și componente de bază (care pot fi reutilizate). Este important ca DEEE să facă obiectul unui tratament special, pentru a se îndepărta și colecta corespunzător toate substanțele poluante și pentru a se recupera și recicla toate materialele.

Utilizatorii pot juca un rol important în asigurarea faptului că DEEE nu poluează mediul; este esențial să se respecte următoarele reguli de bază:

- DEEE nu trebuie reciclate împreună cu deșeurile menajere;
- DEEE trebuie predate la centrele de colectare municipale sau la societățile autorizate de colectare/reciclare. În anumite țări, DEEE voluminoase pot fi preluate de la domiciliu.

În multe țări, în momentul în care achiziționați un aparat nou de același tip, aparatul vechi poate fi predat distribuitorului care trebuie să îl colecteze gratuit, în baza schimbului de unu la unu.

Дякуємо за вибір цього виробу. Ми з гордістю представляємо вам ідеальний виріб із найкращого повного асортименту побутової техніки, яка задовольнить усі щоденні потреби вашого дому.

Уважно прочитайте цей посібник для правильної і безпечної експлуатації пристрою та отримання корисних порад щодо ефективного обслуговування приладу.



Посудомийною машиною можна користуватися лише після уважного прочитання цих інструкцій. Радимо завжди тримати цей посібник під рукою і в хорошому стані для будь-якого майбутнього власника.

Перевірте, чи входить до комплекту постачання приладу цей посібник користувача, гарантійний сертифікат, чи наявна адреса сервісного центру та наклейка енергоефективності. Кожен виріб ідентифікується за унікальним 16-значним кодом, так званим "серійним номером", надрукованим на гарантійному сертифікаті або на табличці з серійним номером всередині дверцят або у верхній частині правого боку приладу. Цей код є різновидом ідентифікаційного документа виробу, який потрібен для його реєстрації або для звернення до Центру технічної підтримки.

Мал. А

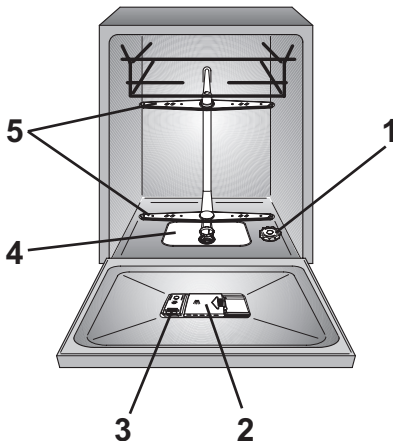

Зміст

1. ЗАГАЛЬНІ ПРАВИЛА БЕЗПЕКИ
 2. ПОДАЧА ВОДИ
 3. ЗАВАНТАЖЕННЯ СОЛІ
 4. РЕГУЛЮВАННЯ ВЕРХНЬОГО КОШИКА (ЛИШЕ У ДЕЯКИХ МОДЕЛЯХ)
 5. ЗАВАНТАЖЕННЯ ПОСУДУ
 6. ІНФОРМАЦІЯ ДЛЯ ВИПРОБУВАЛЬНИХ ЛАБОРАТОРІЙ
 7. ЗАВАНТАЖЕННЯ ЗАСОБУ ДЛЯ МИТТЯ
 8. ТИПИ ЗАСОБІВ ДЛЯ МИТТЯ
 9. ЗАВАНТАЖЕННЯ ОПОЛІСКУВАЧА
 10. ОЧИЩЕННЯ ФІЛЬТРІВ
 11. ПРАКТИЧНІ ПОРАДИ
 12. ОБСЛУГОВУВАННЯ ТА ЧИЩЕННЯ
 13. ОПИС ПАНЕЛІ КЕРУВАННЯ
 14. ТЕХНІЧНІ ДАНІ
 15. ВИБІР ПРОГРАМ І СПЕЦІАЛЬНІ ФУНКЦІЇ
 16. БЕЗКОНТАКТНЕ УПРАВЛІННЯ (Wi-Fi)
 17. УМОВНІ ПОЗНАЧЕННЯ ПРОГРАМИ
 18. ПРИСТРІЙ ПОМ'ЯКШУВАННЯ ВОДИ
 19. УСУНЕННЯ НЕСПРАВНОСТЕЙ ТА ГАРАНТІЯ
 20. УМОВИ ЕКСПЛУАТАЦІЇ
- А. ПАРАМЕТРИ БЕЗДРОТОВОГО З'ЄДНАННЯ (СТОРІНКА 148)

1. ЗАГАЛЬНІ ПРАВИЛА БЕЗПЕКИ

- Цей прилад призначено винятково для домашнього використання, а також для такого аналогічного застосування:
 - у кухонних зонах для персоналу в магазинах, офісах та інших робочих приміщеннях;
 - у замських будинках;
 - для клієнтів готелів, мотелів та в інших приміщеннях для проживання;
 - у готелях типу „ліжко і сніданок”.

Інші способи використання цього приладу, окрім застосування в домогосподарствах або в стандартних умовах домашнього господарювання, наприклад, промислова експлуатація професіоналами або навченими користувачами, не входять до зазначеного списку застосувань. У разі використання приладу способом, який не відповідає наведеному вище списку, термін служби виробу може скоротитися, а гарантію виробника може бути анульовано. Виробник у максимальному ступені, дозволеному законодавством, не приймає на себе відповідальність щодо будь-якого пошкодження приладу або пошкодження чи

збитку, які виникли в результаті експлуатації приладу не в домогосподарствах або стандартних умовах домашнього господарювання (навіть за умови розміщення такого приладу в домогосподарстві або стандартних умовах домашнього господарювання).

- Цей прилад може використовуватися дітьми віком 8 років і старшими, а також особами з обмеженими фізичними, сенсорними й розумовими можливостями, недостатнім досвідом і знаннями, за умови, що вони перебувають під належним наглядом або проінструктовані щодо порядку безпечного користування приладом і усвідомлюють пов'язані з цим небезпеки. Не дозволяйте дітям гратися з посудомийною машиною. Дітям заборонено виконувати очищення й користувацьке обслуговування приладу без нагляду.
- Завжди слід стежити за дітьми, щоб вони не гралися з приладом.
- Дітей віком до 3 років включно слід допускати до приладу лише під постійним наглядом дорослих.

- Якщо шнур живлення пошкоджений, його потрібно замінити на оригінальний шнур живлення, що постачається виробником. Для заміни зверніться в авторизований сервісний центр.
- Прилад слід підключати до системи водопостачання лише за допомогою комплектів шлангів, які постачаються разом із ним (не використовуйте старі комплекти шлангів).
- Тиск води має становити від 0,08 МПа до 0,8 МПа.
- Переконайтеся, що килими або доріжки не перекривають основу або будь-які вентиляційні отвори.
- Після встановлення прилад слід розташовувати так, щоб вилка була легко доступна.
- Не залишайте дверцята відчиненими в горизонтальному положенні, щоб виключити можливі небезпеки (наприклад, замикання).
- Додаткову інформацію щодо виробу або таблицю технічних характеристик див. на веб-сайті виробника.

Електричні підключення й правила техніки безпеки

- Технічні характеристики (напруга живлення і споживана потужність) зазначені на табличці з паспортними даними виробу.
- Переконайтеся, що електрична система заземлена і відповідає всім застосовним вимогам законодавства, а розетка сумісна з вилкою приладу.

Виробник відмовляється від будь-якої відповідальності за фізичні або майнові збитки, які виникли в результаті відсутності заземлення приладу.

- Переконайтеся, що посудомийна машина не перетискає кабелі живлення.
- Загалом не рекомендовано використовувати адаптери, багатополюсні вилки й (або) подовжувачі.



УВАГА!

заборонено підключати живлення пристрою через зовнішній прилад з вимикачем, наприклад, таймер, або ж під'єднувати його до мережі, яку регулярно вмикає й ввимикає комунальне підприємство.

- Перед очищенням або обслуговуванням посудомийної машини від'єднайте прилад від мережі живлення й закрийте подачу води.
- Для вимкнення не тягніть за кабель живлення або пристрій.



УВАГА!

протягом циклу прання вода може нагріватися до дуже високих температур.

- Не залишайте прилад під дією атмосферних чинників (дощу, сонця тощо).
- Заборонено спиратися або сидіти на відчинених дверцятах посудомийної машини, оскільки це може призвести до її перекидання.
- Під час переміщення забороняється підіймати посудомийну машину за дверцята; а під час транспортування - спирати дверцятами на возик. Рекомендується піднімати машину вдвох.
- Посудомийна машина призначена для звичайного кухонного приладдя. У посудомийній машині заборонено мити речі, забруднені нафтою, фарбою, часточками сталі або заліза, корозійно активними хімікатами, кислотами або лугами.

- Якщо в помешканні встановлено обладнання для пом'якшування води, не потрібно додавати сіль у пом'якшувач води..

- У разі несправності або порушення роботи приладу вимкніть його, закрийте подачу води і не намагайтеся розібрати прилад. Ремонтні роботи мають проводитися лише в Центрі технічної підтримки з використанням винятково оригінальних запасних частин. Недотримання цих інструкцій може порушити безпечність виробу.

- Переміщуючи пристрій після виймання його з упаковки, не намагайтеся піднімати його за нижню частину дверцят. Злегка відчиніть дверцята й піднімайте машину, утримуючи за верхній бік.

Встановлення

- Видаліть всі елементи упаковки.



УВАГА!

Зберігайте пакувальні матеріали в місці, недоступному для дітей.

- Заборонено встановлювати або експлуатувати пошкоджену посудомийну машину.
- Дотримуйтеся інструкцій, які постачаються разом із виробом.

Інформація для випробувальних лабораторій.

Надішліть електронною поштою на зазначену нижче адресу інформацію, необхідну для проведення порівняльних випробувань і вимірювання рівнів шуму відповідно до нормативних вимог європейських стандартів (EN):

testinfo-dishwasher@candy.it

У запиті зазначте модель і серійний номер посудомийної машини (див. табличку з паспортними даними).

ПРОГРАМА ЕКОЛОГІЧНИХ ВИПРОБУВАНЬ ВІДПОВІДНО ДО СТАНДАРТУ EN 50242

ПРОГРАМА ДЛЯ НОРМАЛЬНО ЗАБРУДНЕНОГО ПОСУДУ (НАЙЕФЕКТИВНІША ЩОДО ВІДНОШЕННЯ СПОЖИВАННЯ ЕЛЕКТРОЕНЕРГІЇ Й ВИТРАТ ВОДИ ДЛЯ ДАНОГО ТИПУ ПОСУДУ).

Даним маркуванням **CE** на цьому виробі ми з повною відповідальністю підтверджуємо його повну відповідність всім значущим вимогам до охорони природного довкілля, здоров'я і промислової безпеки згідно з європейським законодавством.



Цей пристрій відповідає сучасним вимогам правил безпеки. Також доводимо до Вашого відома що цей виріб сертифікований згідно з вимогами безпеки органом по сертифікації промислової продукції. Державним комітетом України з питань технічного регулювання та споживчої політики державна система сертифікації УкрСЕПРО.



УВАГА!

Ножі й інше кухонне приладдя з гострими кінцями слід класти до кошика гострими кінцями вниз або розташовувати горизонтально.

2. ПОДАЧА ВОДИ

Приєднання до мережі водопостачання має здійснюватися лише за допомогою нових шлангів. Забороняється повторно використовувати вживані шланги.

- Труба подачі та шланг зливу води мають бути ліворуч або праворуч.

Важливо! До посудомийної машини має постачатися вода температурою, не вищою за 60°C.

- Тиск води повинен бути від 0,08 МПа до 0,8 МПа.
- Шланг подачі має бути приєднаний до мережі водопостачання так, щоб її можна було перекрити. (мал. 1В).
- Для посудомийної машини підходить різьбовий з'єднувач з різьбовим отвором на 3/4 (мал. 2).
- З'єднайте шланг подачі "А" з краном "В" з різьбовим отвором на 3/4 та переконайтеся, що прикручено добре.
- Труба подачі води має бути не менше 2,5м. Якщо довжини труби не вистачає, зверніться до центру післяпродажного сервісу.

- Якщо труби, до яких приєднується посудомийна машина, нові, або довгий час не використовувались, прочистіть їх водою впродовж декількох хвилин перед з'єднанням зі шлангом подачі води. Таким чином у вхідний фільтр не попаде пісок та іржа.

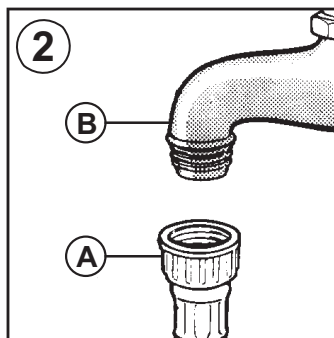
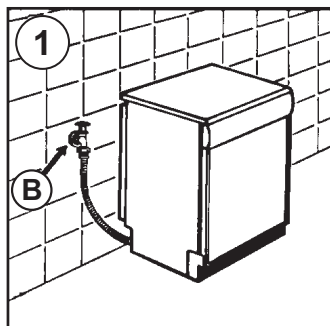

Гідравлічні пристрої захисту

Усі посудомийні машини обладнано пристроєм захисту від zalивання, який у разі перевищення нормального рівня води в результаті несправності приладу автоматично блокує подачу води й (або) зливає зайву воду.

ДЕЯКІ МОДЕЛІ можуть мати одну або кілька з наведених нижче функцій:

● WATERBLOCK (мал. 3)

Система водяного замка waterblock створена для покращення безпеки вашого пристрою. Система запобігає розливу води, причиною якого може стати несправність машини або пошкодження резинових трубок і, зокрема, трубки подачі води.

Як це працює

Зливний піддон у нижній частині приладу збирає всі можливі витoki води і вмикає датчик, який активує клапан під водопровідним краном, повністю блокуючи подачу води, навіть якщо кран повністю відкрито. Якщо пошкоджено **коробку "А"**, яка містить електричні компоненти, негайно витягніть штепсель із розетки. Для забезпечення належної роботи системи безпеки шланг із коробкою "А" слід під'єднати до крану так, як показано на малюнку. Шланг подачі води **не** можна різати, оскільки в ньому містяться компоненти під напругою. Якщо шланг недостатньо довгий для належного підключення, його слід замінити на довший. Шланг можна придбати в Центрі технічної підтримки.

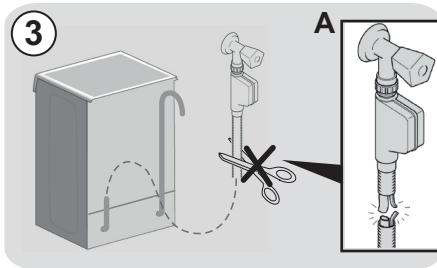

● AQUASTOP (мал. 4):

пристрій, розміщений на трубі подачі води, який зупиняє потік води у випадку зношування труби; у цьому разі у віконці "А" з'явиться червона мітка, а трубу треба буде замінити. Щоб відгвинтити гайку, натисніть на односторонній блокувальний пристрій "В".

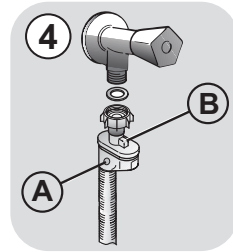

● AQUAPROTECT – ТРУБА ПОДАЧІ ВОДИ ІЗ ЗАПОБІЖНИМ ПРИСТРОЄМ (мал. 5):

У разі витoku води з основної внутрішньої труби "А" прозора захисна оболонка "В" утримуватиме воду до завершення циклу миття. Після завершення циклу зверніться до Центру технічної підтримки для заміни труби подачі води.

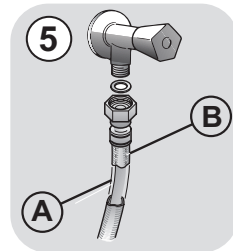

ПРИЄДНАННЯ ЗЛИВНОГО ШЛАНГА

- Зливний шланг має бути приєднано до водонапірної труби, якщо він не має перегинів (мал. 6).
- Водонапірна труба має бути діаметром не менше 4 см і розташовуватись на відстані не менше 40 см над рівнем підлоги.
- Рекомендується встановити вловлювач запаху (мал. 6X).
- За необхідності можна застосовувати зливний шланг довше, ніж 2,5м, за умови, що він розташований на відстані 85 см над рівнем підлоги. Більш ширшу трубу можна отримати безпосередньо в центрі післяпродажного сервісу
- Шланг може бути закріплений за край мийки, але він не має бути занурений у воду, щоб уникнути попадання води назад в машину під час її роботи (мал. 6Y).
- При установленні приладу під стільницю, шланг має бути прикріплений до стіни в, якомога, найвищому положенні (мал. 6Z).
- Переконайтеся у відсутності перегинів шлангів подачі та зливу води.

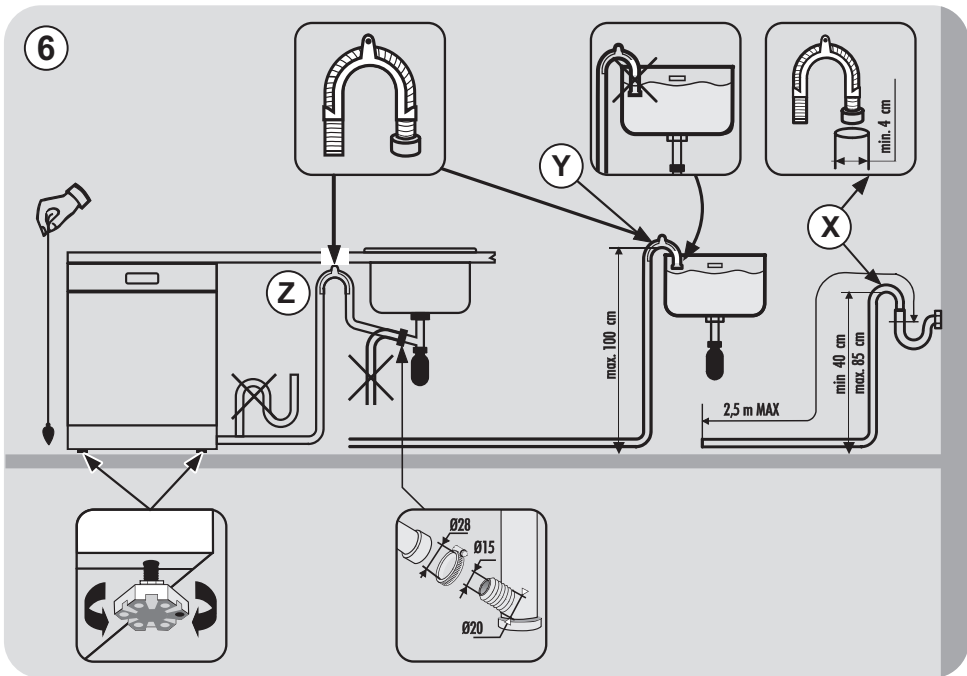

3. ЗАВАНТАЖЕННЯ СОЛІ

(мал. А "1")

- При появі білого нальоту на посуду, необхідно додавання солі у контейнер машини.
- Контейнер для солі знаходиться на нижній частині посудомийної машини.
- Рекомендується використовувати сіль, спеціально призначену для посудомийної машини. Якщо використовувати довгий час інші види солі, що містять невелику кількість нерозчинних частинок, вони можуть погіршити продуктивність пом'якшення води.
- Щоб додати сіль, розкрутіть ковпачок контейнеру та наповніть його.
- Під час цієї операції можливе невелике витікання води, але продовжуйте додавати сіль до тих пір, доки контейнер не буде заповнений. Після заповнення очистіть вхідний отвір контейнеру від сольових залишків і закрутіть ковпачок.
- Ultimata l'operazione, pulire la filettatura dai resti di sale e riavvitare il tappo.

Після завантаження солі, рекомендовано запустити цикл повного миття чи програму попереднє миття/миття холодною водою/ополіскування.

- Ємність соляного дозатора складає 1,5 - 1,8 кг. Для ефективної роботи приладу, час від часу, він має наповнюватися відповідно до регулювання пристрою пом'якшення води.

(Тільки для першого запуску) При першому використанні електропобутового приладу, після заповнення контейнера сіллю, рекомендується додати води, доки він не наповниться водою.

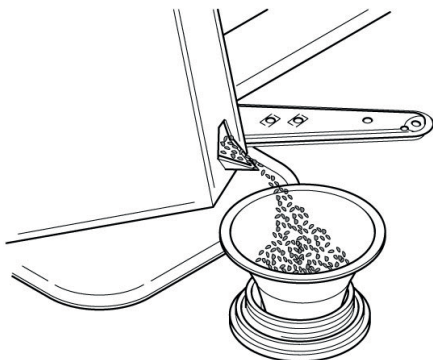

4. РЕГУЛЮВАННЯ ВЕРХЬОГО КОШИКА (ЛИШЕ У ДЕЯКИХ МОДЕЛЯХ)

- У випадку регулярного миття тарілок розміром від 29 см до 32,5 см ставте їх у нижній кошик після того, як перемістите верхній кошик у горішнє положення, як описано нижче (відповідно до моделі):

Тип "А":

1. Поверніть передні замки "А" назовні;
2. Витягніть кошик і переставте його в горішнє положення;
3. Поверніть замки "А" у вихідне положення.

Тепер не можна буде ставити у верхній кошик тарілки діаметром більше 20 см; також не можна використовувати пересувні тримачі, коли кошик встановлено в горішнє положення.

Тип "А":

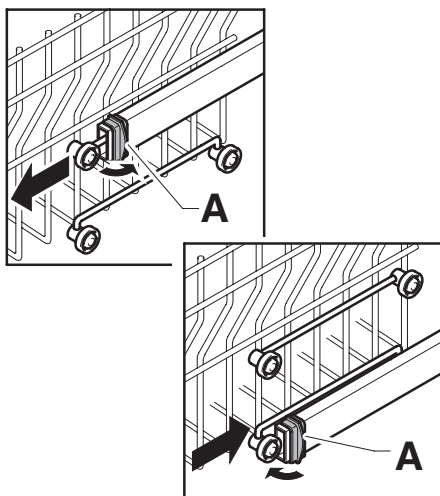

Тип "В": (ЛИШЕ МОДЕЛІ З СИСТЕМОЮ EASY CLICK):

1. Витягніть верхній кошик;
2. Тримайте кошик з обох боків і піднімайте вгору (мал. 1).

Тепер не можна буде ставити у верхній кошик тарілки діаметром більше 20 см*; також не можна використовувати пересувні тримачі, коли кошик встановлено в горішнє положення.

* У моделях, обладнаних третім кошиком, у верхній кошик не можна буде ставити тарілки діаметром більше 14 см.

ВСТАНОВЛЕННЯ КОШИКА В НИЖЧЕ ПОЛОЖЕННЯ:

1. Тримайте кошик з обох боків і обережно піднімайте вгору (мал. 1);
2. Потім повільно опустіть до потрібного положення (мал. 2).

Зверніть увагу! У ЖОДНОМУ РАЗІ НЕ ПІДНІМАЙТЕ І НЕ ОПУСКАЙТЕ КОШИК ЛИШЕ З ОДНОГО БОКУ (мал. 3).

УВАГА!

Радимо виконувати регулювання кошика до завантаження посуду.

Тип "В":

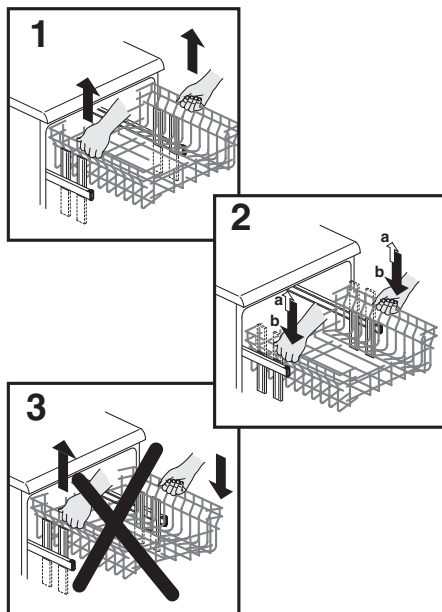

5. ЗАВАНТАЖЕННЯ ПОСУДУ

Використання верхнього кошика

- Верхній кошик забезпечений бічними відкидними елементами, що дозволяє регулювання в 4 позиціях.
- У найнижчій позиції (**A-A1**) на цих елементах можна розмістити чашки, ножі та великі ложки. Келихи можна надійно розмістити, вставляючи ніжку у відповідні отвори.

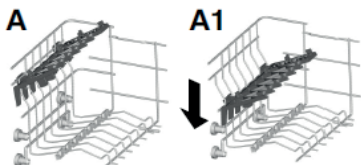

- У вертикальному положенні (**B-B1**) бічні елементи дозволяють розмістити тарілки для перших і других страв. Вони мають бути розміщені вертикально друг за другом, залишаючи вільне місце між кожною тарілкою для кращого миття.

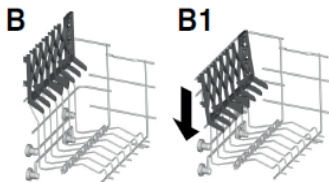

- Рекомендується розміщувати великі тарілки (26см і більше) трохи з нахилом в перед для легшого введення кошика в машину.
- Салатниці та пластикові миски мають бути розміщені також в верхньому кошику. Вони мають бути добре закріплені, щоб струмінь води їх не перекинув.

- Верхній кошик дозволяє розміщення 24 тарілок в два ряди і до 30 склянок в 5 рядів, або змішане завантаження посуду.

Стандартне добове завантаження представлено на мал. 1, 2 і 3.

Верхній кошик (мал. 1)



Верхній кошик (мал. 2)

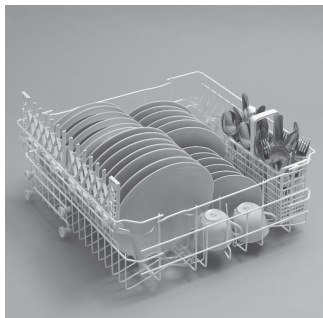

Верхній кошик (мал. 3)



Використання нижнього кошика

- Каструлі, посуд для духовки, супниці, салатниці, кришки, великі миски, тарілки для перших і других страв, а також великі ложки можна розміщувати в нижньому кошику.
- Кошик з столовими приборами має стояти ручками догори.
- Кошик для столових приборів має бути розміщений в нижньому коробі (мал. 4 і 5). Переконайтеся, що кошик добре закріплений і не заважає обертам зрошувача.

Нижній кошик має спеціальний захисний пристрій для його безпечного вилучення, це також важливо при повному завантаженні. Перед завантаженням солі треба очистити фільтр, а для звичайного обслуговування необхідно повністю витягнути кошик.

Рекомендується правильно завантажувати посудомийну машину для забезпечення кращих результатів миття.

Стандартне добове завантаження представлено на мал. 4 і 5.

Нижній кошик (мал. 4)

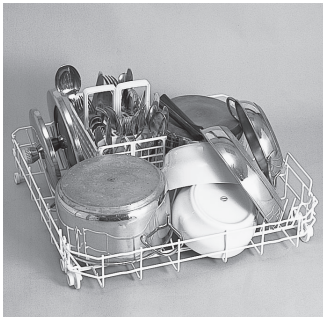

Нижній кошик (мал. 5)

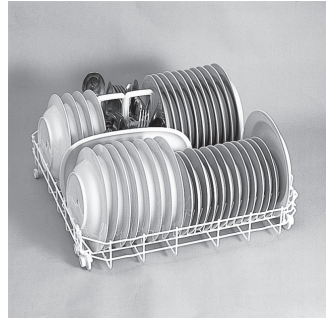

Кошик для столових приборів (мал. 6)

Кошик для столових приборів має 2 різні частини для різних видів завантаження. Ці дві частини можуть відокремлюватись - для цього треба зсунути ліву секцію від правої. Верхню частину кошика можна зняти для різних функцій завантаження.

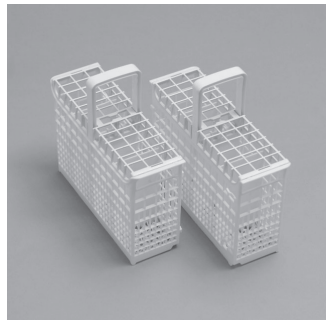

UKR

6. ІНФОРМАЦІЯ ДЛЯ ВИПРОБУВАЛЬНИХ ЛАБОРАТОРІЙ

За інформацією для тестування порівняння і виміру рівня шуму, відповідно європейських нормативів, зверніться до сайту:

testinfo-dishwasher@candy.it

Разом із запитом, вкажіть модель, назву і номер посудомийної машини (дивіться фірмову таблицю).

7. ЗАВАНТАЖЕННЯ ЗАСОБУ ДЛЯ МИТТЯ

(Мал. А "2")

Миючий засіб

Важливо!

Рекомендується використання миючих засобів, призначених для посудомийної машини. Вони можуть бути у вигляді порошку, рідини і таблеток.

Використання непридатних миючих засобів (наприклад засобів для миття посуду вручну) не містять належних інгредієнтів, що може призвести до неправильної роботи посудомийної машини.

Заповнення контейнера для миючого засобу

Контейнер для миючого засобу знаходиться на внутрішній стороні дверцят (мал. А "2"). Якщо кришка контейнера зачинена, натисніть кнопку (А), щоб відкрити. Після кожного циклу миття кришка завжди відкрита і готова для наступного використання.

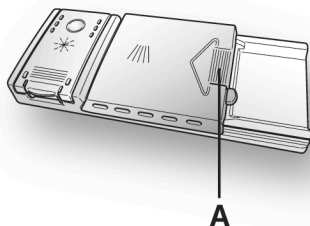

УВАГА!

Завантажуючи нижній кошик, переконайтеся, що посуд чи щось інше не перешкоджає дозатору миючого засобу.

Кількість миючого засобу різниться від ступеню забрудненості посуду і типу посуду. У секцію контейнера рекомендується заливати 20-30гр миючого засобу (В).

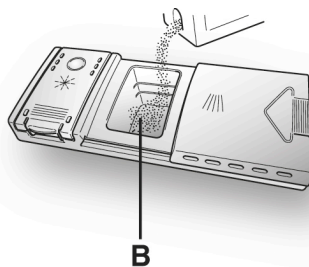

Після заливки миючого засобу в контейнер, закрийте кришку, штовхаючи (1), а потім натискати (2) до тих пір, доки вона не клацне.

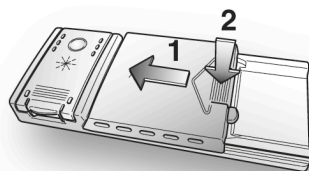

Оскільки всі миючі засоби різні, інструкції на коробках щодо використання можуть бути різними. Тому слід підкреслити, що занадто мала кількість миючого засобу не забезпечить кращих результатів миття, також, як і велика його кількість.

ВАЖЛИВО!

Ве рекомендується використовувати надмірну кількість миючого засобу - це допоможе обмежити шкоду навколишньому середовищу.

8. ТИПИ ЗАСОБІВ ДЛЯ МИТТЯ

Таблетки

Миючий засіб у вигляді таблеток різних виробників розчиняється з різною швидкістю, тому при коротких циклах миття таблетки можуть бути неефективними. При використанні таблеток рекомендується обирати довгий цикл миття для гарантії їх повного розчинення.

ВАЖЛИВО!

Для задовільних результатів миття, таблетку ТРЕБА помістити у ємність для миючого засобу, а НЕ прямо в бак.

Концентровані миючі засоби

Концентровані миючі засоби із зниженою лужністю та натуральними ензимами, у поєднанні з програмою миття при 50°C, не шкодять навколишньому середовищу, а також захищають посуд і посудомийну машину.

При 50°C властивості ферменти ензимів концентрованих засобів змушують розчиняти бруд, що дозволяє досягнути таких самих результатів, що й при температурі 65°C і нижче.

Змішані миючі засоби

Миючі засоби, що містять ополіскувач мають бути розміщені в ємності для миючих засобів. Контейнер для ополіскувача має бути пустим (якщо він заповнений, встановіть регулятор ополіскувача у найнижчу позицію перед застосуванням такого засобу).

Змішані миючі засоби "TABS"

Якщо ви плануєте використовувати змішані миючі засоби "TABS" ("3 в 1" / "4 в 1" / "5 в 1" та ін.) із вмістом солі та / або ополіскувача, рекомендовано наступне:

- уважно прочитайте інструкцію на упаковці від виробника;
- Ефективність миючих засобів, що містять пом'якшувач води/сіль, залежить від якості води. Переконайтеся, що жорсткість води знаходиться у межах діапазону, зазначеного на упаковці

Якщо ви не задоволені якістю миття при використанні того чи іншого засобу для миття, зверніться до виробника цього засобу.

За певних обставин, використання змішаних миючих засобів може призвести до:

- появи вапняку на посуді або в посудомийній машині;
- зниження часу миття і просушки;

ВАЖЛИВО!

Гарантія на будь-які проблеми, що виникли при використанні такої продукції, не розповсюджується.

Зверніть увагу, при використанні змішаних миючих засобів "TABS" індикатор ополіскувача і солі горять (тільки в окремих моделях), тож просто ігноруйте це.

Якщо виникли проблеми з миттям та / або сушкою, рекомендуємо повернутися до використання звичайних засобів миття (сіль, миючий засіб і ополіскувач). Це забезпечить коректну роботу пом'якшувача води в посудомийної машини.

В такому випадку рекомендуємо:

- заповнити контейнери для солі і ополіскувача;
- запустити звичайний цикл миття без посуду.

Зверніть увагу, знову використовуючи звичайну сіль, потрібно декілька циклів миття для нормалізації роботи машини.

9. ЗАВАНТАЖЕННЯ ОПОЛІСКУВАЧА

(мал. А "3")

Ополіскувач

Ополіскувач автоматично звільняється під час останнього циклу миття, прискорює висушування посуду, а також унеможлиблює утворення плям і розводів.

Наповнення контейнера

Контейнер для ополіскувача знаходиться ліворуч від контейнера для миючого засобу (мал. А "3").

Щоб відкрити кришку, натисніть на значок і, в той же час, потягніть за язичок на кришці. Бажано використовувати ополіскувачі, спеціально призначені для посудомийної машини.

Перевірте рівень ополіскувача за допомогою індикатора (С), який знаходиться на кришці.

ПОВНИЙ



ТЕМНИЙ

ПУСТИЙ



СВІТЛИЙ

Регулювання ополіскувача від 1 до 6

Регулятор (D) знаходиться на кришці, який повертається за допомогою монети. Рекомендований рівень - 4.

Зміст вапняку у воді значно впливає на утворення накипу і продуктивність сушіння. Для кращих результатів миття, треба слідкувати за рівнем ополіскувача.

Якщо після миття на посуду з'явилися розводи, зменшіть кількість ополіскувача на одну одиницю.

Якщо з'явилися білі плями - збільшіть на одну одиницю.

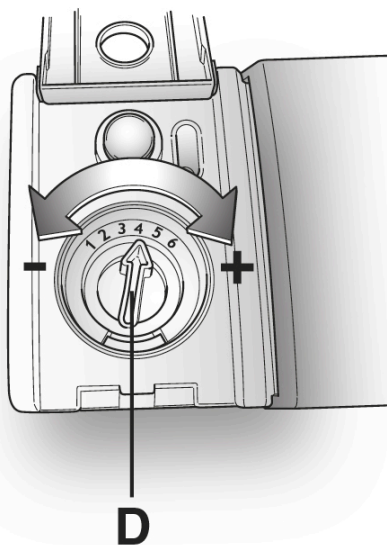
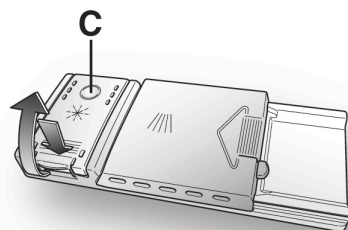
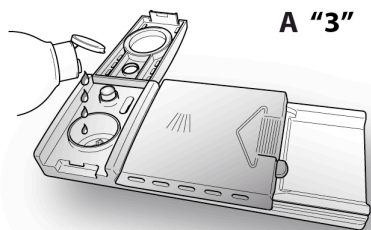

10. ОЧИЩЕННЯ ФІЛЬТРІВ

(мал. А "4")

Система фільтрів складається з:

- А. центрального** фільтру, який затримує великі часточки;
- В. мікро-фільтру**, розташованого під сіткою, що затримує найдрібніші часточки, забезпечуючи там самим досконале полоскання;
- С. плоскої сітки**, яка постійно фільтрує воду для миття посуду.

- Для досягнення бездоганних результатів, фільтри повинні бути завжди перевірені і очищені після кожного миття.
- Щоб видалити блок фільтра, просто поверніть ручку проти годинникової стрілки (мал. 1).
- Для простоти очищення, центральний контейнер замінний (мал. 2).
- Сітчастий фільтр (мал. 3) зніміть і промийте весь блок під струменем води. Для зручності можна застосувати маленький пензлик.
- За допомогою **Самоочищувального Мікрофільтру**, обслуговування стає легшим, а його перевірка має відбуватися раз у два тижні. Проте, після кожного миття треба перевіряти центральний і сітчастий фільтри.



УВАГА!

після очищення фільтрів переконайтеся, що вони зібрані правильно, і сітчастий фільтр має бути розташований в нижній частині посудомийної машини. переконайтеся, що фільтр закручений за годинниковою стрілкою в сітчастий фільтр, в іншому випадку, неправильна збірка фільтрів може спричинити некоректну роботу приладу.

Ніколи не використовуйте посудомийну машину без фільтрів.

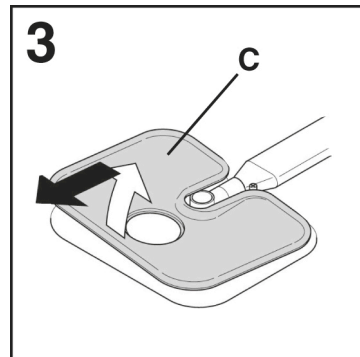
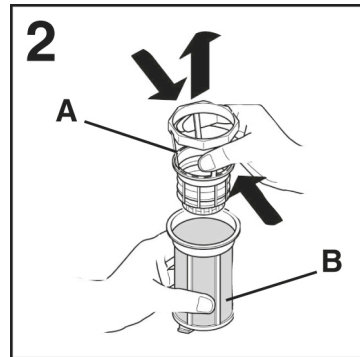
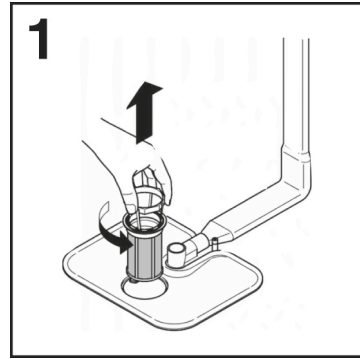

UKR

11. ПРАКТИЧНІ ПОРАДИ

Як досягти дійсно бездоганих результатів миття

- Перед завантаженням посуду у посудомийну машину, видаліть залишки їжі (кістки, шкарлупу, шматочки м'яса чи овочів, кофейні залишки, шкірку фруктів, попіл з сигарет, зубні палички та ін.), щоб уникнути блокування фільтрів, вихід води і розпилювача.
- Не ополіскуйте посуд перед завантаженням в машину.
- Каструлі чи посуд з духовки із засмаженими залишками їжі бажано замочити перед завантаженням.
- Розміщуйте посуд внутрішньою частиною вниз.
- Розміщуйте посуд так, щоб він не торкався іншого. Якщо посуд буде завантажено правильно, результат миття буде кращим.
- Після завантаження посуду, переконайтеся, що розпилювач нічого не заважає.
- Пательні та інший посуд, на яких звалишилися тверді залишки їжі, або пригорілі частки, бажано замочити в засобі для миття перед завантаженням.
- Миття срібла:
 - а) Відразу після використання ополосніть срібні прибори, особливо після майонезу, яєць, риби та ін.
 - б) Не бризкайте на нього м'яким засобом;
 - в) Тримайте окремо від інших металів.

Як заощадити

Поради щодо екологічного та економного користування вашим приладом.

- Досягти найкращих результатів споживання електроенергії, води, засобу для миття та оптимального часу миття можна, дотримуючись рекомендованого максимального завантаження. Економте до 50% енергії, вмикаючи лише повністю завантажену посудом машину замість 2 половинних завантажень.
- Якщо ви хочете задати повний цикл миття, складайте посуд в кінці кожного прийому їжі і, якщо треба, увімкніть цикл **ХОЛОДНЕ ОПОЛІСКУВАННЯ**, щоб розмочити залишки їжі та видалити великі часточки з щойно завантаженого посуду. Коли машину буде заповнено, запустіть повний цикл миття.
- Якщо посуд не дуже брудний, а кошики напівпусті, оберіть програму **ЕКОНОМІЧНА**, дотримуючись інструкції.
- Програми, найефективніші з точки зору споживання енергії та води, – це зазвичай довші цикли прання з нижчими температурами.

Що мити не треба

- Треба пам'ятати, що не весь посуд можна мити в посудомийній машині. Не рекомендується мити предмети з термопластики, дерев'яний посуд і з пластиковими ручками, каструлі з дерев'яними ручками, предмети з алюмінію, кришталю, свинцевого скла, якщо не вказано інакше.
- Деякі прикраси на посуді можуть зникнути. Можна спробувати вимити один предмет, щоб переконаватися, що інші залишаться в такому ж вигляді, як і до миття.

- Не треба ставити разом срібні предмети з предметами із нержавіючої сталі для уникнення реакції між ними.

При покупці нової посуду, переконайтеся, що вона підходить для миття в посудомийній машині.

Корисні поради

- Для уникнення капання з верхнього кошику, спочатку розвантажуйте нижній кошик.
- Якщо посуд деякий час має залишатися в машині, залиште дверцята злегка відкритими для циркуляції повітря і кращої просушки.

12. ОБСЛУГОВУВАННЯ ТА ЧИЩЕННЯ

Правильний догляд за пристроєм може збільшити термін його експлуатації.

Очищення зовнішніх поверхонь пристрою

- Від'єднайте машину від джерела електроживлення.
- Зовнішня поверхня має очищуватися змоченою у воді ганчіркою. Не застосовуйте розчинники (з дією знежирення) або абразивні засоби.

Очищення внутрішніх поверхонь пристрою

- Посудомийна машина не потребує спеціального догляду, так як бак самоочищується.
- Регулярно протирайте дверцята від залишків їжі або ополіскувача.
- Очищення посудомийної машини рекомендується для видалення вапняку або забруднення. Періодично можна запускати цикл миття із спеціальними засобами для очищення. Під час очищення машина повинна бути пустою.
- Навіть після очищення фільтрів, посуд або пательні можуть залишитися не дуже чистими, для цього треба перевірити чи чистий розпилювач (мал. А "5").

Якщо розпилювач блокований, очистіть його наступним шляхом:

- 1) Зніміть верхній розпилювач, повертаючи його, доки він не зупиниться на відміченій стрілці (мал. 1b). Натисніть вгору (мал. 1) і відкрутіть за годинниковою стрілкою (щоб закрутити розпилювач назад, зробіть ту ж саму операцію, тільки повертайте проти годинникової стрілки). Нижній розпилювач просто зніміть, потягнувши його догори (мал. 2).

- 2) Промийте розпилювач під струменем води.

- 3) Після очищення правильно встановіть розпилювач на місце.

- Внутрішня частина дверцят та бак виготовлені із нержавіючої сталі, однак, і на них можуть з'являтися плями, спричинені окисленням. Ймовірно це відбувається через високий вміст солей заліза у воді.
- Ці плями можна видалити за допомогою м'яких абразивних засобів. Не можна застосовувати засоби, що містять хлор, металеву мочалку та ін.

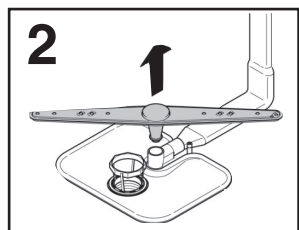
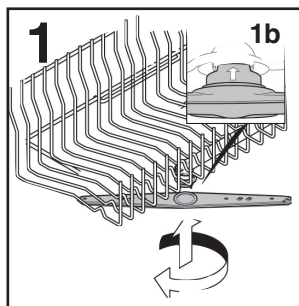

ЗАВЕРШЕННЯ ЦИКЛУ МИТТЯ

Після кожного миття необхідно перекрити подачу води, вимкнути машину, натиснувши ON/OFF.

Якщо машина не буде використовуватись протягом певного часу, дотримуйтесь наступних правил:

1. Запустіть цикл миття із засобом для миття, щоб очистити машину;

2. Витягніть вилку з розетки;
3. Перекрийте кран подачі води;
4. Наповніть контейнер ополіскувачем;
5. Залиште дверцята напіввідкритими;
6. Вимийте машину всередині;
7. Якщо машина залишена в приміщенні, де температура нижче 0°C, вода в шлангах може замерзнути. Перед наступним запуском посудомийної машини треба почекати доки температура не підніметься вище 0°C і не пройде 24 години.

13. ОПИС ПАНЕЛІ КЕРУВАННЯ

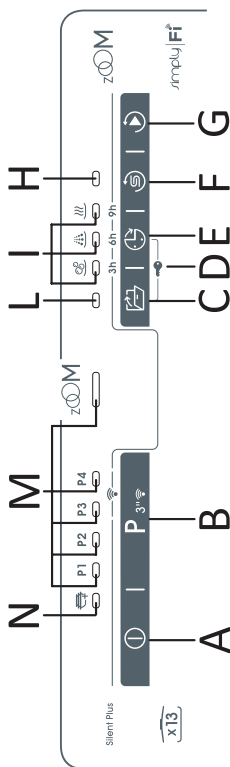

- A** Кнопка "УВІМК/ВИМК"
B Кнопка "ВИБІР ПРОГРАМИ" РЕЄСТРАЦІЯ Wi-Fi
C Кнопка функції "SMART DOOR"
D С+Е ЗАМОК ВІД ДІТЕЙ
E Кнопка "ВІДКЛАДЕНИЙ ПУСК"
F Кнопка "Reset" ("СКАСУВАТИ") для індикатора "ЗАВАНТАЖТЕ" Сіль
G Кнопка "ПУСК/СКАСУВАННЯ"
H Індикатор "ВІДСУТНЯ СІЛЬ"
I Індикатор "СТАТУС ПРОГРАМИ" та цифровий індикатор для функції "ВІДКЛАДЕНИЙ ПУСК"
L Індикатор "SMART DOOR"
M Індикатори "ВИБІР ПРОГРАМИ"
N Індикатор "ADDISH"

ГАБАРИТИ

ДАНИ	ОКРЕМО ВСТАНОВЛЮВАН		ВБУДОВАНІ	
	ЗІ СТІЛЬНИЦЕЮ	БЕЗ СТІЛЬНИЦІ	НАПОЛОВИНУ ВБУДОВАНІ	ВБУДОВАНІ
Ширина x висота x глибина (см)	60x85x60.9	59,8x82x58	59,8x81,8 + 89,8x57	59,8x81,8 + 89,8x55
Глибина з відчиненими дверцятами (см)	120	117	117	117

ТЕХНІЧНІ ДАНІ (Див. таблицю з паспортними даними)

Столові набори (EN 50242)	13	15	16
Обсяг завантаження з каструлями й тарілками	8 осіб	9 осіб	9 осіб
Тиск подачі води (МПа)	Мін.0,08 – макс. 0,8		
Запобіжник/споживана потужність/напряга живлення	Див. таблицю з паспортними даними		

15. ВИБІР ПРОГРАМ І СПЕЦІАЛЬНІ ФУНКЦІЇ

Кнопка "УВІМК/ВИМК" ①

- Щоб увімкнути або вимкнути прилад натисніть на кнопку **УВІМК/ВИМК** (принаймні протягом **3 секунд**).

Наприкінці циклу не забудьте вимкнути пристрій кнопкою "УВІМК/ВИМК", потім витягніть штепсель із розетки і закрийте подачу води.

Перше вмикання пристрою

- Підключіть машину до джерела електроживлення.
- Відчиніть дверцята, завантажте до машини посуд для миття і знову зачиніть дверцята.
- Натисніть кнопку **«УВІМК/ВИМК»** і утримуйте її натиснутою протягом близько 3 секунд.
- У цей час активними будуть тільки кнопки **«УВІМК/ВИМК»** і **«ВИБІР ПРОГРАМИ»**, а всі індикатори програм світлитимуться протягом 3 сек. Після цього ввімкненим залишиться тільки індикатор **«P3»**, а всі кнопки залишаться активними.
- Виберіть програму, натиснувши кнопку **«ВИБІР ПРОГРАМИ»**.
- Якщо ви бажаєте вибрати функцію, натисніть відповідну кнопку (засвітиться індикатор, що відповідає обраній функції).
- Натисніть кнопку **«ПУСК/СКАСУВАННЯ»**, пролунає звуковий сигнал, залишиться ввімкненим індикатор, що відповідає обраній програмі, і світитиметься індикатор миття посуду.
- Якщо програму запущено з відчиненими дверцятами, звуковий сигнал пролунає 5 разів, і програма почнеться автоматично після того, як будуть зачинені дверцята.

Наступного разу під час вмикання пристрою

Утримуйте кнопку **УВІМК/ВИМК** натиснутою протягом близько 3 секунд, щоб увімкнути машину, і засвітиться індикатор програми **«P3»**.

Якщо ви увімкнули функцію запам'ятовування програми, на дисплеї з'явиться індикатор, що відповідає останній виконаній програмі.

Меню налаштувань

У меню **«Налаштування»** можна налаштувати різні параметри миття посуду, які відповідають вашим вимогам.

Вхід до меню «Налаштування»

- Увімкніть посудомийну машину, утримуючи кнопку **«УВІМК/ВИМК»** натиснутою протягом близько 3 секунд.
- Утримуйте кнопки **«ВИБІР ПРОГРАМИ»** й **«УВІМК/ВИМК»** натиснутими протягом близько 5 секунд.
- Усі індикатори почнуть блимати протягом 5 секунд.
- Відобразяться налаштування:
 - Налаштування запобігання утворенню накипу з'являються тоді, коли у відповідних програмах світлиться індикатор. Якщо всі вони вимкнені, рівень встановлено на **«S0»**.
 - Коли вмикається звуковий сигнал, світитиметься індикатор **«EXPRESS»**.
 - Коли ввімкнено функцію **«Мемо»**, засвічується індикатор **«6h»** **ВІДКЛАДЕНИЙ ПУСК**.
- Якщо натиснути кнопку **«ВИБІР ПРОГРАМИ»**, почнеться налаштування функції **ЗАПОБІГАННЯ УТВОРЕННЮ НАКИПУ** (для отримання інформації див. відповідний розділ у брошурі з інструкціями).

- Натисніть кнопку **«EXPRESS»**, щоб увімкнути регулювання функції **ЗВУКОВИЙ СИГНАЛ** (інформацію щодо порядку регулювання див. у розділі з цієї теми).
- Натисніть кнопку **«ВІДКЛАДЕНИЙ ПУСК»**, щоб увімкнути **ФУНКЦІЮ МЕМО** (інформацію про те, як увімкнути та вимкнути її, див. у відповідному розділі брошури з інструкціями).

"АВТОМАТИЧНІ" програми (лише в деяких моделях)

Посудомийна машина обладнана **датчиком бруду**, здатним аналізувати непрозорість води протягом усіх етапів **"АВТОМАТИЧНИХ" програм** (див. **умовні позначення програми**). Завдяки цьому пристроєві параметри циклу миття автоматично адаптуються до фактичної кількості бруду на посуді. Це пов'язано з тим, що непрозорість води відповідає кількості бруду на посуді. Таким чином гарантуються відмінні результати миття, а також оптимізується споживання води й електроенергії.

"IMPULSE" програми (лише в деяких моделях)

В **"IMPULSE"** програмах використовується імпульсна технологія миття, яка зменшує споживання ресурсів і рівень шуму, забезпечуючи покращений результат.

"Переривчаста" робота насоса приладу НЕ вважається несправністю; це властивість імпульсного миття, яку слід розглядати як нормальну характеристику програми.

ADDISH (Додавання до миття) (можливість додавання посуду після запуску програми)

Після запуску програми відчиняти дверцята і додавати посуд можна лише коли світиться індикатор **ADDISH** (Додавання до миття) Пристрій

автоматично зупиниться, а на дисплеї блиматиме час, що залишився до завершення циклу. Зачиніть дверцята, **не натискаючи жодних кнопок**.

Цикл продовжиться з того моменту, на якому його було зупинено. Коли відповідний індикатор вимкнеться, до посудомийки вже не варто буде додавати посуд.

Відчиняйте дверцята повільно й обережно, щоб вас не оббризкало водою для миття.

Настійно не радимо додавати посуд після вимкнення індикатора ADDISH, оскільки це може вплинути на ефективність миття.



УВАГА!

Якщо ви відчините дверцята під час циклу сушки, переривчастий звуковий сигнал повідомить вам, що цикл сушки ще не закінчився.

Переривання програми

Не рекомендовано відчиняти дверцята під час виконання програми, особливо під час етапів серединного миття і завершуючого гарячого ополіскування. Однак у разі відчинення дверцят під час виконання програми (наприклад, для додавання посуду) машина автоматично зупиниться. Зачиніть дверцята, **не натискаючи жодних кнопок**. Цикл продовжиться з того моменту, на якому його було зупинено.



УВАГА!

Якщо ви відчините дверцята під час циклу сушки, переривчастий звуковий сигнал повідомить вам, що цикл сушки ще не закінчився.

Змінення виконуваної програми

Для змінення або скасування виконуваної програми виконайте такі дії:

- Натискайте кнопку «**ПУСК/СКАСУВАННЯ**» щонайменше 3 секунди. Пролунають звукові сигнали, а індикатори програм вмикатимуться і вимикатимуться по одному послідовно.
- Пролунають звукові сигнали, і всі індикатори програм засвітяться постійним світлом.
- У цей час можна налаштувати нову програму.



УВАГА!

Перед запуском нової програми слід перевірити наявність засобу для миття у розподілювачі. У разі необхідності додайте засіб для миття.

Виконання програми

Під час виконання програми світитиметься відповідний індикатор, а 3 індикатори «**ЕТАП ПРОГРАМИ**».

МИТТЯ 

ОПОЛІСКУВАННЯ 

СУШКА 

загорятимуться і світитимуться *по одному послідовно*, вказуючи на поточний етап виконання програми.

У разі порушення постачання електроенергії під час роботи машини вибрана програма зберігається у спеціальній пам'яті, а після відновлення електроживлення програма відновиться з моменту, на якому її було перервано.

Завершення програми

Тричі пролунає 5-секундний зумер (якщо звук не було вимкнено) з 30-секундними інтервалами, що вказуватиме на завершення програми.

Кнопки функцій

Кнопки функцій забезпечують доступ до додаткових функцій миття, дозволяючи індивідуально налаштувати програми миття (див. список програм, для яких можна вмикати кожну з функцій, у таблиці в розділі 17). Функції вмикаються (або вимикаються) перед запуском програми, за допомогою відповідних кнопок. На дисплеї буде світитися (або вимкнеться) відповідний індикатор. Кнопку функції слід натиснути після вибору програми миття.

Якщо обрана функція не сумісна із обраною програмою, то індикатор функції спочатку блиматиме, а тоді потухне.

Кнопка "EXPRESS" 

(Лише у деяких моделях).

Ця кнопка дозволяє скоротити середнє споживання енергії та час на 25% (відповідно до вибраного циклу), знизивши температуру води й час сушки під час завершуючого ополіскування. Ця функція рекомендована для вечірнього миття, коли не потрібно негайно ідеально висушити посуд.

Для кращого сушіння залишіть дверцята посудомийної машини злегка відчиненими, що повітря природно циркулювало в приладі.

Кнопка "SMART DOOR" 

(АВТОМАТИЧНЕ ВІДЧИНЕННЯ ДВЕРЦЯТ)
(Лише у деяких моделях).

Ця функція вмикає спеціальний пристрій, який відчиняє дверцята на кілька сантиметрів під час або після циклу сушки (залежно від програми). Це забезпечує природне й ефективне сушіння посуду. Тривалість вибраного циклу автоматично зміниться для досягнення оптимальної температури в циклі ополіскування; це суттєво зменшить споживання електроенергії. Автоматичне відчинення дверцят на останньому етапі сушки забезпечить циркуляцію повітря, усуваючи ризик утворення неприємних запахів. Коли дверцята відчиняться, на дисплеї з'явиться повідомлення "SMART DOOR".

Дана функція автоматично вмикається в програмі "ЕКО". У будь-якому разі її можна вимкнути. Функція "SMART DOOR" недоступна в програмах "ZOOM 39" і "ПОПЕРЕДНЄ МИТТЯ".



УВАГА!

Якщо вибрано цю функцію, не слід жодним чином перешкоджати відчиненню дверцят або примусово зачиняти їх, оскільки це може пошкодити механізм. Переконайтеся, що перед дверцятами достатньо місця; перш ніж зачиняти дверцята, зачекайте, поки пристрій відчинення завершить свою роботу.

Індикатор "ВІДСУТНЯ СІЛЬ"

Цю модель обладнано індикатором на панелі керування, який світиться, коли потрібно додати в машину сіль. Поява білих плям на тарілках зазвичай вказує на необхідність наповнити контейнер для солі.

Кнопка "СКИДАННЯ" для індикатора "ВІДСУТНЯ СІЛЬ"

Після наповнення контейнера сіллю слід натиснути цю кнопку на кілька секунд, поки відповідний індикатор не згасне.



УВАГА!

Якщо натиснути кнопку скидання, не наповнивши контейнер сіллю, це порушить нормальну роботу індикатора відсутності солі.

Щоб гарантувати належне функціонування індикатора солі, СЛІД ЗАВЖДИ НАПОВНЮВАТИ КОНТЕЙНЕР ДЛЯ СОЛІ.

Кнопка "ВІДКЛАДЕНИЙ ПУСК"



За допомогою цієї кнопки можна налаштувати час запуску посудомийної машини, відклавши пуск на 3, 6 або 9 годин.

Для налаштування відкладеного пуску виконайте такі дії:

- Виберіть програму, натискаючи кнопку "ВИБІР ПРОГРАМИ".
- Натисніть кнопку "ВІДКЛАДЕНИЙ ПУСК" (після кожного натискання пуск буде відкладатися на 3, 6 або 9 годин відповідно, і вмикатиметься відповідний індикатор часу).
- Щоб розпочати зворотний відлік, натисніть кнопку «ПУСК/СКАСУВАННЯ» (індикатор налаштованого часу затримки почне блимати).

Якщо задано 9-годинну затримку, зворотний відлік буде відображатися індикатором **6г** через 3 години й індикатором **3г** через 6 годин.

Після завершення останніх 3 годин (коли зворотний відлік буде закінчено) індикатор **3г** припинить блимати і буде світитися постійно, вказуючи на етап миття, а програму буде розпочато автоматично.

Відкладений пуск можна змінити або скасувати, якщо зворотний відлік не закінчився, а програма не почалася. Виберіть іншу програму або виберіть/скасуйте функції кнопками, виконавши такі дії:

- Натискайте кнопку «ПУСК/СКАСУВАННЯ» щонайменше 3 секунди. Пролунають звукові сигнали, а індикатори програм вмикатимуться і вимикатимуться по одному послідовно.
- Відкладений пуск і вибрану програму буде скасовано. Індикатор програми почне блимати, а посудомийна машина буде готова для налаштування нової програми.

Увімкнення або вимкнення звуковий сигнал

Ви можете відключити, увімкнути та вимкнути звуковий сигнал наступним чином (активне налаштування за замовчуванням):

- Увімкніть посудомийну машину, утримуючи кнопку **«УВІМК/ВИМК»** натиснутою протягом близько 3 секунд.
 - Утримуйте кнопки **«ВИБІР ПРОГРАМИ»** й **«УВІМК/ВИМК»** натиснутими протягом близько 5 секунд.
 - Усі індикатори почнуть блимати протягом 5 секунд.
- Якщо звуковий сигнал активний, засвітиться індикатор **«EXPRESS»**.
- Якщо звуковий сигнал неактивний, індикатор **«Express»** згасне.

1. Натисніть кнопку **«EXPRESS»**, щоб увімкнути або вимкнути звуковий сигнал.
2. Коли звуковий сигнал увімкнено, на додаток до візуального підтвердження, яке забезпечене увімкненням індикатора **«EXPRESS»**, у якості підтвердження пролунає звуковий сигнал.
3. Якщо ви вимкнете звуковий сигнал, він не лунатиме, супроводжуючи візуальне підтвердження, коли індикатор **«EXPRESS»** згасне.
4. Вимкніть посудомийну машину, утримуючи кнопку **«УВІМК/ВИМК»** натиснутою протягом близько 3 секунд, щоб нове налаштування набрало сили.

ФУНКЦІЯ MEMO (Додавання до пам'яті останньої використаної програми)

Щоб увімкнути зберігання в пам'яті останньої використаної програми, дійте наступним чином:

- Увімкніть посудомийну машину, утримуючи кнопку **«УВІМК/ВИМК»** натиснутою протягом близько 3 секунд.

- Утримуйте кнопки **«ВИБІР ПРОГРАМИ»** й **«УВІМК/ВИМК»** натиснутими протягом близько 5 секунд.

- Усі індикатори почнуть блимати протягом 5 секунд.

1. Індикатор **«6h»** функції **«ВІДКЛАДЕНИЙ ПУСК»** вимкнений за замовчуванням.
2. Якщо натиснути кнопку **ВІДКЛАДЕНИЙ ПУСК**, індикатор **«6h»** увімкнеться, і пролунає звуковий сигнал.
3. Вимкніть посудомийну машину, утримуючи кнопку **«УВІМК/ВИМК»** натиснутою протягом близько 5 секунд, щоб нове налаштування набрало сили.

Щоб вимкнути пам'ять, виконайте таку ж процедуру.

ЗАМОК ВІД ДІТЕЙ

Посудомийна машина має електронну функцію блокування від дітей.

Блокування від дітей захищає їх від небезпечних ситуацій, які можуть виникнути, якщо дверцята посудомийної машини відчинено, а також відключає елементи управління, щоб унеможливити внесення небажаних або випадкових змін. Щоб увімкнути та вимкнути функцію блокування від дітей, виконайте такі дії:

- Увімкніть посудомийну машину, утримуючи кнопку **«УВІМК/ВИМК»** натиснутою протягом близько 3 секунд.
- Утримуйте кнопки **«EXPRESS»** і **«ВІДКЛАДЕНИЙ ПУСК»** натиснутими протягом близько 5 секунд. Індикатори **«3h 6h 9h»** блимнуть тричі, і пролунає звуковий сигнал.
- Після цього працюватиме тільки кнопка **«УВІМК/ВИМК»**.
- Якщо натиснути будь-яку іншу кнопку, індикатори фази програми блимнуть тричі.
- Блокування від дітей можна скасувати простим натисканням кнопок **«EXPRESS»** і **«ВІДКЛАДЕНИЙ ПУСК»**, утримуючи їх натиснутими протягом 5 секунд, або вимкненням машини.

16. БЕЗКОНТАКТНЕ УПРАВЛІННЯ (WI-FI)

Цей прилад оснащено технологією **Wi-Fi**, яка дозволяє керувати машиною дистанційно за допомогою додатку.

Поєднання машини з додатком

- Завантажте на свій пристрій додаток **Candy simply-Fi**.

Додаток **Candy simply-Fi** призначено для планшетів і смартфонів як з ОС **Android**, так і з **iOS**.

Для докладнішого вивчення функцій **Wi-Fi** відкрийте меню додатка у режимі **DEMO** (Демонстрація).

- Упевніться в тому, що роутер увімкнений, а ваш смартфон/планшет підключений до домашньої мережі **Wi-Fi**.
- Увімкніть функцію **BLUETOOTH** на своєму смартфоні/планшеті (за наявності).
- Відкрийте додаток, створіть профіль користувача та зареєструйте машину, дотримуючись інструкцій на дисплеї пристрою.
- Увімкніть посудомийну машину кнопкою **УВІМК/ВИМК** відповідно до інструкцій у додатку.
- Натисніть **"ВИБІР ПРОГРАМИ"** і утримуйте протягом 3 секунд; → обидва індикатори **P3** і **P4** блиматимуть.
- Натисніть кнопку **«ВІДКЛАДЕНИЙ ПУСК»** і утримуйте її натиснутою протягом 3 секунд не пізніше 60 секунд після попередньої дії; усі індикатори **3h-6h-9h** одночасно блиматимуть протягом 5 хвилин.
- Уведіть пароль вашої домашньої мережі **Wi-Fi** у додатку й завершіть процедуру.

Реєстрацію проведено успішно

- Індикатори **3h-6h-9h** згаснуть, а індикатори **P3 P4** залишаться ввімкненими.

- Машину підключено; тепер ви можете керувати своєю машиною з додатка.

Реєстрацію не виконано

Якщо стався збій або не вдалося виконати реєстрацію протягом 5 хвилин:

- Індикатори **3h-6h-9h** і **P3 P4** згаснуть.
- Машину не буде підключено.
- Повторіть процедуру реєстрації ще раз, утримуючи натиснутою кнопку **«ВІДКЛАДЕНИЙ ПУСК»**.

Для отримання додаткової інформації див. **«Додаток для реєстрації - стислий посібник»**, який входить до комплекту постачання машини, а також доступний за посиланням:

go.candy-group.com/bm-dw

Переналаштування Wi-Fi

Повторіть процедуру реєстрації у разі виникнення проблем або зміни пароля вашого домашнього роутера.

ВКЛЮЧЕННЯ ДИСТАНЦІЙНОГО КЕРУВАННЯ

Коли ви захочете використати машину з дистанційним керуванням:

- Завантажте посудомийну машину, додайте мийний засіб і зачиніть дверцята.
- Увімкніть посудомийну машину.
- Натисніть **"ВИБІР ПРОГРАМИ"** і утримуйте протягом 3 секунд →; індикатори **P3** і **P4** світлитимуться неперервно.

- Тепер ви можете користуватися додатком і дистанційно керувати своєю машиною.

ВІДКЛЮЧЕННЯ ДИСТАНЦІЙНОГО КЕРУВАННЯ

- Щоб вийти з режиму дистанційного керування, натисніть **"ВИБІР ПРОГРАМИ"** протягом 3 секунд.
- **Коли не виконується жодного циклу:** Індикатори **P3 P4** згаснуть, а світлодіод, що відповідає останній програмі, яку виконала машина (або P3), світитиметься.
- **Коли відбувається виконання циклу:** Індикатори **P3 P4** почнуть блимати, у той час як індикатори фази програми відобразять стадію циклу миття, до якої дісталася машина. Цикл завершиться без керування із додатку.

Альтернативний спосіб відключення дистанційного керування.

- Натисніть кнопку **"ПУСК/СКИДАННЯ"** і утримуйте її натиснутою протягом 3 секунд: якщо виконується будь-який цикл, його буде скасовано, і машина вийде з режиму **ДИСТАНЦІЙНОГО КЕРУВАННЯ**. Тепер з панелі керування ви можете налаштувати новий цикл миття.

Якщо вимкнути машину, а згодом знову її ввімкнути кнопкою **"УВІМК/ВИМК"** під час увімкненого **ДИСТАНЦІЙНОГО КЕРУВАННЯ** та під час виконання циклу миття (або у разі порушення електроживлення), цикл відновиться з того моменту, на якому він був перерваний. **«ДИСТАНЦІЙНЕ КЕРУВАННЯ»** буде вимкнено, а індикатори **P3** і **P4** почнуть блимати.

17. УМОВНІ ПОЗНАЧЕННЯ ПРОГРАМИ

Програма		Опис
P1		Інтенсивне миття Раз в день - для сильно забруднених каструль та будь-якого іншого посуду, що назбирався протягом дня.
P2		Універсальне Раз в день - для не сильно забруднених каструль та будь-якого іншого посуду, що назбирався протягом дня..
P3		Еко Програма для посуду із звичайним рівнем забруднення (найбільш ефективна з точки зору комбінації споживання енергії та води для цього типу столового посуду). Програма відповідає стандарту EN 50242.
P4		Попередня мийка Коротке миття посуду холодною водою, що зберігається у посудомийній машині, до повного завантаження.
P5		Швидкий цикл миття класу А Wash&Dry . * Підходить для миття максимум 8 столових наборів посуду.

Миття із попереднім миттям

Для програм із попереднім миттям рекомендується додавати ще одну порцію миючого засобу (макс. 10 г) безпосередньо у посудомийну машину.

Програма			Попередня мийка із засобом для миття	Температура миття (°C)	Середній час миття ¹ (мін.)	Функції	
						Кнопка "ВІДКЛАДЕНИЙ ПУСК"	Кнопка "SMART DOOR"
P1		Інтенсивне миття	●	75	130	ТАК	ТАК
P2		Універсальне	■	60	120	ТАК	ТАК
P3		Еко	●	45	230	ТАК	ТАК
P4		Попередня мийка	■	■	5	ТАК	НД
P5			●	60	39	ТАК	НД

● = Попередня мийка із засобом для миття

НД = ФУНКЦІЯ НЕ ДОСТУПНА

1) З холодною водою (15°C) - погрішність ±10%

Якщо використовується гаряча вода, під час виконання програми автоматично оновлюється час, який залишився до її завершення.

Значення отримані в лабораторії згідно з європейським стандартом EN 50242 (значення можуть коливатися відповідно до умов використання).

UKR

18. ПРИСТРІЙ ПОМ'ЯКШУВАННЯ ВОДИ

В залежності від джерела постачання, вода містить різну кількість карбонату кальцію та мінералів, які осідають на посуді залишаючи білі сліди та плями. Чим вищий рівень цих мінералів Присутній у воді, тим вона жорсткіша. Посудомийна машина оснащена пом'якшувачем води, який завдяки використанню спеціальної відновлювальної солі, забезпечує надходження пом'якшеної води для миття вашого посуду. Рівень жорсткості води ви можете дізнатись у вашій водопостачальній компанії.

Налаштування рівня пом'якшення

Пом'якшувач може справитись із рівнем жорсткості води до 90°fH (французька шкала), або 50°dH (німецька шкала) завдяки 6 різним налаштуванням. У наведеній нижче таблиці перераховані різні значення рівня жорсткості води, та відповідні налаштування для встановлення рівня пом'якшення.

Рівень	Жорсткість води		Використання відновлювальної солі	Індикатор програм
	°fH (французька шкала)	°dH (німецька шкала)		
S0	0-5	0-3	НІ	Світлові індикатори не світяться
S1	6-15	4-9	ТАК	P1
S2	16-30	10-16	ТАК	P1+P2
*S3	31-45	17-25	ТАК	P1+P2+P3
S4	46-60	26-33	ТАК	P1+P2+P3+P4
S5	61-90	34-50	ТАК	P1+P2+P3+P4+P5

** Рівень пом'якшення води встановлено на Рівні 3 за замовчуванням, оскільки він є найбільш підходящим для більшості користувачів.*

Відповідно до рівня жорсткості вашої води, налаштуйте рівень пом'якшення наступним чином:

Перед початком цієї процедури, посудомийна машина ЗАВЖДИ повинна бути вимкнена.

1. Увімкніть посудомийну машину, натиснувши кнопку «УВІМК/ВИМК».
2. Натисніть одночасно кнопки «ВИБІР ПРОГРАМИ» й «УВІМК/ВИМК», утримуйте їх натиснутими протягом 5 секунд.
3. Пролунає короткий звуковий сигнал, і всі індикатори будуть блимати протягом 5 секунд.
4. Індикатори «ВИБІР ПРОГРАМИ» засвітяться, вказуючи рівень видалення накипу. Якщо жодний індикатор не світитиметься, буде встановлено рівень «S0».
5. Натисніть кнопку «ВИБІР ПРОГРАМИ» ще раз, щоб вибрати потрібний рівень видалення накипу: щоразу, як ви натискаєте на кнопку, вмикається відповідний індикатор, як показано в таблиці вище (P1→S1, P2→S2,...) При рівні «S0» усі індикатори не світяться.
6. Вимкніть посудомийну машину, утримуючи кнопку «УВІМК/ВИМК» натиснутою протягом приблизно 3 секунд, щоб нове налаштування набрало сили.



УВАГА!

При виникненні будь-якої проблеми, вимкніть посудомийну машину, натиснувши кнопку "УВІМК/ВИМК" та почніть процедуру знову з самого початку (КРОК 1).

19. УСУНЕННЯ НЕСПРАВНОСТЕЙ ТА ГАРАНТІЯ

Якщо вам здається, що посудомийна машина працює неналежним чином, див. наведений нижче короткий посібник, у якому містяться деякі корисні поради щодо усунення найпоширеніших проблем. **Якщо проблему не вдалося усунути або вона з'являється знову, зверніться до Центру технічної підтримки.**

ЗВІТИ ПРО ПОМИЛКИ

- **Моделі з дисплеєм:** повідомлення про помилки виглядають як число з літерою попереду "E" (наприклад, помилка 2 = E2) і короткий звуковий сигнал.
- **Моделі без дисплея:** помилка показується мерехтінням світлодіодів, кількість мерехтінь вказує на код помилки, пауза складає 5 секунд між цифрами (напр: Error 2 = два мерехтіння – пауза 5 секунд – два мерехтіння – тощо...).

Лише моделі з дисплеєм

<i>Відображувана помилка</i>	Значення і вирішення
 "CHECK WATER" (перевірте воду) з коротким звуковим сигналом (лише в деяких моделях). E2 (з дисплеєм) з коротким звуковим сигналом	Посудомийна машина не заповнюється водою
	Переконайтеся, що відкрито кран подачі води.
	Переконайтеся, що шланг подачі води не зігнуто і не здавлено.
	Переконайтеся, що стічна труба на належній висоті (див. розділ встановлення).
	Закрийте подачу води, відгвинтіть шланг подачі води від задньої стінки посудомийної машини і перевірте, чи не засмічено "піщаний" фільтр.
E3 (з дисплеєм) з коротким звуковим сигналом	Посудомийна машина не зливає воду
	Переконайтеся, що стічна труба не зігнута, не затиснута і не заблокована, а фільтр не засмічений. Переконайтеся, що сифон не засмічений.
E4 (з дисплеєм) з коротким звуковим сигналом	Витік води
	Переконайтеся, що стічна труба не зігнута, не затиснута і не заблокована, а фільтр не засмічений. Переконайтеся, що сифон не засмічений.
E8-Ei (з дисплеєм) з коротким звуковим сигналом	Нагрівальний елемент для води не працює належним чином або фільтрувальна пластина засмічена
	Почистіть фільтрувальну пластину.
Будь який інший код (з дисплеєм)	Вимкніть і відключіть Посудомийна машина, зачекайте хвилину. Увімкніть машину і дайте запуснути програму. Якщо помилка виникає знову, зверніться до авторизованого сервісного центру.

Лише моделі без дисплея

Якщо несправності або збої виникають під час виконання програми, швидко блиматиме індикатор, який відповідає вибраному циклу, і лунає переривчастий звуковий сигнал. У цьому випадку вимкніть посудомийну машину, натиснувши кнопку "УВІМК/ВИМК". Після перевірки того, чи відкрито подачу води, чи не зігнуто стічну трубу і чи не засмічені сифон або фільтри, встановіть вибрану програму ще раз. Якщо проблему не вдалося усунути, зверніться до Центру технічної підтримки.

Цю посудомийну машину обладнано пристроєм захисту від zalивання, який у випадку проблеми автоматично зливає зайву воду.



УВАГА!

Для гарантування належної роботи пристрою захисту від zalивання радимо не переміщувати і не нахилити посудомийну машину під час експлуатації. Якщо потрібно буде перемістити або нахилити посудомийну машину, переконайтеся, що цикл миття завершено, а всередині приладу не залишилося води.

Інші несправності

НЕСПРАВНІСТЬ	ПРИЧИНА	РІШЕННЯ
1. Програма не працює	Штепсель не під'єднано до розетки електромережі	Під'єднайте електричний штепсель
	Кнопку О/І не натиснуто	Натисніть кнопку
	Дверцята відчинені	Зачиніть дверцята
	Відсутнє електропостачання	Перевірте
2. Посудомийна машина не заповнюється водою	Див. пункт 1	Перевірте
	Кран подачі води закрито	Відкрийте кран подачі води
	Шланг подачі води зігнуто	Усуньте згини шланга
	Засмічено фільтр шланга подачі води	Очистіть фільтр на кінці шланга
3. Посудомийна машина не зливає воду	Фільтр засмічений	Очистіть фільтр
	Стічну трубу зігнуто	Усуньте згини труби
	Подовжувач стічної труби під'єднано неправильно	Для належного під'єднання стічної труби дотримуйтеся інструкцій
	Випускний отвір у стіні спрямовано вниз, а не вгору	Зверніться до кваліфікованого технічного спеціаліста
4. Посудомийна машина постійно зливає воду	Стічну трубу розміщено надто низько	Підніміть стічну трубу щонайменше на 40 см вище рівня підлоги

НЕСПРАВНІСТЬ	ПРИЧИНА	РІШЕННЯ
5. Не чутно, чи обертаються коромисла-розбризувач	Надмірна кількість засобу для миття	Зменште кількість засобу для миття. Використовуйте підходящий засіб для миття
	Щось заважає коромислам рухатися	Перевірте
	Фільтрувальна пластина і фільтр дуже брудні	Почистіть фільтрувальну пластину і фільтр
6. На електронних приладах без дисплея: один або кілька індикаторів швидко блиматиме	Кран подачі води закрито	Вимкніть пристрій Відкрийте кран Переналаштуйте цикл
7. Посуд вимито лише частково	Див. пункт 5	Перевірте
	Нижні поверхні кастрель погано вимито	Пригорілі рештки їжі слід відмочувати, перш ніж ставити каструлі до посудомийної машини
	Краєчки стінок кастрель погано вимито	Переставте каструлі
	Коромисла-розбризувачі частково засмічені	Зніміть коромисла-розбризувачі, викрутивши круглі гайки за годинникову стрілкою, і промийте проточною водою
	Посуд завантажено неналежним чином	Не ставте посуд надто щільно
	Кінець стічної труби занурено у воду	Кінець стічної труби не повинен контактувати з водою, що витікає
	Відміряно неправильну кількість засобу для миття, або ж засіб старий і твердий	Збільште кількість засобу для миття відповідно до забрудненості тарілок або змініть засіб
	Погано закрито ковпачок на ємності з сіллю	Добре затягніть ковпачок
	Недостатньо потужна програма миття	Виберіть потужнішу програму
8. Засіб для миття не розподілився або розподілився частково	Столові прибори, тарілки, сковорідки тощо заважають відкриванню диспенсера засобу для миття	Поставте посуд так, щоб він не перекривав диспенсер
9. Поява білих плям на посуді	Водопровідна вода надто жорстка	Перевірте і відрегулюйте рівні солі й ополіскувача. Якщо проблему не вдалося усунути, зверніться до Центру технічної підтримки
10. Шум під час миття	Посуд стукається один із одним	Перевірте положення посуду в кошику
	Коромисла, що обертаються, стукають по тарілках	Перевірте положення посуду в кошику

НЕСПРАВНІСТЬ	ПРИЧИНА	РІШЕННЯ
11. Посуд не повністю сухий	Недостатній потік повітря	Наприкінці програми миття залиште дверцята посудомийної машини відчиненими, щоб посуд висох природним чином.
	Відсутній ополіскувач	Заповніть диспенсер ополіскувача

Зверніть увагу! Якщо будь-яка з наведених вище ситуацій призводить до поганого результату миття або недостатнього ополіскування, видаляйте залишки бруду з посуду вручну, оскільки такий бруд затвердне під час завершуючого циклу сушіння, і його буде важко видалити під час наступного миття.

Якщо несправність не вдається усунути, зверніться до Центру технічної підтримки і вкажіть модель посудомийної машини. Ці дані наведено на таблиці у верхній частині внутрішньої поверхні дверцят посудомийної машини або в гарантійному талоні. Така інформація дозволить швидко й ефективніше вжити належних дій.

Завжди рекомендується використовувати оригінальні запасні частини, які доступні в наших центрах обслуговування клієнтів.

Допомога і гарантія

Гарантія на цей виріб надається згідно із законодавством і відповідно до умов, зазначених у гарантійному сертифікаті, доданому до виробу. Сертифікат слід зберігати й у разі необхідності пред'являти в Центрі технічної підтримки разом із доказом придбання. Ви також можете переглянути умови гарантії на нашому веб-сайті.

Для отримання підтримки заповніть онлайн-форму або зверніться до нас за номером, зазначеним на сторінці підтримки нашого веб-сайту.

Виробник знімає з себе будь-яку відповідальність за усі помилки друку в даній брошурі. Окрім того, виробник залишає за собою право вносити будь-які зміни, що вважає корисними для своїх виробів, не змінюючи їхніх основних характеристик.

20. УМОВИ ЕКСПЛУАТАЦІЇ



Цей прилад промаркований відповідно до Директиви 2012/19/EU щодо відпрацьованого електричного та електронного обладнання (ВЕЕО).

ВЕЕО складається із забруднюючих речовин (що можуть чинити негативний вплив на навколишнє середовище) та основних компонентів (які можна переробити). Важливо правильно здійснювати обробку ВЕЕО, щоб усунути та належним чином утилізувати всі забруднюючі речовини, та відновлювати та повторно використовувати всі матеріали.

Користувач несе відповідальність за те, щоб ВЕЕО не стало екологічною проблемою; тому важливо дотримуватись наступних базових рекомендацій:

- ВЕЕО не слід розглядати як звичайне побутове сміття;
- ВЕЕО треба здавати у відповідні пункти збору утилізованої сировини, що регулюються органами місцевого самоврядування чи зареєстрованими компаніями. В багатьох країнах громіздке ВЕЕО можуть забирати прямо з дому.

Є країни, в яких при купівлі нового побутового приладу старий можна повернути продавцеві, котрий повинен безкоштовно прийняти його на взаємно-однозначній основі, якщо таке обладнання еквівалентне та має ті самі функції, що й поставлене обладнання.

A. WIRELESS PARAMETERS

Wi-Fi				
	Specifications (Wi-Fi)	Specifications	NFC	Wi-Fi (One Fi/Smart Fi)
A	802.11 b/g/n	Bluetooth v4.2	ISO/IEC 14443 Type A and NFC Forum Type 4	802.11 b/g/n
B	2,412 GHz. - 2,484 GHz.	2,412 GHz. - 2,484 GHz.	13,553-13,567 MHz (centre frequency 13,560 MHz)	2,412 GHz. - 2,484 GHz.
C	802.11b, DSSS 1 Mbps = +19.5 dBm 802.11b, CCK 11 Mbps = +18.5 dBm 802.11g, OFDM 54 Mbps = +18.5 dBm 802.11n, MCS7 = +14 dBm	Basic data Rate: RF Transmit Power (Typ): +4 dBm Enhanced data Rate: RF Transmit Power (Typ): +2 dBm BLE RF Transmit Power (Typ): +7.5 dBm	—	802.11b (11Mbps) +18,5 ± 2 dBm 802.11g (54Mbps) +16 ± 2 dBm 802.11n (HT20, MCS7) +14 ± 2 dBm
D	802.11b = 1024 bytes, -80 dBm 802.11g = 1024 bytes, -70 dBm 802.11n = 1024 bytes, -65 dBm 802.11n HT40 = 1024 bytes, -65 dBm	Basic data Rate: Sensitivity @ 0.1% BER: -98 dBm Enhanced data Rate: Sensitivity @ 0.01% BER: -98 dBm BLE Sensitivity @ 0.1% BER: -98 dBm	—	802.11b (11Mbps) -93 dBm 802.11g (54Mbps) -85 dBm 802.11n (HT20, MCS7) -82 dBm
E	—	—	< 42dBµA/m (at 10 m)	—

БЕЗЖИЧНИ ПАРАМЕТРИ:

A Безжичен Стандарт - **B** Честотна лента - **C** Максимална излъчвателна мощност - **D** Минимална чувствителност на пирамане - **E** Граници на магнитното поле

BG

С това Candy Hoover Group ООД декларира че този уред маркиран с  е в съответствие с основните изисквания на директивата 2014/53/ЕС. За да получите копие от декларацията за съответствие, моля, свържете се с производителя на адрес: www.candy-group.com

VEZETÉK NÉLKÜLI KAPCSOLATOK PARAMÉTEREI:

A Szabvány - **B** Frekvenciasáv - **C** Maximális adatátvitel - **D** Minimális vételi érzékenység - **E** Mágneses mező határa

HU

A Candy Hoover Group Srl kijelenti, hogy ez a  jelöléssel ellátott termék megfelel a 2014/53/EU irányelv alapvető követelményeinek. Amennyiben szeretne egy példányt ebből a dokumentumból, kérjük vegye fel velünk a kapcsolatot a: www.candy-group.com

PARAMETRI WIRELESS:

A Standard Wireless - **B** Interval frecvență - **C** Putere max. transmisie - **D** Sensitivitate minimă recepție - **E** Limită câmp magnetic

RO

Prin prezenta, Candy Hoover Group Srl, declară că acest aparat marcat cu  este în conformitate cu cerințele esențiale ale Directivei 2014/53/EU. Pentru a primi o copie a acestei declarații de conformitate, vă rugăm să contactați producătorul prin accesarea site-ului: www.candy-group.com

ПАРАМЕТРИ БЕЗДРОТОВОГО ЗВ'ЯЗКУ:

A Бездротовий стандарт - **B** Діапазон частоти - **C** Мах передавана потужність - **D** Min чутливість сигналу - **E** Магнітне поле

UKR

Цим Candy Hoover Group Srl заявляє, що даний пристрій має маркування  та відповідає основним вимогам Директиви 2014/53/EU. Для того, щоб отримати копію декларації про відповідність, будь ласка, зверніться до виробника за адресою: www.candy-group.com

