



Electrolux

Instruction Book

Centrifugal Juicer
ECJ1-4GB



GB INSTRUCTION BOOK
FR MODE D'EMPLOI
BG БРОШУРА С ИНСТРУКЦИИ
CZ NÁVOD K POUŽITÍ
DE GEBRAUCHSANWEISUNG
DK VEJLEDNING
FI OHJEKIRJA
HR KNJIŽICA S UPUTAMA
HU HASZNÁLATI ÚTMUTATÓ

IT ISTRUZIONI
NO BRUKSANVISNING
PL INSTRUKCJA OBSŁUGI
RO MANUAL DE INSTRUCȚIUNI
RU ИНСТРУКЦИЯ ПО ЭКСПЛУАТАЦИИ
SE BRUKSANVISNING
SK NÁVOD NA POUŽÍVANIE
UA ПОСІБНИК КОРИСТУВАЧА



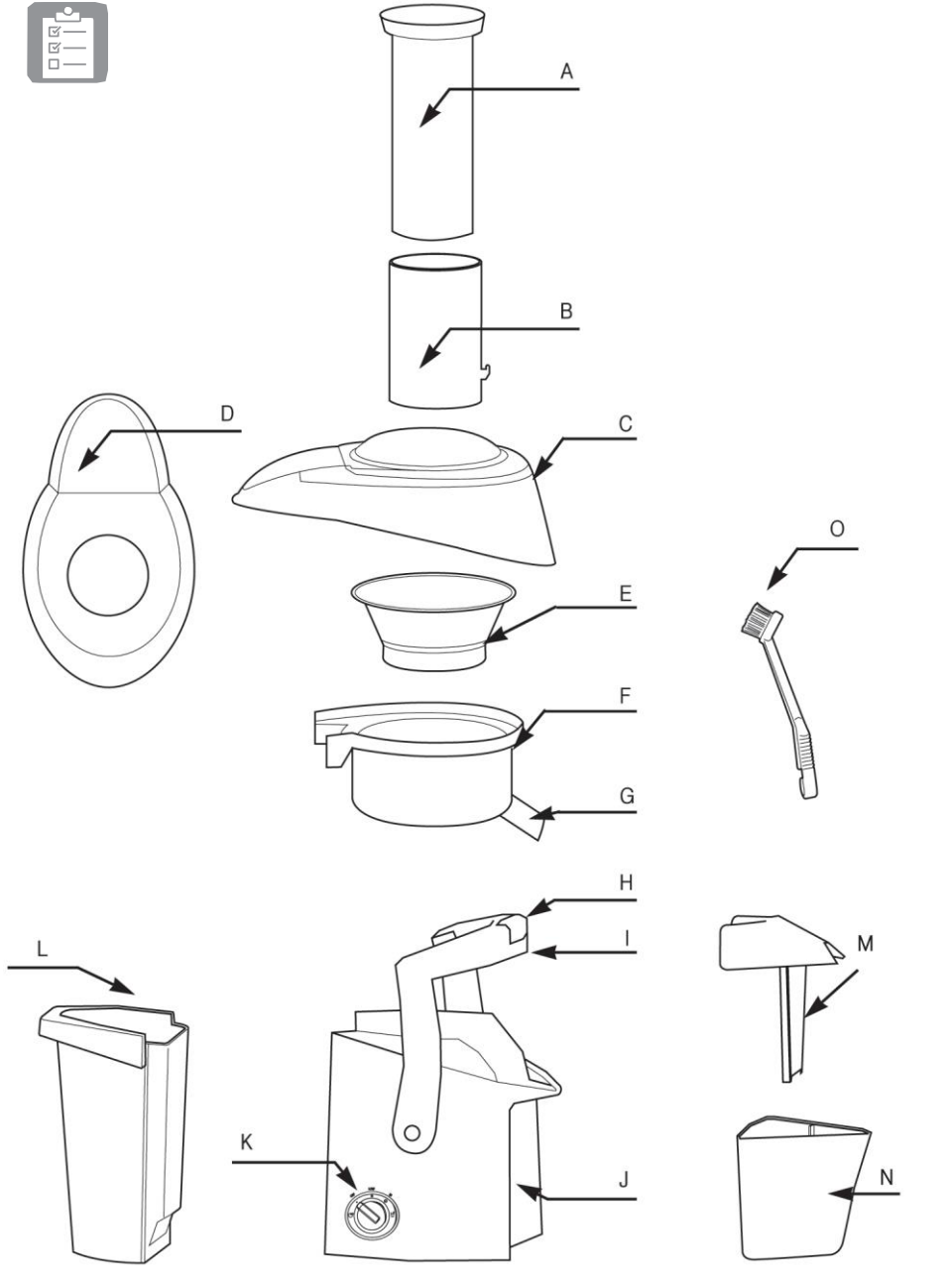

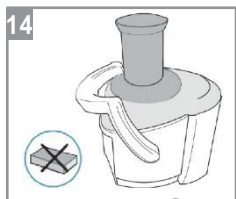
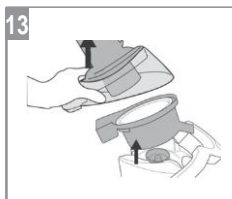
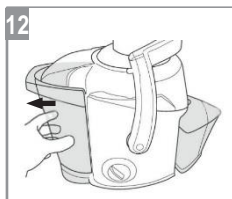
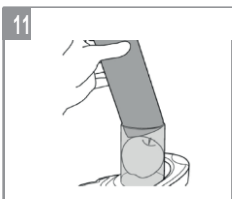
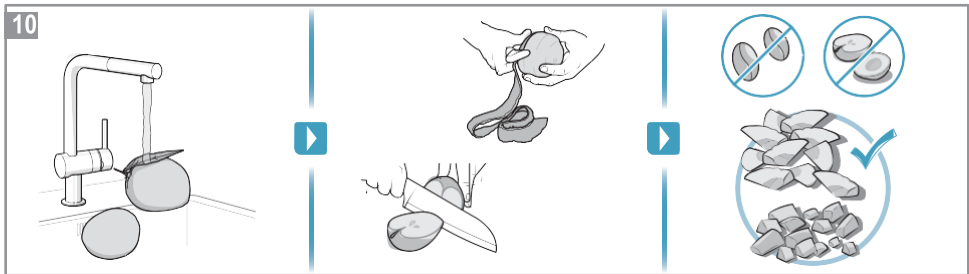
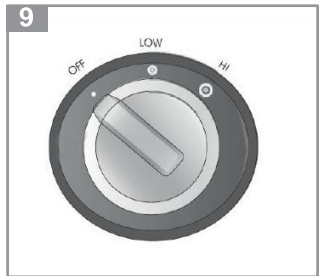
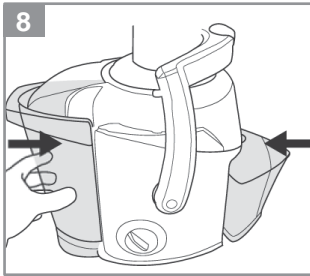
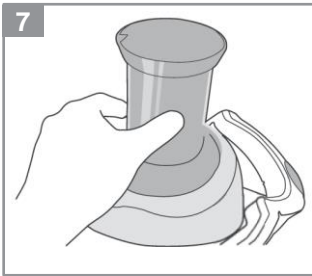
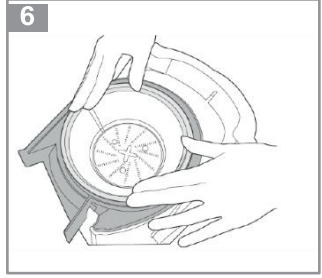
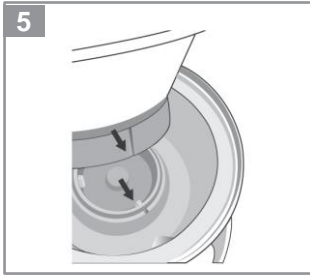
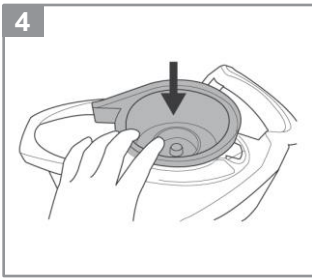
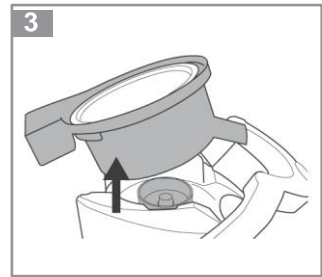
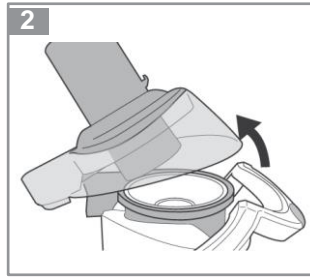
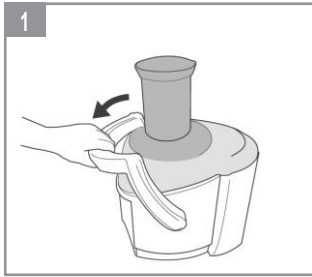



CONTENTS

ENGLISH	5	SUOMI	30	ROMÂNĂ	54
FRANÇAIS	9	HRVATSKI	34	РУССКИЙ	58
БЪЛГАРСКИ	14	MAGYAR	38	SVENSKA	62
ČEŠTINA	19	ITALIANO	42	SLOVENČINA	66
DEUTSCH	22	NORSK	46	УКРАЇНСЬКА	70
DANSK	26	POLSKI	50		

WE'RE THINKING OF YOU

Thank you for purchasing an Electrolux appliance. You've chosen a product that brings with it decades of professional experience and innovation. Ingenious and stylish, it has been designed with you in mind. So whenever you use it, you can be assured that you will get great results every time.

Welcome to Electrolux.

Visit our website to:



Get usage advice, brochures, trouble shooter, service information: www.electrolux.com



Register your product for better service:
www.electrolux.com/productregistration



Buy accessories and consumables for your appliance:
www.electrolux.com/shop

CUSTOMER CARE AND SERVICE

When contacting Service, ensure that you have the following data available:

- Model number
- PNC number
- Serial number

The information can be found on the rating plate. You can find the rating plate on the bottom of the product





ENGLISH

Thank you for choosing an Electrolux product. In order to ensure the best results, always use original Electrolux accessories and spare parts. They have been designed especially for your product. This product is designed with the environment in mind. All plastic parts are marked for recycling purposes.

INSTRUCTION MANUAL

Graphics and drawings in this manual are solely for illustration purposes and are subject to variations from actual product.

Read all instructions carefully before using the appliance for the first time.

Keep this manual for future reference.

COMPONENTS

- | | |
|-----------------------------------|--------------------|
| A. Food pusher | A. Locking handle |
| B. Food chute | B. Base unit |
| C. Cover | C. Speed selector |
| D. Stopper | D. Pulp container |
| E. Filter | E. Foam separator |
| F. Juice and pulp separating bowl | F. Juice container |
| G. Juice outlet | G. Cleaning brush |
| H. Safety locking button | |

Picture page 2-3

GETTING STARTED

Before using your appliance for the first time: Remove all packing material such as plastics, stickers or tags that may be attached to the housing, bowls or attachments.

Clean the appliance and accessories, see instructions: "Cleaning and Care".

- 1 Turn the speed selector (K) to "OFF", press the safety lock button (H), and pull down the safety lock handle (I).
- 2 Remove the cover.
- 3 Remove the juice and pulp separating bowl (F), then pull the filter (E) upwards.
- 4 Place the juice and pulp separating bowl (F) on the base unit (J).
- 5 Place the stainless steel filter (E) on the juice and pulp separating bowl (F). The 3 slots on the filter should fit with 3 catches on the base unit.
- 6 After placing the filter correctly, push the filter down gently with both hands.
- 7 Insert the cover (C) and food chute (B).
- 8 Attach the pulp container (L) properly, then place the juice container (N) under the juice outlet. To separate the foam from the juice when pouring the juice into a glass, insert the foam separator (M) by sliding it into the juice container.
- 9 Plug the appliance into the mains socket.
Warning: Make sure the speed selector is at "OFF" position.
- 10 Prepare the ingredients: Rinse ingredients thoroughly. Cut the ingredients into 4 to 6 pieces and remove any hard or large seeds. Remove any thick peel from the fruit or vegetables.
Note: Do not use frozen fruits!
- 11 Start the appliance by switching the speed selector to "LOW" position, then progress to "HI" if required. Place food into the food chute. Using the food pusher, gently guide food down the food chute. To extract the maximum amount of juice, always push the food pusher down slowly.
- 12 The pulp container can be emptied during juicing by turning speed selector to "OFF" position and then carefully removing the pulp container. (Replace empty pulp container before continuing to juice). Do not allow the pulp container to overfill as this may prevent correct operation or damage to the unit.
Tips and tricks: To minimize washing up, place a plastic freezer bag into the pulp container to collect the pulp.





CLEANING AND CARE

To avoid crazing of the carafe, always rinse the containers with only clean water right after usage. This is to prevent acids or essential oils from the ingredients that may attack the plastic material. After rinsing the containers, it can be washed by hand with detergent, or placed into the dishwasher for cleaning.

- 13** Unplug the appliance. Remove cover before removing the juice and pulp separating bowl (F), then pull the filter (E) upwards.
Wash all removable parts in warm soapy water.
The cover, juice and pulp separating bowl, pulp container, filter and juice container are dishwasher safe (top shelf only).

 **Warning!** Never immerse the housing, plug, or cord in water or any other fluid.
Dry each part thoroughly before use.

Tips and tricks: To assist with cleaning, soak the filter in hot soapy water for approximately 10 minutes immediately after juicing is completed. If pulp is left to dry on the filter, it may clog the fine pores of the filter mesh thereby lessening the effectiveness of the appliance. For your convenience, a cleaning brush has been included.

- 14** The base unit should only be cleaned with a soft damp cloth, then dried with a cloth.
Note: Do not use abrasive cleansers or scouring pads to clean the surfaces of your appliance.

Enjoy your new Electrolux product!

SAFETY ADVICE

Read the following instruction carefully before using the appliance for the first time.

- Remove and safely discard any packaging materials before using the appliance.
- This appliance is not intended for use by persons (including children) with reduced physical, sensory or mental capabilities, or lack of experience and knowledge, unless they have been given supervision or instruction concerning the use of the appliance by a person responsible for their safety.
- Keep the appliance and its power cord out of reach of children. Children should be supervised to ensure that they do not play with the appliance.
- Cleaning and user maintenance shall not be performed by children without supervision.
- The appliance can only be connected to a power supply which voltage and frequency comply with the specifications on the rating plate.
- Never use or pick up the appliance if
 - the power cord is damaged, or
 - the housing is damaged.
- If the appliance or its power cord is damaged, it must be replaced by Electrolux or its service agent in order to avoid hazard.
- Do not immerse the appliance, its power cord or plug in water or any other liquid.
- Do not use or place the appliance near the edge of



the table or counter, near hot gas, stove, electric burner or heated oven.

- Always place the appliance on a flat, level and dry surface.
- Always switch off the appliance and disconnect it from the supply if it is left unattended and before changing of accessories, cleaning or maintenance.
- Keep hands and utensils away from the appliance during operation to avoid the risk of severe injury to persons or damage to the appliance. Ensure that the appliance is switched off before removing the lid with feed tube from the base unit.
- Do not overload appliance or use more than 3 Kg force to press the ingredient through the food chute.
- Do not use the appliance continuously for more than 5 minutes when processing heavy load. After using continuously for 5 minute with heavy loads, the appliance should be left to cool for at least 30 minutes before restarting.
- Do not let the power cord come into contact with hot surfaces or hang over the edge of a table or counter.
- Never use accessories or parts made by other manufacturers not recommended or sold by Electrolux as it may cause a risk of injury to persons.
- This appliance is for indoor use only.
- This appliance is intended for domestic use only. Electrolux will not accept any liability for possible damage caused by improper or incorrect use.



SPEED SELECTOR GUIDE

SPEED	INGREDIENTS
LOW	Blueberries, cucumber, grapes (seedless), kiwi fruit (peeled), mangoes (peeled, stone removed), melons (peeled), peaches (stone removed), plums (stone removed), raspberries, tomatoes, watermelon (peeled)
HI	Apples, beetroot (cleaned, trimmed), broccoli, cabbage, carrots (cleaned), cauliflower, celery, oranges (peeled), pineapple (peeled)

TROUBLESHOOTING

PROBLEM	POSSIBLE CAUSE	SOLUTION
The appliance does not start	Components are not fixed properly.	Check if all components are properly locked into position.
	The speed selector is not on the right position.	Choose appropriate speed.
	The plug is not properly connected to the power outlet.	Check the connection of the plug to the outlet or try another outlet.
The appliance can still not function well after our recommended inspections.	Functional problem	Contact Electrolux authorised service.
The product produces abnormal noise, smell, smoke and increased temperature.	Functional problem	Disconnect the power supply, stop using and contact authorised service.
If the appliance is still not working, please contact Electrolux Customer Service.		

DISPOSAL



This symbol on the product indicates that this product contains a battery, which shall not be disposed with normal household waste.



This symbol on the product or on its packaging indicates that the product may not be treated as household waste. To recycle your product, please take it to an official collection point or to an Electrolux service center that can remove and recycle the battery and electric parts in a safe and professional way. Follow your country's rules for the separate collection of electrical products and rechargeable batteries.

Electrolux reserves the right to change products, information and specifications without notice.

CUSTOMER CARE AND SERVICE

When contacting Service, ensure that you have the following data available: **Model, PNC, Serial Number**. The information can be found on the rating plate.

Due to the Electrolux policy of continual product development; specifications, colours, and details of our products and those mentioned in this manual are subject to change without notice.



FRANÇAIS

Merci d'avoir choisi un produit Electrolux. Pour garantir les meilleurs résultats, utilisez toujours des accessoires et pièces de rechange Electrolux d'origine. Ils ont été spécialement conçus pour votre produit. Ce produit est conçu dans le souci du respect de l'environnement. Tous les éléments en plastique sont marqués d'un symbole de recyclage.

NOTICE D'UTILISATION

Les graphismes et dessins de ce manuel ont uniquement un but d'illustration et peuvent différer du produit réel. Lisez toutes les instructions attentivement avant d'utiliser l'appareil pour la première fois. Conservez ce manuel pour toute consultation ultérieure.

COMPOSANTS

- | | |
|---------------------------------------|----------------------------|
| A. Poussoir | I. Poignée de verrouillage |
| B. Entonnoir | J. Base |
| C. Cache | K. Sélecteur de vitesse |
| D. Butée | L. Récipient à pulpe |
| E. Filtre | M. Séparateur de mousse |
| F. Séparateur de pulpe | N. Récipient à jus |
| G. Sortie de jus | O. Brosse de nettoyage |
| H. Touche de verrouillage de sécurité | |



Illustration page 2-3

PREMIÈRE UTILISATION

Avant la première utilisation de votre appareil : Retirez tous les matériaux d'emballage susceptibles d'être attachés au boîtier, aux bols ou aux accessoires, tels que plastique, autocollants ou étiquettes. Nettoyez l'appareil et les accessoires ; consultez le mode d'emploi au paragraphe « Entretien et nettoyage »

- 1 Mettez le sélecteur de vitesse (K) sur « OFF », appuyez sur la touche de verrouillage de sécurité (H), et abaissez la poignée de verrouillage de sécurité (I).
- 2 Retirez le cache.
- 3 Ôtez le séparateur de pulpe (F), puis tirez le filtre (E) vers le haut.
- 4 Posez le séparateur de pulpe (F) sur la base (J).
- 5 Posez le filtre en inox (E) sur le séparateur de pulpe (F). Les 3 fentes du filtre doivent s'emboîter sur les 3 languettes de la base.
- 6 Après avoir posé correctement le filtre, appuyez délicatement dessus des deux mains.
- 7 Insérez le cache (C) et l'entonnoir (B).
- 8 Fixez correctement le récipient à pulpe (L), puis placez le récipient à jus (N) sous la sortie de jus. Pour séparer la mousse et le jus lorsque vous le versez dans un verre, insérez le séparateur de mousse (M) en le faisant glisser dans le récipient à jus.
- 9 Branchez l'appareil.
Avertissement : Assurez-vous que le sélecteur de vitesse est en position « OFF » (arrêt).
- 10 Préparez les ingrédients : Rincez soigneusement les ingrédients. Coupez les ingrédients en 4 à 6 morceaux et enlevez tous les pépins volumineux ou durs. Épluchez les légumes ou les fruits dont la peau est épaisse.
Attention: Veuillez ne pas utiliser de fruits congelés!
- 11 Mettez l'appareil en marche en mettant le sélecteur de vitesse en position « LOW » (bas), puis passez à « HI » (élevé) si nécessaire. Versez les aliments dans l'entonnoir. À l'aide du poussoir, guidez délicatement les aliments au fond de l'entonnoir. Pour extraire la quantité maximale de jus, enfoncez toujours lentement le poussoir.
- 12 Le récipient à pulpe peut être vidé pendant le mixage en tournant le sélecteur en position « OFF » puis en retirant délicatement le récipient à pulpe. (Remettez le récipient à pulpe vide en place avant de poursuivre le mixage). Ne laissez pas le récipient à pulpe déborder, car cela peut empêcher un fonctionnement correct ou endommager le produit.

Conseils et astuces : Pour réduire le degré de saleté, placez un sac de congélation en plastique dans le récipient à pulpe pour recueillir la pulpe.

NETTOYAGE ET ENTRETIEN

Pour éviter que les acides ou huiles essentielles des ingrédients n'attaquent le plastique, rincez toujours les récipients à l'eau claire tout de suite après usage. Une fois les récipients rincés, ils peuvent être lavés à la main avec du liquide vaisselle, ou nettoyés au lave-vaisselle.

- 13 Débranchez l'appareil. Retirez le cache avant d'ôter le séparateur de pulpe (F), puis tirez le filtre (E) vers le haut. Lavez les pièces amovibles à l'eau chaude. Le cache, le séparateur de pulpe, le récipient à pulpe, le filtre et le récipient à jus sont lavables au lave-vaisselle (panier supérieur uniquement).

 **Attention** ! Ne plongez jamais le boîtier, la prise ou le câble dans l'eau ou dans un autre liquide. Séchez soigneusement chaque pièce avant utilisation.

Conseils et astuces : Pour faciliter le nettoyage, trempez le filtre dans l'eau chaude savonneuse pendant 10 minutes environ immédiatement après la fabrication de jus. Si vous laissez sécher la pulpe sur le filtre, cela peut l'obstruer et réduire l'efficacité de l'appareil. Une brosse de nettoyage est fournie pour vous faciliter la tâche.

- 14 La base doit uniquement être nettoyée à l'aide d'un chiffon doux humide, puis séchée avec un chiffon.
Re-marque : N'utilisez ni produits nettoyants abrasifs ni grattoirs pour le nettoyage de l'appareil.

Régalez-vous avec votre nouveau produit Electrolux!





CONSIGNES DE SÉCURITÉ

Les instructions suivantes doivent être lues attentivement avant d'utiliser la machine pour la première fois.

- Retirez et jetez l'emballage avant d'utiliser l'appareil.
- Cet appareil n'est pas destiné à être utilisé par des enfants ou des personnes dont les capacités physiques, sensorielles ou mentales, ou le manque d'expérience et de connaissances les empêchent d'utiliser l'appareil sans risque lorsqu'ils sont sans surveillance ou en l'absence d'instructions d'une personne responsable qui puisse leur assurer une utilisation de l'appareil sans danger.
- L'appareil et son cordon d'alimentation doivent être conservés hors de portée des enfants. Ne laissez pas les enfants jouer avec l'appareil.
- Le nettoyage et l'entretien ne doivent pas être effectués par des enfants sans surveillance.
- Cet appareil ne peut être branché que sur une alimentation dont la tension et la fréquence sont conformes aux indications figurant sur la plaque signalétique.
- N'utilisez et ne prenez jamais l'appareil si :
 - le câble est endommagé, ou
 - le boîtier est endommagé.
- Si l'appareil ou le cordon d'alimentation est endommagé, il doit être remplacé par Electrolux ou son agent de maintenance pour éviter tout danger.
- Ne plongez pas l'appareil, son cordon d'alimentation ou sa prise dans l'eau ou un autre liquide.
- N'utilisez pas et ne placez pas l'appareil près du bord d'une table ou d'un plan de travail, à proximité de gaz chaud, d'une cuisinière, d'un brûleur électrique ou d'un four chaud.
- Placez toujours l'appareil sur une surface lisse, plane et sèche.
- Éteignez et débranchez toujours l'appareil s'il doit rester sans surveillance et avant de changer des accessoires, de le nettoyer ou de le réparer.
- Tenez vos mains et ustensiles à l'écart de l'appareil pendant son fonctionnement pour éviter le risque de blessure grave ou de dommage matériel.
- Assurez-vous que l'appareil est éteint avant d'ôter le couvercle avec entonnoir de la base.
- N'utilisez pas l'appareil en continu pendant plus de 5 minutes lors du mixage d'une quantité importante. Après





avoir fait fonctionner l'appareil pendant 5 minutes lorsqu'il contient une grande quantité d'aliments, laissez-le refroidir pendant au moins 30 minutes avant de redémarrer.

- Ne laissez pas le câble d'alimentation entrer en contact avec les surfaces chaudes ou pendre d'un rebord de table ou de plan de travail.

GUIDE DU SÉLECTEUR DE VITESSES

VITESSE	INGRÉDIENTS
LOW (BAS)	Myrtilles, concombre, raisin (sans pépins), kiwi (épluché), mangues (épluchées, dénoyautées), melons (pelés), pêches (dénoyautées), prunes (dénoyautées), framboises, tomates, pastèque (pelée)
HI (ÉLEVÉ)	Pommes, betteraves (lavées, taillées), brocoli, chou, carottes (lavées), chou-fleur, céleri, oranges (épluchées), ananas (pelé)

RÉSOLUTION DES PROBLÈMES EN CAS D'ANOMALIE DE FONCTIONNEMENT

PROBLÈME	CAUSE PROBABLELES	SOLUTION
L'appareil ne démarre pas.	Composants ne sont pas installés correctement.	Vérifiez que tous les composants sont correctement installés.
	Le sélecteur de vitesse n'est pas sur la bonne position	Choisissez la vitesse appropriée.
	La fiche n'est pas correctement insérée dans la prise de courant.	Vérifiez le branchement de la fiche sur la prise de courant, ou essayez une prise différente.
Il se peut que l'appareil ait toujours un dysfonctionnement après les contrôles que nous	Problème fonctionnel	Contactez le service autorisé d'Electrolux.
Le produit émet un bruit anormal, une odeur, de la fumée, ou surchauffe.	Problème fonctionnel	Débranchez le câble d'alimentation, arrêtez d'utiliser l'appareil et contactez le service habilité.
Si l'appareil ne fonctionne toujours pas, contactez le service après-vente Electrolux.		





MISE AU REBUT



Ce symbole sur le produit indique qu'il contient une batterie qui ne doit pas être mise au rebut avec les déchets ménagers.



Ce symbole sur le produit ou sur son emballage indique que le produit ne doit pas être traité comme un déchet ménager. Pour recycler votre produit, veuillez l'emmener dans un point de collecte officiel ou le rapporter au service après-vente Electrolux qui pourra retirer et recycler la batterie et les composants électriques de façon sûre et professionnelle. Respectez les réglementations de votre pays concernant la collecte séparée des produits électriques et des batteries rechargeables.

Electrolux se réserve le droit d'apporter des modifications aux produits, aux informations fournies et aux caractéristiques techniques sans préavis.

ASSISTANCE ET SERVICE À LA CLIENTÈLE

Lorsque vous contactez le service client, dotez-vous des données suivantes : **Modèle, PNC, numéro de série.** Ces informations sont disponibles sur la plaque signalétique.

Du fait de la politique de développement produit continu d'Electrolux, les spécifications, couleurs et détails des produits mentionnés dans ce manuel peuvent changer sans préavis.





БЪЛГАРСКИ

Благодаря Ви, че избрахте продукт на Electrolux. За да постигнете най-добри резултати, винаги използвайте оригинални аксесоари и резервни части на Electrolux. Те са произведени специално за Вашия продукт. Този продукт е проектиран с мисъл за околната среда. Всички пластмасови части са маркирани за целите на рециклирането.

РЪКОВОДСТВО С ИНСТРУКЦИИ

Графиките и чертежите в това ръководство са предназначени само за илюстрационни цели и са възможни разлики от действителния продукт.

Прочетете всички инструкции внимателно, преди да използвате уреда за първи път. Запазете това ръководство за бъдеща справка.

КОМПОНЕНТИ

- | | |
|------------------------------------|-------------------------|
| A. Бутало за храна | I. Заклучваща дръжка |
| B. Улей за храна | J. Основен блок |
| C. Капак | K. Селектор на скорости |
| D. Ограничител | L. Контейнер за пулп |
| E. Филтър | M. Разделител за пяна |
| F. Купа за разделяне на сок и пулп | N. Кана за сок |
| G. Изход за сок | O. Четка за почистване |
| H. Бутон за защитно заключване | |

НАЧАЛО

Преди да използвате уреда за първи път: отстранете целия опаковъчен материал, като например пластмаса, стикери или етикети, които може да са прикрепени към корпуса, купата или приставките. Почистете уреда и принадлежностите, вижте инструкциите: „Почистване и грижи“.

- 1 Завъртете селектора на скорости (K) на „ИЗКЛ“, натиснете заключващия бутон (H) и дръпнете надолу заключващата дръжка (I).
- 2 Свалете покритието.
- 3 Извадете купата за разделяне на сок и пулп (F), след което издърпайте филтъра (E) нагоре.
- 4 Поставете купата за разделяне на сок и пулп (F) върху основния блок (J).
- 5 Поставете филтъра от неръждаема стомана (E) в купата за разделяне на сок и пулп (F). 3-те слота на филтъра трябва да съвпадат с 3-те резета на корпуса.
- 6 След като поставите филтъра правилно, леко го натиснете надолу с двете си ръце.
- 7 Поставете капака (C) и улея за храна (B).
- 8 Закрепете контейнера за пулп (L) по съответния начин, след което поставете каната за сок (N) под изхода за сок. За да отделите пяната от сока, когато наливате сока в чаша, поставете разделителя за пяна (M) като го плъзнете в каната за сок.
- 9 Включете щепсела в контакта на електрозахранващата мрежа.
Предупреждение: уверете се, че селекторът за скорости е на позиция „ИЗКЛ.“.
- 10 Подгответе съставките: Измийте старателно съставките. Нарезете съставките на 4 до 6 парчета и отстранете всички твърди или големи семена. Отстранете дебелия кор от плодовете или зеленчуците.
Примечание: не използвайте замразени плодове!
- 11 Включете уреда, като превключите селектора за скорости на позиция „НИСКА“, след което продължете към „ВИСОКА“, ако се нала Поставете храната в улея за храна. Използвайки буталото за храна, внимателно насочвайте храната надолу по него. За да извлечете максимално количество сок, винаги работете бавно с буталото за храна.
- 12 Контейнерът за пулп може да се изпразни по време на изстискване на сока чрез преместване на селектора за скорости на позиция „ИЗКЛ.“ и след това внимателно изваждане на контейнера за пулп. (Върнете обратно контейнера за пулп, преди да продължите с изстискването на сока). Не позволявайте на контейнера за пулп да прелее, тъй като това може да попречи на правилната употреба или да повреди уреда. Полезни съвети: за да сведете почистването до минимум, поставете пластмасова торбичка за фризер в контейнера за пулп, в която да се събира плодовата каша.





ПОЧИСТВАНЕ И ГРИЖА

За да избегнете напукване на гарафата, винаги изплаквайте контейнерите само с чиста вода веднага след употреба. Това има за цел да предотврати увреждане на пластмасовия материал от киселините или етеричните масла от продуктите. След изплакване на контейнерите, можете да ги измиете на ръка с препарат или да използвате съдомиялна машина.

- 13 Изключете уреда от контакта. Отстранете капака, преди да извадите купата за разделяне на сок и пулп (F), след което издърпайте филтъра (E) нагоре. Измийте всички подвижни части с топла сапунена вода. Капакът, купата за разделяне на сок и пулп, контейнерът за пулп, филтърът и каната за сок са пригодени за съдомиялна машина (само на най-горния рафт).

 **Внимание!** Не покривайте корпуса, щепсела и кабела във вода или друга течност. Подсушете всяка част цялостно преди употреба.

Полезни съвети: За да улесните почистването, накиснете филтъра в гореща сапунена вода за около 10 минути веднага след като приключите с изстискването на сока. Ако по филтъра засъхне пулп, е възможно да задръсти фините пори на мрежата на филтъра, което ще намали ефективността на уреда. Към комплекта е включена почистваща четка за удобство.

- 14 Основният блок се почиства само с мека, влажна кърпа, след което се подсушава със суха кърпа. Забележка: не използвайте абразивни почистващи препарати или стъргалки за почистване на повърхностите на уреда.

СЪВЕТИ ЗА БЕЗОПАСНОСТ

- Извадете и изхвърлете по безопасен начин всички опаковки, Преди да пристъпите към употребата на уреда.
- Този уред не е предназначен за употреба от лица (включително деца) с ограничени физически, сетивни или умствени възможности, с недостатъчен опит и познания, освен ако не се наблюдават или са им дадени инструкции за употребата на уреда от лице, отговорно за тяхната безопасност.
- Дръжте уреда и неговия захранващ кабел извън обсега на деца. Децата трябва да бъдат под надзор, за да се гарантира, че няма да си играят с уреда.
- Почистването и поддръжката не трябва да се извършват от деца, ако не са под наблюдение.
- Уредът може да бъде свързан само към захранване, чието напрежение и честота отговарят на спецификациите на табелката с данни.
- Не ползвайте и не повдигайте уреда, ако
 - захранващият кабел е повреден или
 - корпусът е повреден.
- Ако уредът или неговият захранващ кабел са повредени, той трябва да бъде заменен от Electrolux или негов сервизен агент, за да се избегне опасност.
- Не потапяйте уреда, неговия захранващ кабел или щепсел във вода или друга течност.
- Не използвайте и не поставяйте уреда близо до ръба на масата или плота, близо до горещ газ, печка, електрическа горелка или загрята фурна.
- Винаги поставяйте уреда върху плоска, хоризонтална и суха повърхност.





- Винаги изключвайте уреда и изваждайте кабела от контакта, ако не е пред погледа Ви и преди смяна на принадлежности, почистване или поддръжка.
- Дръжте ръцете си, както и всякакви готварски прибори, далеч от уреда по време на работа, за да избегнете риск от сериозно нараняване на лица или повреда на уреда.
- Уверете се, че уредът е изключен, преди да премахнете капака със хранващата тръба от базовия блок.
- Не използвайте уреда продължително време за повече от 5 минути, когато зареждането е по-тежко. След непрекъснатата употреба в продължение на 5 минути, когато зареждането е по-тежко, уредът трябва да се охлади най-малко 30 минути преди рестартиране.
- Не допускате хранващият кабел да се допира до горещи повърхности или да виси от ръба на маса или плот.

НАСОКИ ЗА СЕЛЕКТОРА НА СКОРОСТИ

Скорост	Съставки
LOW (НИСКА)	Боровинки, краставици, грозде (без семена), киви (обелено), манго (обелено, без костилки), пъпеш (обелен), праскови (без костилки), сливи (без костилки), малини, домати, диня (обелена)
HI (ВИСОКА)	Ябълки, цвекло (почистено, нарязано), броколи, зеле, моркови (почистени), карфиол, целина, портокали (обелени), ананас (обелени)

ОТСТРАНЯВАНЕ НА НЕИЗПРАВНОСТИ

Проблем	Възможна причина	Решение
Уредът не се задейства	Компонентите не са монтирани правилно.	Проверете дали всички компоненти са закрепени на мястото си.
	Превключвателят за скорост не е в правилното положение.	Изберете подходяща скорост.
	Щепселът не е правилно свързан към електрическата мрежа.	Проверете връзката на щепсела към контакта или опитайте в друг контакт.
Възможно е уредът все още да не се задейства след препоръчителните проверки.	Функционален проблем	Свържете се с оторизиран сервиз на Electrolux.
От продукта излиза необичаен шум, миризма, дим и повишена температура.	Функционален проблем	Прекъснете хранването, спрете употребата на уреда и се свържете с оторизиран сервиз.
Ако уредът все още не работи, свържете се с център на Electrolux за обслужване на клиенти.		





ИЗХВЪРЛЯНЕ



Рециклирайте материалите със символа X. Поставете опаковките в съответните контейнери за рециклирането им.



Помогнете за опазването на околната среда и човешкото здраве, както и за рециклирането на отпадъци от електрически и електронни уреди. Не изхвърляйте уредите, означени със символа X, заедно с битовата смет. Върнете уреда в местния пункт за рециклиране или се обърнете към вашата общинска служба.

ГРИЖИ ЗА КЛИЕНТА И ОБСЛУЖВАНЕ

Когато се свързвате с отдел „Обслужване“, трябва да имате под ръка следната информация: **модел, PNC, сериен номер**. Информацията може да се намери на табелката с данни.

Поради политиката на Electrolux за непрекъснато разработване на продукти; спецификациите, цветовете и подробностите за нашите продукти и тези, споменати в това ръководство, подлежат на промяна без предизвестие.





ČEŠTINA

Děkujeme vám, že jste si zvolili výrobek značky Electrolux. Nejlepší výsledky vždy zajistíte použitím originálního příslušenství a náhradních dílů společnosti Electrolux. Toto příslušenství bylo navrženo speciálně pro Váš výrobek. Tento spotřebič je navržen s ohledem na životní prostředí. Všechny plastové součásti jsou označeny pro účely recyklace.

NÁVOD K POUŽITÍ

Grafika a ilustrace v tomto návodu jsou určeny výhradně k ilustračním účelům a od skutečného výrobku se mohou lišit.

Před prvním použitím spotřebiče si pečlivě přečtete všechny pokyny. Tento návod k použití si uchovejte pro jeho budoucí použití.

KOMPONENTY

- | | |
|---------------------------------------|------------------------|
| A. Stlačovač | I. Pojistná rukojeť |
| B. Násypka | J. Hlavní jednotka |
| C. Kryt | K. Volič rychlosti |
| D. Zarážka | L. Zásobník na dužninu |
| E. Filtr | M. Oddělovač pěny |
| F. Miska na oddělování šťávy a dužiny | N. Nádoba na šťávu |
| G. Odtok šťávy | O. Kartáček na čištění |
| H. Bezpečnostní pojistné tlačítko | |

ZAČÍNÁME

Преди да използвате уреда за първи път: отстранете целия опаковъчен материал, като например пластмаса, стикери или етикети, които може да са прикрепени към корпуса, купата или приставките. Почистете уреда и принадлежностите, вижте инструкциите: „Почистяване и грижи“.

- 1 Otočte volič rychlosti (K) do polohy „OFF“, stiskněte bezpečnostní pojistné tlačítko (H) a stáhněte bezpečnostní pojistku dolů (I).
- 2 Odstraňte kryt.
- 3 Odstraňte misku na oddělování šťávy a dužiny (F) a poté vytáhněte filtr (E) směrem vzhůru.
- 4 Položte misku na oddělování šťávy a dužiny (F) na hlavní jednotku (J).
- 5 Na misku na oddělování šťávy a dužiny (F) položte nerezový ocelový filtr (E). 3 záchytky na hlavní jednotce by měly zapadnout do 3 drážek na filtru.
- 6 Po správném umístění filtru lehce oběma rukama stlačte filtr dolů.
- 7 Nasaďte kryt (C) a násypku (B).
- 8 Zásobník na dužninu (L) dobře připevňte a poté umístěte nádobu na šťávu (N) pod odtok šťávy. Pěnu od šťávy oddělíte při nalévání šťávy do sklenice vložení oddělovače pěny (M), který zasunete do nádoby na šťávu.
- 9 Zapojte spotřebič do síťové zásuvky.
Výstraha: Ujistěte se, že volič rychlosti je v poloze „OFF“.
- 10 Připravte si přísady: Důkladně přísady opláchněte. Nakrájejte suroviny na 4 až 6 kusů a odstraňte veškeré tvrdé části nebo velká semena. Z ovoce nebo zeleniny odstraňte veškeré tlusté slupky.
Varování: Nepoužívejte zmrazené ovoce!
- 11 Spotřebič zapnete přesunutím voliče rychlosti do polohy „LOW“ a poté v případě potřeby pokračujte do polohy „HI“. Do násypky vložte potraviny. Pomocí stlačovače je lehce posunujte dolů násypkou. Pokud chcete vymačkat co nejvíce šťávy, vždy potraviny stlačujte pomalu.
- 12 Pokud chcete během odšťavňování vyprázdnit zásobník na dužninu, přepněte volič rychlosti do polohy „OFF“ a poté opatrně vysuňte zásobník na dužninu. (Před pokračováním v odšťavňování zpátky nasaďte prázdný zásobník na dužninu). Nedovolte, aby se zásobník na dužninu přeplnil, neboť to by mohlo bránit správnému provozu či způsobit poškození jednotky. Tipy a triky: Pokud si chcete ulehčit práci s mytím nádobí, vložte do zásobníku na dužninu plastový sáček, do kterého se bude shromažďovat dužina.





ČIŠTĚNÍ A PÉČE

Pokud nechcete, aby se nádobách objevily povrchové prasklinky, pak je vždy opláchněte čistou vodou ihned po použití. Tím zabráníte kyselinám či esenciálním olejům z potravin, aby negativně působily na plastový materiál. Po opláchnutí nádob je můžete buď umýt ručně běžným mycím prostředkem, nebo je můžete umýt v myčce.

- 13** Vytáhněte zástrčku ze zásuvky. Před odstraněním misky na oddělování šťávy a dužiny (F) odstraňte kryt a poté vytáhněte filtr (E) směrem vzhůru. Omyjte všechny snímatelné části v teplé mýdlové vodě. Kryt, misku na oddělování šťávy a dužiny, zásobník na dužinu, filtr a nádobu na šťávu lze mýt v myčce (jen v horní přihrádce).

 **Varování!** Nikdy tělo spotřebiče, zástrčku nebo kabel nenořte do vody či jakékoliv jiné kapaliny. Před použitím důkladně osušte jednotlivé části.

Tipy a triky: Pro usnadnění čištění namočte filtr bezprostředně po dokončení odšťavňování na přibližně 10 minut do horké mýdlové vody. Pokud by na filtru zaschla dužina, mohlo by dojít k ucpání jemných pórů síťoviny filtru, čímž by se snížila účinnost spotřebiče. Proto je součástí balení i kartáček na čištění.

- 14** Hlavní jednotka by se měla čistit měkkým vlhkým hadrem a poté usušit utěrkou.
Poznámka: Nepoužívejte hrubé čisticí prostředky nebo drátěnky k čištění povrchů vašeho spotřebiče.

BEZPEČNOSTNÍ DOPORUČENÍ

- Před použitím tohoto spotřebiče odstraňte a bezpečným způsobem zlikvidujte veškeré obalové materiály.
- Tento spotřebič nesmějí používat osoby (včetně dětí) se sníženými fyzickými, smyslovými nebo duševními schopnostmi, nebo bez patřičných zkušeností a znalostí, pokud je nesledují osoby odpovědné za jejich bezpečnost, nebo jim nedávají příslušné pokyny k použití spotřebiče.
- Udržujte spotřebiče a jeho napájecí kabel mimo dosah dětí. Na malé děti je třeba dohlédnout, aby si se spotřebičem nehrály.
- Čištění a užitelskou údržbu spotřebiče by neměly provádět děti bez dozoru.
- Spotřebič lze připojit pouze k napájení, jehož napětí a frekvence odpovídá údajům uvedeným na typovém štítku.
- Nikdy spotřebič nepoužívejte nebo nezvedejte, když
 - je přívodní kabel poškozený, nebo
 - je poškozený kryt.
- Pokud je spotřebič nebo jeho napájecí kabel poškozen, musí být vyměněn společností Electrolux nebo jejím servisním pracovníkem, aby nedošlo k nebezpečné situaci.
- Nenořte spotřebič, jeho napájecí kabel nebo zásuvku do vody nebo jiné kapaliny.
- Nepoužívejte ani neumísťujte spotřebič do blízkosti hrany stolu, do blízkosti horkého plynu, sporáku, elektrického hořáku nebo vyhřívané trouby.
- Spotřebič pokládejte pouze na plochý, rovný a suchý povrch.
- Pokud budete spotřebič nechávat bez dozoru nebo se chystáte provést výměnu příslušenství, čištění či údržbu, pak jej vždy vypněte a odpojte od zdroje napájení.





- Ruce a nádoby udržujte během provozu mimo dosah spotřebiče, aby nedošlo k vážnému zranění osob nebo poškození spotřebiče.
- Před vyjmutím víka s přívodní trubicí od hlavní jednotky se ujistěte, že je spotřebič vypnutý.
- Při silné zátěži nepoužívejte spotřebič souvisle po dobu delší než 5 minut. Po 5 minutách silného zatížení byste měli nechat spotřebič alespoň na 30 minut vychladnout.
- Nedovolte, aby napájecí kabel přišel do styku s horkými povrchy nebo zůstal viset přes okraj stolu nebo kuchyňské linky.

PRŮVODCE VOLIČEM RYCHLOSTI

RYCHLOST	PŘÍŠADY
LOW (NÍZKÁ)	Borůvky, okurky, hrozny (bez semen), kiwi (oloupané), manga (loupané, bez pecek), melouny (oloupané), broskve (bez pecek), švestky (bez pecek), maliny, rajčata, vodní meloun (oloupaný)
HI	Jablka, červená řepa (vyčištěná, oloupaná), brokolice, zelí, mrkev (vyčištěná), květák, celer, pomeranče (oloupané), ananas (oloupaný)

ODSTRAŇOVÁNÍ ZÁVAD

PROBLÉM	MOŽNÁ PŘÍČINA	ŘEŠENÍ
Spotřebič nelze spustit	Součásti nejsou správně sestaveny a zajištěny.	Zkontrolujte, zda jsou všechny součásti zajištěné na svém místě.
	Volič rychlosti se nenachází ve správné poloze.	Zvolte vhodnou rychlost.
	Zástrčka není řádně zapojená do zásuvky.	Zkontrolujte zapojení zástrčky do zásuvky nebo vyzkoušejte jinou zásuvku.
Ani po doporučených kontrolách spotřebič stále nefunguje správně.recommando ns.	Problém s fungováním	Obráťte se na autorizovaný servis Electrolux.
Ze spotřebiče vychází abnormální zvuk, pach, kouř a zvýšená teplota.	Problém s fungováním	Odpojte napájení, přestaňte spotřebič používat a obraťte se na autorizované servisní středisko.
Pokud spotřebič stále nefunguje, obraťte se na zákaznický servis Electrolux.		





LIKVIDACE



Materiály označené symbolem X recyklujte. Obaly vyhoďte do příslušných nádob k recyklaci. Pomáhejte chránit životní prostředí a lidské zdraví a recyklovat elektrické a elektronické spotřebiče určené k likvidaci.



Spotřebiče označené symbolem X nelikvidujte spolu s domovním odpadem. Spotřebič odevzdejte v místním sběrném dvoře nebo kontaktujte místní úřad.

PÉČE O ZÁKAZNÍKY A SERVIS

Při kontaktu se servisním střediskem se ujistěte, že máte k dispozici následující údaje: Model, PNC, sériové číslo. Tyto informace jsou uvedeny na typovém štítku.

Vzhledem k závazku společnosti Electrolux k neustálému vývoji produktů se mohou bez předchozího upozornění změnit specifikace, barvy a podrobnosti o našich produktech a o výrobcích, které jsou zmíněny v tomto návodu.





DEUTSCH

Danke, dass Sie sich für dieses Electrolux-Produkt entschieden haben. Um bestmögliche Ergebnisse zu erzielen, sollten Sie ausschließlich Originalzubehör und Originalersatzteile von Electrolux verwenden, die speziell für Ihr Produkt entwickelt wurden. Dieses Produkt wurde mit Rücksicht auf die Umwelt hergestellt. Alle Plastikteile sind für Recyclingzwecke markiert.

GEBRAUCHSANWEISUNG

Die Grafiken und Zeichnungen in diesem Handbuch dienen ausschließlich Illustrationszwecken und können vom tatsächlichen Produkt abweichen.

Lesen Sie alle Anweisungen vor dem ersten Gebrauch des Geräts sorgfältig durch. Bewahren Sie dieses Handbuch zum späteren Nachschlagen auf.

BAUTEILE

- | | |
|---|---------------------------|
| A. Lebensmittel-Stopfer | I. Verschlussgriff |
| B. Einfülltrichter für Lebensmittel | J. Basiseinheit |
| C. Abdeckung | K. Geschwindigkeitsregler |
| D. Anschlag | L. Fruchtfleischbehälter |
| E. Filter | M. Schaumtrenner |
| F. Trennschale für Saft und Fruchtfleisch | N. Saftbehälter |
| G. Saftauslass | O. Reinigungsbürste |
| H. Sicherheits-Verschlussstaste | |

INBETRIEBNAHME

Bevor Sie das Gerät zum ersten Mal verwenden: Entfernen Sie das gesamte Verpackungsmaterial wie Plastik, Aufkleber usw., die eventuell am Gehäuse, den Schüsseln oder Zubehörteilen angebracht sind. Reinigen Sie das Gerät und das Zubehör, siehe Kapitel "Reinigung und Pflege".

- 1 Schalten Sie den Geschwindigkeitsregler (K) auf „AUS“, drücken Sie Sicherheits-Verschlussstaste (H) und ziehen Sie den Sicherheits-Verschlussgriff (I) nach unten.
- 2 Entfernen Sie die Abdeckung.
- 3 Entnehmen Sie die Trennschale für Saft und Fruchtfleisch (F) und ziehen Sie den Filter (E) nach oben.
- 4 Legen Sie die Trennschale für Saft und Fruchtfleisch (F) in die Basiseinheit (J) ein.
- 5 Setzen Sie den Edelstahl-Filter (E) auf die Trennschale für Saft und Fruchtfleisch (F). Die drei Schlitze des Filters sollten mit den drei 3 Arretierungen auf der Basiseinheit übereinstimmen.
- 6 Nach korrektem Einsetzen des Filters drücken Sie vorsichtig mit beiden Händen den Filter nach unten.
- 7 Setzen Sie die Abdeckung (C) und den Einfülltrichter für Lebensmittel (B) ein.
- 8 Setzen Sie den Fruchtfleischbehälter (L) korrekt ein, stellen Sie dann den Saftbehälter (N) unter den Saftauslass. Setzen Sie den Schaumtrenner (M) in den Saftbehälter ein, wenn Sie den Saft vom Schaum beim Eingießen in ein Glas trennen möchten.
- 9 Stecken Sie den Netzstecker des Geräts in die Steckdose.
Achtung: Gehen Sie sicher, dass der Geschwindigkeitsregler auf „AUS“ geschaltet ist.
- 10 Bereiten Sie die Zutaten vor: Waschen Sie die Zutaten gründlich ab. Schneiden Sie die Zutaten in 4 bis 6 Stücke und entfernen Sie jegliche harte oder große Samen und Kerne. Entfernen Sie dicke Schalen von Früchten oder Gemüse.
Achtung: Bitte nicht mit gefrorenen Früchte verwenden!
- 11 Nehmen Sie das Gerät in Betrieb, indem Sie den Geschwindigkeitsregler auf „LOW“ schalten, wechseln Sie bei Bedarf zu „HI“. Geben Sie Lebensmittel in den Einfülltrichter. Schieben Sie die Lebensmittel mithilfe des Stopfers vorsichtig durch den Einfülltrichter. Um eine möglichst große Saftmenge zu gewinnen, schieben Sie den Lebensmittel-Stopfer stets vorsichtig nach unten.
- 12 Der Fruchtfleisch-Behälter kann während des Entsaftens geleert werden, indem der Geschwindigkeitsregler auf „AUS“ gestellt und dann der Fruchtfleisch-Behälter vorsichtig entnommen wird. (Setzen Sie den leeren Fruchtfleisch-Behälter wieder ein, bevor Sie mit dem Entsaften fortfahren). Lassen Sie den Fruchtfleisch-Behälter nicht übermäßig voll werden, da dies die korrekte Funktion verhindern oder Schäden am Gerät verursachen kann. Tipps und Tricks: Um weniger abwaschen zu müssen, legen Sie einen Plastik-Gefrierbeutel in den Fruchtfleisch-Behälter, um das Fruchtfleisch aufzufangen.





REINIGUNG UND PFLEGE

Um Kratzer auf der Kanne zu vermeiden, sollten Sie den Behälter direkt nach dem Gebrauch ausschließlich mit sauberem Wasser reinigen. So wird vermieden, dass Säuren oder ätherische Öle aus den Zutaten das Plastikmaterial angreifen. Nach dem Abspülen der Behälter können sie per Hand mit Spülmittel oder im Geschirrspüler gereinigt werden.

- 13** Ziehen Sie den Netzstecker aus der Netzsteckdose. Entfernen Sie die Abdeckung und die Trennschale für Saft und Fruchtfleisch (F), ziehen Sie dann den Filter (E) nach oben. Waschen Sie alle entfernbaren Teile mit warmem Seifenwasser. Die Abdeckung, die Trennschale für Saft und Fruchtfleisch, der Fruchtfleisch-Behälter, Filter und Saftbehälter sind spülmaschinenfest (nur oberes Fach).

 **Warnung!** Tauchen Sie niemals das Gehäuse, den Netzstecker oder das Netzkabel in Wasser oder andere Flüssigkeiten. Vor dem nächsten Gebrauch sorgfältig abtrocknen.

Vor dem nächsten Gebrauch sorgfältig abtrocknen.

Tipps und Tricks: Um die Reinigung zu erleichtern, weichen Sie den Filter etwa 10 Minuten lang direkt nach dem Entsaften in heißem Seifenwasser ein. Wenn Fruchtfleisch im Filter trocknet, kann es die feinen Poren des Filternetzes verstopfen und so die Effektivität des Geräts verringern. Eine Reinigungsbürste wurde zu Ihrem Komfort beigefügt.

- 14** Die Baseinheit sollte nur mit einem weichen, feuchten Tuch gereinigt und mit einem trockenen Tuch getrocknet werden.
Hinweis: Nutzen Sie keine Scheuermittel oder -schwämme, um die Oberfläche Ihres Geräts zu reinigen.

SICHERHEITSHINWEISE

- Entnehmen und entsorgen Sie jegliche Verpackungsmaterialien vor Inbetriebnahme des Geräts.
- Personen (einschließlich Kinder), die aufgrund ihrer eingeschränkten physischen, sensorischen oder geistigen Fähigkeiten oder ihrer Unerfahrenheit oder Unkenntnis nicht in der Lage sind, das Gerät sicher zu bedienen, sollten dieses Gerät nicht ohne Aufsicht oder Anweisung durch eine verantwortliche Person benutzen.
- Halten Sie Kinder vom Gerät und dem Netzkabel fern. Kinder sollten sorgsam beaufsichtigt werden, so dass sie nicht mit dem Gerät spielen können.
- Wartung oder Reinigung des Geräts dürfen nicht durch Kinder ohne Aufsicht erfolgen.
- Das Gerät darf nur an ein Stromnetz angeschlossen werden, dessen Spannung und Frequenz mit den Angaben auf dem Typschild übereinstimmen.
- Verwenden oder heben Sie das Gerät niemals, wenn
 - das Netzkabel beschädigt ist, oder
 - das Gehäuse beschädigt ist.
- Wenn das Gerät oder sein Netzkabel beschädigt ist, muss es von Electrolux oder vom Kundendienst ausgetauscht werden, um Gefahren zu vermeiden.
- Tauchen Sie das Gerät, sein Netzkabel oder seinen Stromstecker nicht in Wasser oder andere Flüssigkeiten.





- Nutzen oder platzieren Sie das Gerät nicht in der Nähe der Tisch- oder Arbeitsplattenkante, in der Nähe von heißem Gas, einem heißen Herd, elektrischen Herd oder Ofen.
- Stellen Sie das Gerät immer auf eine ebene, gerade und trockene Oberfläche.
- Schalten Sie das Gerät stets ab und trennen Sie es vom Netzstrom, wenn es nicht beaufsichtigt wird und vor dem Wechsel von Zubehör, vor der Reinigung oder Wartung.
- Berühren Sie das Gerät nicht während des Betriebs mit Händen oder Hilfsmitteln, um schwere Verletzungen an Personen und Schäden am Gerät zu vermeiden.
- Gehen Sie sicher, dass das Gerät ausgeschaltet ist, bevor Sie den Deckel mit dem Zuführschlauch von der Basiseinheit trennen.
- Benutzen Sie das Gerät nicht länger als 5 Minuten ununterbrochen, wenn Sie eine große Menge verarbeiten. Lassen Sie den Mixer nach 2 Minuten Verarbeitungszeit bei einer großen Füllmenge vor dem erneuten Start mindestens 30 Minuten abkühlen.
- Das Netzkabel darf nicht mit heißen Flächen in Berührung kommen oder von einer Tischkante bzw. Arbeitsfläche hängen gelassen werden.





LEITFADEN ZUR GESCHWINDIGKEITSAUSWAHL

GESCHWINDIGKEIT	ZUTATEN
LOW (NIEDRIG)	Blaubeere, Gurke, Weintraube (ohne Kerne), Kiwi (geschält), Mango (geschält, ohne Kern), Melone (geschält), Pfirsich (ohne Kern), Pflaume (ohne Kern), Himbeere, Tomate, Wassermelone (geschält)
HI	Apfel, Rote Beete (geputzt, in Stücke geschnitten), Broccoli, Kohl, Möhre (geputzt), Blumenkohl, Sellerie, Orange (geschält), Ananas (geschält)

FEHLERSUCHE

PROBLEM	MÖGLICHE URSACH	ABHILFE
Das Gerät startet nicht.	Die Teile sind nicht ordnungsgemäß eingesetzt.	Überprüfen Sie alle Teile auf ordnungsgemäßen Einbau.
	Der Geschwindigkeitswahlschalter befindet sich nicht in der richtigen Position.	Stellen Sie die angemessene Geschwindigkeit ein.
	Der Stecker ist nicht richtig in die Steckdose eingesteckt.	Prüfen Sie die Verbindung des Steckers zur Steckdose oder verwenden Sie eine andere Steckdose.
Das Gerät kann auch nach unserer empfohlenen Untersuchung nicht korrekt funktionieren.	Funktionsstörung	Kontaktieren Sie den von Electrolux autorisierten Kundendienst
Das Produkt produziert ungewöhnliche Geräusche, Gerüche, Rauch oder hohe Temperaturen.	Funktionsstörung	Trennen Sie die Maschine von der Stromversorgung und benutzen Sie sie nicht weiter und wenden Sie sich an einen zugelassenen Kundendienst.
Funktioniert das Gerät immer noch nicht, wenden Sie sich an den Kundendienst von Electrolux.		

ENTSORGUNG



Recyceln Sie Materialien mit dem Symbol X. Entsorgen Sie die Verpackung in den entsprechenden Recyclingbehältern. Recyceln Sie zum Umwelt- und Gesundheitsschutz elektrische und elektronische Geräte.



Entsorgen Sie Geräte mit dem Symbol X nicht mit dem Hausmüll. Bringen Sie das Gerät zu Ihrer örtlichen Sammelstelle oder wenden Sie sich an Ihr Gemeindeamt.

REPARATUR- UND KUNDENDIENST

Halten Sie folgende Angaben bereit, wenn Sie sich an den Kundendienst wenden: **Modell, PNC, Seriennummer**. Die Informationen finden Sie auf dem Typenschild.

Auf Grundlage der Regelungen von Electrolux über die kontinuierliche Entwicklung von Produkten können Merkmale, Farben und Details unserer Produkte und der in diesem Handbuch erwähnten Produkte ohne Vorankündigung geändert werden.





DANSK

Tak, fordi du valgte dette produkt fra Electrolux. Brug altid originalt tilbehør og reservedele fra Electrolux, så er du sikker på at få de bedste resultater. Det er designet specielt til dit produkt. Dette produkt er udviklet med tanke på miljøet. Alle plastdele er mærket til genbrug.

BRUGSANVISNING

Grafik og tegninger i denne vejledning er udelukkende til illustrationsformål, og kan adskille sig fra de faktiske produkter.

Læs følgende brugsanvisning grundigt, inden du anvender apparatet første gang.

Opbevar denne vejledning til opslagsbrug senere.

KOMPONENTER

- | | |
|---|----------------------|
| A. Madskubber | I. Låsehåndtag |
| B. Fødevarerkanal | J. Baseenhed |
| C. Låg | K. Hastighedsvælger |
| D. Stopper | L. Frugtkødsbeholder |
| E. Filter | M. Skumadskiller |
| F. Skål til adskillelse af saft og frugtkød | N. Saftbeholder |
| G. Saftudløb | O. Rengøringsbørste |
| H. Sikkerhedslåseknop | |

KOM I GANG

Før brug af udstyret første gang: Fjern al emballage såsom plastik, mærkater eller mærker, der sidder på huset, skåle eller tilbehør. Rengør udstyr og tilbehør ifølge vejledningen: "Rengøring og pleje".

- 1 Drej hastighedsvælgeren (K) til "OFF", tryk på sikkerhedslåseknappen (H) og træk ned i sikkerhedshåndtaget (I).
- 2 Fjern dækslet.
- 3 Fjern skålen til adskillelse af frugtkød og saft (F) og træk derefter filteret (E) opad.
- 4 Placer skålen til adskillelse af saft og frugtkød (F) på basisenheden (J).
- 5 Placer filteret af rustfrit stål (E) på skålen til adskillelse af saft og frugtkød (F). De 3 åbninger i filteret skal passe med de 3 klemmer på basisenheden.
- 6 Når filteret er placeret korrekt, skubbes det forsigtigt nedad med begge hænder.
- 7 Sæt låget på (C) og madkanalen (B)
- 8 Fastgør frugtkødsbeholderen (L) ordentligt på saftbeholderen (N) under saftudløbet. Sæt skumadskilleren (M) i saftkanden, så du undgår skum, når du hældes saften op i et glas.
- 9 Sæt stikket til apparatet i stikkontakten.
Advarsel: Sørg for hastighedsvælgeren er indstillet til "OFF".
- 10 Forbered ingredienserne: Skyl ingredienserne grundigt. Skær ingredienserne i 4 - 6 stykker og fjern hårde eller store kerner. Fjern tyk skal fra frugt eller grøntsager.
Advarsel: Brug ikke frosen frugt
- 11 Start apparatet ved at skifte hastighedsvælgeren til positionen "LAV" og gå så videre til "HØJ", hvis det er nødvendigt. Placer madvarerne i fødevarerkanalen. Brug madskubberen til forsigtigt af skubbe mæden ned i kanalen. For at presse mest muligt saft ud, skal madskubberen altid skubbes langsomt.
- 12 Frugtkødsbeholderen kan tømmes under saftpresningen ved at dreje vælgeren til "OFF" og derefter forsigtigt fjerne frugtkødsbeholderen. (Tøm frugtkødsbeholderen, inden der presses mere saft). Tillad ikke at frugtkødsbeholderen bliver overfyldt, da dette kan modvirke korrekt drift eller beskadige enheden. Tips og tricks: for at mindske opvasken places en plastikfrysepose i frugtkødsbeholderen for at opsamle frugtkødet.





RENGØRING OG PLEJE

For ikke at ridse kanden må beholderen altid kun rengøres med rent vand lige efter brug. Dette er for at forhindre, at syrer eller olier fra ingredienserne kan angribe plastmaterialet. Når beholderne er rengjorte, kan de vaskes i hånden med opvaskemiddel eller sættes i opvaskemaskinen.

- 13** Afbryd apparatet. Fjern låget, inden skålen til adskillelse af saft og frugtkød (F) fjernes, og træk derefter filteret (E) opad. Vask alle aftagelige dele i varmt sæbevand. Låget, beholderen til adskillelse af saft og frugtkød, frugtkødsbeholderen, filteret og saftbeholderen kan vaskes i opvaskemaskinen (på øverste hylde).

 **Advarsel!** Hverken kabinet, stikket eller ledningen må nedsænkes i vand eller anden væske.. Vor dem nächsten Gebrauch sorgfältig abtrocknen.

Tør grundigt af før brug.

Tips og tricks: For at gøre rengøringen lettere, kan filteret nedsænkes i varmt sæbevand i cirka 10 minutter, umiddelbart efter saftpresningen. Hvis frugtkødet tørrer på filteret, kan det stoppe de fine huller i filteret til og dermed mindske apparatets effektivitet. For nemhedens skyld medfølger en rengøringsbørste.

- 14** Basisenheden bør kun rengøres med en blød, fugtig klud og derefter aftørres. Bemærk: brug ikke skurende rengøringsmidler eller skuresvampe til at rengøre dit apparats overflader.

SIKKERHEDSRÅD

- Fjern og bortskaf al emballeringsmateriale, inden apparatet bruges.
- Apparatet er ikke beregnet til at bruges af personer (herunder børn) med nedsat fysisk, sensorisk eller psykisk funktionsevne, eller som mangler den nødvendige erfaring eller viden, med mindre den, der har ansvaret for deres sikkerhed, først har instrueret dem eller har kontrolleret, at de kan betjene det korrekt.
- Hold apparatet og dets ledning ude af børns rækkevidde. Børn skal være under opsyn, så de ikke kan lege med apparatet.
- Rengøring og vedligeholdelse må ikke udføres af børn uden overvågning.
- Apparatet må kun tilsluttes en strømforsyning med den samme spænding og frekvens, som angives på typeskiltet.
- Anvend eller rør aldrig apparatet, hvis
 - ledningen er beskadiget, eller
 - kabinettet er beskadiget
- Hvis apparatet eller dets ledning er beskadiget, skal den erstattes af Electrolux eller deres servicerepræsentant for at undgå fare.
- Sænk ikke apparatet ned i vand eller andet væske.
- Brug eller placer ikke apparatet i nærheden af kanten af bordet, varme gasblus, komfuret, el-brændere eller varmeovne.
- Stil altid apparatet på en plan, jævn og tør overflade.
- Sluk altid apparatet og kobl det fra strømmen, hvis det ikke er under opsyn og før tilbehøret skiftes, vedligeholdes eller rengøres.
- Hold hænder og udstyr væk fra apparatet under driften for at undgå risiko for alvorlige skader på personer eller skader på apparatet.





- Sørg for, at apparatet er slukket før låget fjernes med tilførselsslangen fra basisenheden.
- Brug ikke apparatet længere end 5 minutter uden at holde pause, når hårde genstande bearbejdes. Når det har kørt i 2 minutter med tung belastning, skal apparatet køle af i mindst 30 minutter, inden det genstartes.
- Ledningen må ikke røre en varm overflade eller hænge hen over brodkanten eller køkkenbordet.

HASTIGHEDSVÆLGERVEJLEDNING

HASTIGHED	INGREDIENSER
LOW (LAV)	Blåbær, agurk, vindruer (uden kerner), kiwi (skrællede), mango (skrællet og uden sten), melon (skrællet), ferskner (uden sten), blommer (uden sten), hindbær, tomater, vandmelon (skrællet)
HI	Æbler, rødbeder (rensede og skåret til), broccoli, kål, gulerødder (rensede), blomkål, selleri, appelsiner (skrællede), ananas (skrællet)

FEJLFINDING

FEJL	Mulig årsag	LØSNING
Apparatet starter ikke.	Komponenterne er ikke samlet ordentligt.	Kontrollér, om alle komponenterne er låst rigtigt på plads.
	Hastighedsvælgeren står ikke i den rigtige position.	Vælg den rigtige hastighed.
	Stikket er ikke sat helt ind i stikkontakten.	Kontrollér, om stikket er sat i stikkontakten eller prøv en anden stikkontakt.
Apparatet kan fungere stadig ikke ordentligt efter vores anbefalede inspektioner.	Funktionsproblem	Kontakt Electrolux' autoriserede service.
Produktet producerer unormal støj, lugt, røg og øgede temperaturer.	Funktionsproblem	Træk stikket ud af stikkontakten og kontakt et autoriseret servicecenter.
Hvis apparatet stadig ikke virker, skal du kontakte kundeservicen.		





BORTSKAFFELSE



Genbrug materialer med symbolet X. Anbring emballagematerialet i passende beholdere til genbrug. Hjælp med at beskytte miljøet og menneskelig sundhed samt at genbruge affald af elektriske og elektroniske apparater.



Bortskaf ikke apparater, der er mærket med symbolet X, sammen med husholdningsaffaldet. Lever produktet tilbage til din lokale genbrugsplads eller kontakt din kommune.

KUNDEPLEJE OG SERVICE

Sørg for at have følgende data tilgængelig, når du kontakter service. Du finder oplysningerne på maskinens typeskilt. Grundet Electrolux' politik for fortløbende produktudvikling kan specifikationer, farver og detaljer for vores produkter og dem, der er nævnt i denne vejledning, ændre sig uden varsel.





SUOMI

Kiitos Electrolux-tuotteen valitsemisesta. Käytä aina alkuperäisiä Electroluxin lisävarusteita ja varaosia parhaiden tuloksien saavuttamiseksi. Ne on suunniteltu erityisesti tuotteeseesi. Laite on suunniteltu ympäristöä ajatellen. Kaikki muoviosat on merkitty kierrätystä varten.

KÄYTTÖOHJE

Tässä käyttöohjeessa olevat piirroksot ja piirustukset ovat ainoastaan havainnollistamistarkoituksia varten, ja ne voivat poiketa todellisesta tuotteesta.

Lue kaikki ohjeet tarkasti, ennen kuin käytät laitetta ensimmäisen kerran.

Säilytä käyttöohje tulevia käyttökertoja varten.

OSAT

- | | |
|--------------------------------------|----------------------|
| A. Ruoantyönnin | I. Lukituskahva |
| B. Ruokakouru | J. Jalusta |
| C. Kans | K. Nopeudenvalitsin |
| D. Pysäytin | L. Hedelmälihasäiliö |
| E. Suodatin | M. Vaahdonerotin |
| F. Mehun ja hedelmälihan erotuskulho | N. Mehusäiliö |
| G. Mehun poisto | O. Puhdistusharja |
| H. Lapsilukkopainike | |

KÄYTTÖÖNOTTAMINEN

Ennen laitteen ensikäyttöä: Poista kaikki pakkausmateriaalit, kuten muovit, tarrat tai tunnisteet, jotka on kiinnitetty koteloon, kulhoihin tai liitososiin. Puhdista laite ja lisävarusteet, katso ohjeet: "Puhdistus ja hoito".

- 1 Käännä nopeudenvalitsin (K) asentoon "OFF", paina turvalukituspainiketta (H) ja vedä turvakytin (I) alas.
- 2 Poista suojus.
- 3 Poista mehun ja hedelmälihan erotuskulho (F) ja vedä sitten suodatinta (E) ylöspäin.
- 4 Aseta mehun ja hedelmälihan erotuskulho (F) jalustaan (J).
- 5 Aseta ruostumaton terässuodatin (E) mehun ja hedelmälihan erotuskulhoon (F). Suodattimen kolme aukkoa on sovitettava jalustan kolmeen kiinnikkeeseen.
- 6 Kun suodatin on asetettu oikein, työnnä sitä varovasti molemmin käsin.
- 7 Aseta kans (C) ja ruokakouru (B) paikoilleen.
- 8 Kiinnitä hedelmälihasäiliö (L) kunnolla ja aseta sitten mehusäiliö (N) mehun poiston alle. Jos haluat erottaa mehusta vaahdon kaataessasi mehua lasiin, aseta vaahdonerotin (M) paikalleen työntämällä se mehukannuun.
- 9 Kytke laite sähköverkkoon.
Varoitus: Varmista, että nopeudenvalitsin on "OFF"-asennossa.
- 10 Valmistele ainekset: Huuhtelee ainekset huolellisesti. Leikkaa ainekset 4-6 osaan ja poista kaikki kovat tai isot siemenet. Poista hedelmistä tai vihanneksista paksut kuoret.
Varoitus: Älä käytä jäisiä hedelmiä!
- 11 Käynnistä laite kääntämällä nopeudenvalitsin "LOW"-asentoon ja siirry tarvittaessa "HI"-asentoon. Aseta ruoka ruokakouruun. Ohjaa ruoka alas ruokakouruun kevyesti ruoantyöntimellä. Voit poistaa enimmäismäärän mehua työntäen ruoantyöntintä alas hitaasti.
- 12 Hedelmälihasäiliö voidaan tyhjentää mehustuksen aikana kääntämällä nopeudenvalitsin asentoon "OFF" ja irrottamalla sitten hedelmälihasäiliö varovasti. (Vaihda tyhjä hedelmälihasäiliö ennen kuin jatkat mehustusta). Älä anna hedelmälihasäiliö ylitäytyä, koska se voi estää laitteen toiminnan tai vahingoittaa laitetta. Vinkkejä ja vihjeitä: Voit minimoida pesun, asettamalla muovisen pakastinpussin hedelmälihasäiliöön hedelmälihan keräämiseksi.





PUHDISTUS JA HOITO

Huuhtele säiliöt puhtaalla vedellä aina käytön jälkeen kannun kulumisen välttämiseksi. Näin estetään ainesosien happoja ja eteerisiä öljyjä vahingoittamasta muovimateriaalia. Säiliöiden huuhtelun jälkeen ne voidaan pestä käsin pesuaineella tai astianpesukoneessa.

- 13 Irrota laite pistorasiasta. Poista mehun ja hedelmäliihan erotuskulho (F) ja vedä suodatinta (E) ylöspäin. Pese kaikki irrotettavat osat lämpimässä saippuavedessä. Kansi, mehun ja hedelmäliihan erotuskulho, hedelmälihasäiliö sekä suodatin- ja mehusäiliö voidaan pestä astianpesukoneessa (vain ylätaso).

 **Varoitus!** Älä koskaan upota koteloa, pistoketta ja virtajohtoa veteen tai muuhun nesteeseen. Kuivaa kaikki osat huolellisesti ennen käyttöä.

Vinkkejä ja vihjeitä: Puhdistuksen helpottamiseksi liota suodatin kuumassa saippuavedessä noin 10 minuutin ajan välittömästi mehustuksen jälkeen. Jos hedelmäliha kuivuu suodattimessa, se voi tukkia suodattimen verkon hienojakoiset huokokset, mikä heikentää laitteen tehokkuutta. Laitteen mukana toimitetaan puhdistusharja.

- 14 Jalusta voidaan puhdistaa vain pehmeällä kostealla liinalla ja kuivata kankaalla. Huomautus: Älä käytä hankaavia puhdistusaineita tai pesulappuja laitteen puhdistamiseen.

TURVALLISUUTTA KOSKEVA OHJE

- Poista pakkausmateriaalit ja hävitä ne turvallisesti ennen laitteen käyttöä.
- Tämä laite ei ole tarkoitettu fyysisesti, motorisesti tai henkisesti rajoitteisten tai kokemattomien tai taitamattomien henkilöiden (eikä lasten) käyttöön, ellei heidän turvallisuudestaan vastuussa oleva henkilö valvo ja opasta heitä laitteen käytössä.
- Pidä laite ja sen johto lasten ulottumattomissa. Pikkulapsia on valvottava eikä heidän pidä antaa leikkiä laitteella.
- Lapset eivät saa suorittaa puhdistusta tai huoltoa ilman valvontaa
- Laite tulee kytkeä vain sellaiseen virtalähteeseen, jonka jännite ja taajuus ovat arvokilven tietojen mukaiset.
- Älä koskaan käytä tai nosta ylös laitetta, jos
 - virtajohto on vahingoittunut tai
 - kotelo on vaurioitunut
- Jos laite tai virtajohto vaurioituu, sen saa vaaratilanteiden välttämiseksi vaihtaa vain Electrolux tai huoltoliike.
- Älä upota laitetta, virtajohtoa tai pistoketta veteen tai muuhun nesteeseen.
- Älä käytä tai aseta laitetta pöydän tai tason reunan lähelle, lähelle kuumaa kaasua, uunia, sähköpoltinta tai kuumaa uunia.
- Aseta laite aina tasaiselle, vakaalle, kuivalle alustalle.
- Katkaise aina laitteesta virta ja irrota pistoke pistorasiasta, jos se jää vartioimatta ja ennen lisävarusteiden vaihtoa, puhdistusta tai huoltoa.
- Pidä kädet ja välineet poissa laitteesta käytön aikana, jotta vältetään vakavien henkilövahinkojen ja laitevaurioiden vaara.
- Varmista, että laitteen virta on katkaistu ennen kuin irrotat syöttöputkella varustetun kannen jalustasta.





- Käytä laitetta yhtäjaksoisesti enintään viiden minuutin ajan sekoitettaessa suuria kuormia. Kun laitetta on käytetty 5 minuutin ajan suurella kuormalla, anna sen jäähtyä vähintään 30 minuutin ajan ennen uudelleenkäynnistämistä.
- Älä anna virtajohdon koskettaa kuumiin pintoihin tai riippua pöydän tai työtason reunan yli.

NOPEUDENVALITSIMEN OHJE

NOPEUS	AINEKSET
LOW (MATALA)	Mustikat, kurkku, viinirypäleet (siemenetön), kiivi (kuorittu), mangot (kuorittu, siemen poistettu), melonit (kuorittu), persikat (siemen poistettu), luumut (siemen poistettu), vadelmat, tomaatit, vesimeloni (kuorittu)
HI (KORKEA)	Omenat, punajuuret (puhdistettu, leikattu), parsakaali, kaali, porkkanat (puhdistettu), kukkakaali, selleri, appelsiini (kuorittu), ananas (kuorittu)

VIANMÄÄRITYS

ONGELMA	MAHDOLLINEN SYY	KORJAUSTOIMENPIDE
Laitte ei käynnisty.	Osat eivät ole oikein paikoillaan.	Tarkista, että kaikki osat ovat kunnolla paikoillaan.
	Nopeusvalitsin ei ole oikeassa asennossa.	Valitse asianmukainen nopeus.
	Pistoketta ei ole kytketty kunnolla pistorasiaan.	Tarkista, että pistoke on liitetty kunnolla pistorasiaan tai kokeile toista pistorasiaa.
Laitte ei käynnisty, vaikka olemme tehneet suositellut tarkistustoimet.	Toiminnallinen ongelma	Ota yhteyttä Electroluxin asiakaspalveluun.
Laitteesta tulee epänormaalia kohinaa, hajua, savua ja sen lämpötila on normaalia korkeampi.	Toiminnallinen ongelma	Irrrota virtalähde, lopeta laitteen käyttö ja ota yhteys valtuutettuun huoltoon.
Jos laite ei toimi vieläkään, ota yhteyttä Electrolux-asiakaspalveluun.		





HÄVITTÄMINEN



Kierrätä materiaalit, jotka on merkitty X-symbolilla. Kierrätä pakkaus asettamalla se asianmukaiseen kierrätysastiaan. Suojele ympäristöä ja ihmisten terveyttä kierrättämällä sähkö- ja elektroniikkaromut.



Älä hävitä merkillä X-merkittyjä kodinkoneita kotitalousjätteen mukana. Palauta tuote paikalliseen kierrätyskeskukseen tai ota yhteyttä paikalliseen viranomaiseen.

ASIAKASPALVELU JA HUOLTO

Pidä seuraavat tiedot saatavilla ottaessasi yhteyttä valtuutettuun huoltoliikkeeseen. Malli, tuotenumero, sarjanumero. Kyseiset tiedot löytyvät laitteen arvokilvestä.

Electroluxin jatkuvan tuotekehityspolitiikan ansiosta; tekniset tiedot, värit ja tuotteissa ja tässä käyttöohjeessa mainitut yksityiskohdat voivat muuttua ilman erillistä ilmoitusta.





HRVATSKI

Zahvaljujemo vam što ste odabrali ovaj Electroluxov proizvod. Kako biste osigurali najbolje rezultate, uvijek koristite originalne Electrolux dodatke i rezervne dijelove. Oni su dizajnirani posebno za vaš proizvod. Ovaj proizvod je izrađen vodeći računa o okolišu. Svi plastični dijelovi označeni su za recikliranje.

PRIRUČNIK ZA KORIŠTENJE

Grafički prikazi i crteži u ovom priručniku služe isključivo za ilustraciju i mogu se razlikovati od samog proizvoda. Pažljivo pročitajte sve upute prije uporabe uređaja po prvi puta. Zadržite ovaj priručnik za buduće.

SASTAVNI DIJELOVI

- | | |
|--------------------------------------|---------------------------|
| A. Pritiskivač hrane | I. Ručka za zaključavanje |
| B. Lijevak za hranu | J. Ventilator |
| C. Poklopac | K. Birač brzina |
| D. Graničnik | L. Spremnik za pulpu |
| E. Očisti filtar | M. Razdvajač pjene |
| F. Zdjela za odvajanje soka od pulpe | N. Spremnik za sok |
| G. Otvor za zrak | O. Četka za čišćenje |
| H. Dugme za sigurnosno zaključavanje | |

POKRETANJE

Prije prve uporabe uređaja: uklonite sve materijale za pakiranje poput plastike, naljepnica ili oznaka koje su možda pričvršćene na kućište, posude ili nastavke. Očistite uređaj i pribor; pogledajte upute "Čišćenje i održavanje".

- 1 Namjestite birač brzina (K) na "ISKLUJUČENO", pritisnite dugme za sigurnosno zaključavanje (H) i povucite ručku za sigurnosno zaključavanje prema dolje (I).
- 2 Uklonite poklopac
- 3 Uklonite zdjelu za odvajanje soka od pulpe (F), zatim povucite filtar (E) prema gore.
- 4 Postavite zdjelu za odvajanje soka od pulpe (F) na bazu (J).
- 5 Postavite filtar od nehrđajućeg čelika (E) na zdjelu za odvajanje soka od pulpe (F). 3 prereza na filtru trebaju se poklopiti s 3 kvačice na bazi.
- 6 Nakon ispravnog postavljanja filtra, nježno pogurnite filtar prema dolje, s obje ruke.
- 7 Umetnite poklopac (C) i lijevak za hranu (B).
- 8 Namjestite pravilno spremnik za pulpu (L), zatim postavite spremnik za sok (N) ispod izlaznog otvora za sok. Kako biste odvojili pjenu od soka kada točite sok u čašu, klizno umetnite odvajajući pjenu (M) u spremnik za sok.
- 9 Uključite uređaj u zidnu utičnicu.
Upozorenje: Provjerite je li birač brzina u položaju "ISKLUJUČENO"
- 10 Pripremite sastojke: Sastojke temeljito isperite. Narežite ih na 4 do 6 komada i uklonite sve tvrde ili velike koštice. S voća ili povrća ogulite debelu koru.
Napomena: Nemojte koristiti zamrznuto voće!
- 11 Pokrenite uređaj postavljanjem birača brzina u položaj "MALA" (brzina), a zatim nastavite do "VELIKA" (brzina). Stavite hranu u lijevak za hranu. Korištenjem pritiskivača hrane, nježno pogurajte hranu kroz lijevak za hranu. Kako biste izvukli maksimalnu količinu soka, uvijek polako pogurajte pritiskivač hrane.
- 12 Spremnik pulpe se može isprazniti tijekom cijedenja postavljanjem birača brzina u položaj "ISKLUJUČENO" i zatim pažljivim uklanjanjem spremnika pulpe. (Zamijenite prazni spremnik pulpe prije nego što nastavite s cijedenjem). Ne dopustite da se spremnik pulpe prepuni jer to može spriječiti pravilan rad ili može oštetiti uređaj. Savjeti i trikovi: kako biste smanjili ispiranje na minimum, postavite plastičnu vrećicu za zamrzivač u spremnik pulpe kako bi prikupili pulpu.





ČIŠĆENJE I ODRŽAVANJE

Kako biste izbjegli stvaranje pukotina po rubovima vrča, nakon uporabe spremnike isperite isključivo s čistom vodom. To će spriječiti nagrizanje plastičnog materijala esencijalnim uljima iz sastojaka. Nakon ispiranja spremnika, mogu se oprati ručno s tekućim deterdžentom ili se mogu staviti u perilicu suđa na pranje.

- 13** Izvucite utikač iz utičnice sa strujom. Uklonite poklopac prije uklanjanja zdjele za odvajanje soka od pulpe (F) i zatim povucite filtar (E) prema gore. Sve odvojive dijelove operite u toploj vodi sa sapunicom. Poklopac, zdjela za odvajanje soka od pulpe, spremnik pulpe, filtar i spremnik za sok su sigurni za pranje u perilici suđa (samo na gornjoj ladici).

 **Upozorenje!** Nikada ne uranjajte kućište, utikač ili kabel u vodu ili neku drugu tekućinu. Prije uporabe temeljito osušite svaki dio.

Savjeti i trikovi: Kako bi čišćenje bilo lakše, namočite filtar u vruću sapunicu na približno 10 minuta, odmah nakon završetka cijeđenja. Ako ostane suha pulpa na fileru, može začepiti sitne pore mrežice filtra čime se smanjuje učinkovitost uređaja. U svrhu praktičnosti, uključena je i četka za čišćenje.

- 14** Kućište se smije čistiti samo mekom vlažnom krpom, a zatim drugom krpom osušiti. Napomena: za čišćenje površina uređaja ne koristiti abrazivna sredstva za čišćenje ili jastučiće za ribanje.

SIGURNOSNI SAVJETI

- Prije uporabe uređaja uklonite i sigurno odložite sve materijale za pakiranje.
- Ovaj uređaj nije namijenjen za uporabu od strane osoba (uključujući djecu) sa smanjenim fizičkim, senzornim ili mentalnim sposobnostima, ili s nedovoljnim iskustvom i znanjem, osim ako nisu pod nadzorom ili ukoliko su dobili upute za uporabu uređaja od osobe koja je odgovorna za njihovu sigurnost.
- Držite uređaj i pripadajući strujni kabel izvan dohvata djece. Djeca moraju biti pod nadzorom kako bi se osiguralo da se ne igraju s uređajem.
- Djeca ne smiju provoditi čišćenje i održavanje uređaja bez nadzora.
- Uređaj se smije povezivati samo na izvor napajanja čiji napon i frekvencija odgovaraju specifikacijama na nazivnoj pločici.
- Uređaj nikada ne upotrebljavajte niti podižite ako je
 - strujni kabel oštećen, ili ako je
 - oštećeno kućište.
- Ukoliko je uređaj ili strujni kabel oštećen, mora ga zamijeniti Electrolux ili serviser Electroluxa kako bi se izbjegla opasnost.
- Uređaj, električni kabel ili utikač nemojte uranjati u vodu ni bilo kakvu drugu tekućinu.
- Ne koristite i ne postavljajte uređaj blizu ruba kuhinjskog pulta, blizu toplog plina, štednjaka, električnog plamenika ili zagrijane pećnice.
- Uređaj uvijek postavljajte na ravnu, vodoravnu i suhu površinu.
- Uvijek ugastite uređaj i isključite ga iz struje ukoliko ga ostavljate bez nadzora kao i prije promjene dodataka, čišćenja ili održavanja.





- Držite ruke i kuhinjski pribor podalje od uređaja tijekom rada kako biste izbjegli rizik od teške ozljede osoba te rizik od oštećivanja uređaja.
- Prije uklanjanja poklopca s lijevkom za hranu od baze uvijek provjerite je li uređaj isključen.
- Ne upotrebljavajte uređaj neprekinuto više od 5 minuta kada obrađujete veću količinu hrane. Nakon neprekinute uporabe od 5 minuta kod većih količina hrane, trebali biste ostaviti uređaj da se hladi najmanje 30 minuta prije ponovnog pokretanja.
- Ne dopustite da kabel dođe u kontakt s vrućim površinama ili da visi preko ruba stola ili kuhinjskog pulta.

VODIČ ZA BIRAČ BRZINA

BRZINA	SASTOJCI
LOW (MALA)	Borovnice, krastavci, grožđe (bez sjemenk), kivi (oguljen), mango (oguljen, bez koštice), dinje (oguljene), breskve (bez koštice), šljive (bez koštice), maline, rajčice, lubenice (oguljene)
HI (VELIKA)	Jabuke, cikla (očišćena, oguljena), brokula, kupus, mrkve (očišćene), cvjetača, celer, naranče (oguljene), ananas (oguljen)

RJEŠAVANJE PROBLEMA

PROBLEM	MOGUĆI UZROK	RJEŠENJE
Uređaj se ne uključuje.	Sastavni dijelovi nisu pravilno pričvršćeni.	Provjerite jesu li svi sastavni dijelovi pravilno postavljeni.
	Birač brzina nije postavljen na ispravan položaj.	Odaberite odgovarajuću razinu.
	Utikač nije ispravno utaknut u utičnicu.	Provjerite je li utikač dobro utaknut u utičnicu ili isprobajte drugu utičnicu.
Uređaj i dalje ne radi dobro nakon naših preporučenih provjera.	Funkcionalni problem	Kontaktirajte ovlaštenog servisera za Electrolux.
Proizvod proizvodi neprirodnu buku, miris, dim ili povećanu temperaturu.	Funkcionalni problem	Isključite uređaj iz struje, prestanite s upotrebom i kontaktirajte ovlaštenog servisera.
Ako uređaj i dalje ne radi, kontaktirajte Electroluxovu službu za kupce.		





ODLAGANJE



Reciklirajte materijale koji na sebi imaju oznaku X. Ambalažu odlažite u odgovarajuće spremnike za recikliranje. Pomažite u zaštiti okoliša i ljudskog zdravlja te u recikliranju otpada od električnih i elektroničkih uređaja.



Ne odlažite uređaje s oznakom X zajedno s otpadom iz kućanstva. Proizvod odnesite na lokalno reciklažno mjesto ili kontaktirajte nadležnu službu..

SLUŽBA ZA KUPCE I SERVIS

Kada se obraćate servisu, pobrinite se da su vam dostupni sljedeći podaci: model, PNC (brojčani kod proizvoda), serijski broj. Informacije možete pronaći na natpisnoj pločici.

Kao rezultat Electroluxove politike kontinuiranog razvoja proizvoda, specifikacije, boje i detalji o našim proizvodima te oni spomenuti u ovom priručniku predmetom su izmjene bez prethodne obavijesti.





MAGYAR

Köszönjük, hogy Electrolux terméket vásárolt! A legjobb eredmény érdekében kizárólag eredeti Electrolux tartozékokat és alkatrészeket használjon. Ezeket kifejezetten az ön termékéhez gyártották. Ezt a készüléket környezetvédelmi szempontok szem előtt tartásával tervezték. Minden műanyag alkatrészen feltüntettük a rájuk vonatkozó újrahasznosítási jelöléseket.

KEZELÉSI ÚTMUTATÓ

A jelen kézikönyvben bemutatott ábrák és rajzok kizárólag illusztrációs célt szolgálnak, és eltérhetnek a tényleges terméktől. A készülék első használata előtt gondosan olvassa el a teljes útmutatót. Őrítse meg a használati útmutatót későbbi tájékozódáshoz.

ALKATRÉSZEK

- | | |
|---|-----------------------|
| A. Ételtoló | I. Zárókar |
| B. Ételadagoló cső | J. Alapegység |
| C. Fedél | K. Sebességszabályozó |
| D. Ütköző | L. Gyümölcskészítő |
| E. Szűrő | M. Hab elválasztó |
| F. Gyümölcslé és gyümölcshús szétválasztó tál | N. Gyümölcslé gyűjtő |
| G. Gyümölcslé kimenet | O. Tisztítókefe |
| H. Biztonsági lezáró gomb | |

KEZDETI LÉPÉSEK

A berendezés első használata előtt: Távolítsa el minden olyan csomagolóanyagot – például műanyagot, matricát vagy címkét – amely a készülékházhoz, a tálakhoz vagy kiegészítőkhöz ragadhat. Tisztítsa meg a készüléket és a tartozékokat (ehhez a „Tisztítás és karbantartás” fejezetben talál útmutatót).

- 1 Fordítsa a sebességszabályozót (K) „OFF” állásba, nyomja meg a biztonsági zár (H) gombot, majd húzza lefelé a biztonsági zárókart (I).
- 2 Vegye le a burkolatot.
- 3 Vegye le a gyümölcslé és gyümölcshús szétválasztó tálat (F), majd húzza a szűrőt (E) felfelé.
- 4 Helyezze a gyümölcslé és gyümölcshús szétválasztó tálat (F) az alapegységre (J).
- 5 Helyezze a rozsdamentes acél szűrőt (E) a gyümölcslé és gyümölcshús szétválasztó tátra (F). A szűrőn lévő 3 horonynak az alapegységen található 3 reteshez kell illeszkednie.
- 6 Miután a szűrőt megfelelően beillesztette, enyhén nyomja meg mindkét kezével lefelé.
- 7 Rakja rá a fedelet (C) és az ételadagoló csövet (B).
- 8 Helyezze fel a gyümölcskészítőt (L), majd helyezze a gyümölcslé gyűjtőt (N) a gyümölcslé kimenet alá. Ahhoz, hogy pohárba töltéskor a habot leválassza a gyümölcslérel, csúsztassa be a gyümölcslé gyűjtőbe a hab elválasztót.
- 9 Csatlakoztassa a készüléket az elektromos hálózati aljzatba.
Figyelem: Ügyeljen rá, hogy a sebességszabályozó „OFF” állásban legyen!
- 10 Készítse elő a hozzávalókat: A hozzávalókat alaposan öblítse le. Vágja az összetevőket 4-6 darabra, majd távolítsa el a kemény vagy nagy méretű magokat. Távolítsa el minden vastag héjat a gyümölcsről vagy a zöldségekről.
Figyelem: Ne használja fagyasztott gyümölcset!!!
- 11 A sebességszabályozó „LOW” állásba fordításával kapcsolja be a készüléket, majd állítsa a „HI” fokozatra, ha szükséges. Helyezze az ételt az ételadagoló csőbe. Az ételtolóval finoman terelje lefelé az ételt az ételadagoló csővön. A maximális lé mennyiség kinyerése érdekében mindig tolja enyhén lefelé az ételtolót.
- 12 A gyümölcskészítőt a folyamat közben bármikor kiürítheti, ha a sebességszabályozót „OFF” állásba állítja, majd finoman kiveszi a gyümölcskészítőt. (Tegye vissza az üres gyümölcskészítőt, mielőtt a préselést folytatná). Ne engedje a gyümölcskészítőt túltelítődni, mert ez gátolhatja a megfelelő működést és károsíthatja az egységet. Ötletek és tippek: A mosogatás megkönnyítése érdekében bélelje ki a gyümölcskészítőt egy műanyag fagyasztózacskóval, ami összegyűjti a gyümölcshúst.





TISZTÍTÁS ÉS ÁPOLÁS

Az edények állapotának megőrzéséhez mindig csak tiszta vízzel öblítse el a gyűjtőedényeket, közvetlenül használat után. Ezzel megakadályozza, hogy az alapanyagokban található savak vagy esszenciális olajok károsítsák a műanyagot. Miután kiöblítette a tárolókat, kézzel mosogatószerrel is elmoshatja azokat, vagy mosogatógépben is tisztíthatja.

- 13** Húzza ki a hálózati csatlakozót a konnektorból. Vegye le a fedelet, mielőtt kivenné a gyümölcslé és gyümölcshús szétválasztó tálát (F), majd húzza a szűrőt (E) felfelé. Minden eltávolítható alkatrészt mosogasson el langyos mosogatószeres vízzel. A fedél, a gyümölcslé és gyümölcshús szétválasztó tál, a gyümölcshűsgyűjtő, a szűrő és a gyümölcslé gyűjtő mosogatógépben (csak a felső polcon!) is tisztítható.

Figyelmeztetés! Vigyázzon, hogy ne érje víz vagy más folyadék a talpegységet, a dugót és a vezetékét. Használat előtt gondosan szárítsa meg az összes elemet.

Ötletek és tippek: A tisztítás megkönnyítése érdekében közvetlenül a használat után áztassa a szűrőt forró mosogatószeres vízben kb. 10 percre. Ha engedi, hogy a gyümölcshús megszáradjon a szűrőn, az apró lyukak eltömődhetnek a szűrőhálón, ezzel csökkentve a készülék hatékonyságát. A kényelmesebb használat érdekében egy tisztítókefét is mellékelünk.

- 14** Az alapegységet csak puha nedves ruhával tisztítsa meg, majd ruhával szárítsa. Megjegyzés: Ne használjon súroló hatású tisztítószert vagy súrolópárnát a készülék tisztításhoz.

BIZTONSÁGI TANÁCSOK

- A berendezés használata előtt távolítsa el és biztonságosan ártalmatlanítsa az összes csomagolóanyagot.
- A készülék kialakítása nem olyan, hogy azt csökkent fizikai, értelmi vagy mentális képességű, illetve megfelelő tapasztalatok és ismeretek híján lévő személyek (beleértve a gyermekeket is) használhassák, hacsak a biztonságukért felelős személy nem biztosít számukra felügyeletet és útmutatást a készülék használatára vonatkozóan.
- A készüléket és a hálózati vezetékét úgy kell elhelyezni, hogy gyermekek ne férhessenek hozzá. Gondoskodni kell a gyermekek felügyeletéről annak biztosítása érdekében, hogy ne játsszanak a készülékkel.
- Gyermekek felügyelet nélkül nem végezhetnek tisztítási vagy karbantartási tevékenységet.
- Csak olyan hálózati feszültségre csatlakoztatható a készülék, melynek feszültsége és frekvenciája megegyezik a típustáblán szereplőével!
- Ne használja és ne emelje fel a készüléket, ha
 - a tápkábele sérült, vagy
 - a motorház sérült.
- Amennyiben a készülék vagy a tápkábel sérült, a kockázatok elkerülése érdekében cseréltesse ki egy Electrolux márkaszervizben.
- A készüléket, a hálózati tápkábelt és a dugaszt ne merítse vízbe vagy más folyadékba.
- Ne használja és ne helyezze a készüléket az asztal vagy pult széléhez közel, valamint forró tűzhely, főzőlap, elektromos melegítő vagy sütő közelében.





- Mindig sík, vízszintes és száraz felületre tegye a készüléket.
- Mindig kapcsolja ki a készüléket és húzza ki a tápkábelt, amikor felügyelet nélkül hagyja, valamint a kiegészítők cseréje, tisztítás és karbantartás előtt.
- Működés közben tartsa kezét és a konyhai eszközöket a készüléktől távol, hogy elkerülje a súlyos személyi sérülést vagy a készülék károsodását.
- Ügyeljen rá, hogy a készülék ki legyen kapcsolva, mielőtt az ételadagolós fedelet leveszi az alapegységről.
- Ne működtesse a készüléket 5 percnél hosszabb ideig folyamatosan nagy terheléssel. Ha nagy terheléssel 5 percig működtette folyamatosan a berendezést, legalább 30 percig hagyja hűlni, mielőtt újra elindítaná.
- Ne hagyja, hogy a tápkábel lelógjon az asztalról vagy pultról, vagy forró felületekkel érintkezzen.

SEBESSÉGVÁLASZTÓ ÚTMUTATÓ

SEBESSÉG	HOZZÁVALÓK
LOW (ALACSONY)	Áfonya, uborka, szőlő (mag nélküli), kiwi (hámozott), mangó (hámozott, mag nélküli), sárgadinnye (hámozott), őszibarack (hámozott), szilva (mag nélküli), málna, paradicsom, görögdinnye (hámozott)
HI (MAGAS)	Alma, cékla (tisztított, végei levágva), brokkoli, káposzta, sárgarépa (tisztítva), karfiol, zeller, narancs (hámozott), ananász (hámozott)

HIBAEHÁRÍTÁS

PROBLÉMA	LEHETSÉGES OK	MEGOLDÁS
A készülék nem indul el.	Nincsenek megfelelően rögzítve az alkatrészek.	Ellenőrizze, hogy minden alkatrész megfelelően van-e a helyére rögzítve.
	A sebességszabályozó nem a megfelelő állásban van.	Válassza ki a megfelelő sebességet.
	A készülék nincs megfelelően csatlakoztatva a csatlakozóaljzathoz.	Ellenőrizze a csatlakozóaljzatnál a csatlakozást, vagy próbálja másik csatlakozóaljzattal használni.
Előfordulhat, hogy a készülék még az általunk javasolt vizsgálat után sem működik megfelelően.	Működési probléma	Vegye fel a kapcsolatot egy hivatalos Electrolux márkaszervizzel.
A termékből abnormális hang, szag vagy füst jön ki, és melegszik.	Működési probléma	Bontsa a hálózati kábel csatlakozódugójának csatlakozását, fejezze be a használatát és forduljon hivatalos szervizhez.
Amennyiben a készülék továbbra sem működik, vegye fel a kapcsolatot az Electrolux ügyfélszolgálatával.		





ÁRTALMATLANÍTÁS



Az X jelzéssel ellátott anyagokat hasznosítsa újra. A csomagolást az újrahasznosítás érdekében tegye a megfelelő konténerekbe. Járuljon hozzá környezetünk és egészségünk védelméhez, és hasznosítsa újra az elektromos és elektronikus hulladékokat.



Az X tiltó szimbólummal ellátott készüléket ne helyezze a háztartási hulladék közé. Juttassa el a készüléket a helyi újrahasznosító telepre, vagy lépjen kapcsolatba a hulladékkezelésért felelős hivatallal.

VEVŐSZOLGÁLAT ÉS SZERVIZ

Amikor a szervizhez fordul, legyenek kéznél az alábbi adatok: Modell, termékszám (PNC), sorozatszám. Ezen információk az adattáblán találhatóak.

Az Electrolux folyamatos terméfejlesztési politikájának következtében a tényleges termékeink és a kézikönyvben bemutatott termék specifikációja, színe és egyéb részletei külön tájékoztatás nélkül változhatnak.





ITALIANO

Grazie per aver scelto di acquistare questo prodotto Electrolux. Per ottenere sempre i migliori risultati, utilizzare esclusivamente accessori e ricambi originali Electrolux, progettati specificamente per il vostro prodotto. Questo prodotto è stato progettato nel rispetto dell'ambiente. Tutte le parti in plastica sono contrassegnate per consentire il riciclaggio corretto.

MANUALE PER L'UTENTE

La grafica e le immagini di questo manuale hanno uno scopo puramente illustrativo e sono soggette a variazioni rispetto al prodotto reale. Leggere attentamente le seguenti istruzioni prima di usare l'apparecchiatura per la prima volta. Conservare il manuale per consultazioni future.

COMPONENTI

- | | |
|--|---------------------------------------|
| A. Spingitore | I. Impugnatura di blocco |
| B. Canale di inserimento degli alimenti | J. Unità di base |
| C. Coperchio | K. Selettore velocità |
| D. Dispositivo di arresto | L. Recipiente di raccolta della polpa |
| E. Filtro | M. Separatore di schiuma |
| F. Ciotola per la separazione di succo e polpa | N. Recipiente del succo |
| G. Beccuccio | O. Spazzola per la pulizia |
| H. Pulsante di blocco di sicurezza | |

PER INIZIARE

Prima di utilizzare l'apparecchiatura per la prima volta: Eliminare il materiale di imballaggio, come plastica, adesivi o etichette che possono essere attaccati all'unità motore, alle ciotole o agli accessori. Pulire l'apparecchiatura e gli accessori, osservando le istruzioni: "Pulizia e cura".

- 1 Posizionare il selettore di velocità (K) su "OFF", premere il pulsante di blocco di sicurezza (H) e abbassare l'impugnatura di blocco di sicurezza (I).
- 2 Togliere il coperchio.
- 3 Estrarre la ciotola per la separazione di succo e polpa (F), quindi tirare il filtro (E) verso l'alto.
- 4 Posizionare la ciotola per la separazione di succo e polpa (F) sull'unità motore (J).
- 5 Posizionare il filtro in acciaio inox (E) nella ciotola per la separazione di succo e polpa (F). Le 3 scanalature del filtro devono inserirsi nei 3 fermi nell'unità motore.
- 6 Dopo avere posizionato il filtro correttamente, spingerlo delicatamente verso il basso con entrambe le mani.
- 7 Inserire quindi il coperchio (C) e il canale di inserimento degli alimenti (B).
- 8 Fissare correttamente il recipiente di raccolta della polpa (L), quindi posizionare il recipiente del succo (N) sotto il beccuccio. Per separare la schiuma dal succo quando si eroga il succo nel bicchiere, inserire il separatore di schiuma (M) infilandolo nel recipiente del succo.
- 9 Collegare l'apparecchiatura alla presa.
Avvertenza: Assicurarsi che il selettore di velocità sia in posizione "OFF".
- 10 Preparare gli ingredienti: Risciacquare accuratamente gli ingredienti. Tagliare gli ingredienti in 4 o 6 pezzi e togliere gli eventuali semi duri o grandi. Se la buccia della frutta o verdura è dura, è necessario eliminarla.
Nota: Non utilizzare frutta congelata.
- 11 Accendere l'apparecchiatura posizionando il selettore di velocità su "LOW" (bassa), quindi spostarlo su "HI" (alta), se necessario. Inserire gli alimenti nell'apposito canale di inserimento degli alimenti. Premere delicatamente gli ingredienti verso il basso utilizzando lo spingitore. Per estrarre la massima quantità di succo è necessario premere il cibo verso il basso lentamente.
- 12 Il recipiente di raccolta della polpa può essere svuotato durante l'estrazione del succo: è necessario posizionare il selettore di velocità su "OFF" e rimuovere attentamente il recipiente. (Prima di riprendere l'estrazione del succo è necessario sostituire il recipiente di raccolta della polpa). Non riempire eccessivamente il recipiente di raccolta della polpa per evitare malfunzionamenti o danni all'apparecchiatura. Consigli e suggerimenti: Per ridurre le operazioni di lavaggio, inserire un sacchetto da freezer all'interno del recipiente di raccolta della polpa.





PULIZIA E CURA

Per evitare screpolature della caraffa, sciacquare sempre i recipienti con acqua immediatamente dopo l'uso. In questo modo si evita che le sostanze acide o gli oli essenziali degli ingredienti corrodano la plastica. Dopo avere risciacquato i recipienti, li si può lavare a mano con il detersivo oppure in lavastoviglie.

- 13 Staccare la spina dalla presa di corrente. Estrarre il coperchio prima di togliere la ciotola per la separazione di succo e polpa (F), quindi tirare il filtro (E) verso l'alto. Lavare tutti i componenti rimovibili con acqua calda e detersivo. Il coperchio, la ciotola per la separazione di succo e polpa, il recipiente di raccolta della polpa, il filtro e il recipiente del succo possono essere lavati in lavastoviglie (solamente nel cestello superiore).



Avvertenza! Non immergere l'unità motore, la spina e il cavo in acqua o in altro liquido. Asciugare accuratamente i componenti prima dell'uso.

Consigli e suggerimenti: Per una migliore pulizia si consiglia di immergere il filtro in acqua calda con detersivo per circa 10 minuti immediatamente dopo la fine dell'estrazione del succo. Se la polpa si secca nel filtro, i piccoli pori o la rete del filtro potrebbero ostruirsi e ridurre l'efficacia dell'apparecchiatura. Per maggiore praticità è inclusa una spazzola per la pulizia.

- 14 L'unità motore deve essere pulita esclusivamente con un panno soffice e umido, quindi asciugata con un altro panno.

Nota: Non utilizzare detersivi o spugnette abrasivi per pulire le superfici dell'apparecchiatura.

INDICAZIONI DI SICUREZZA

- Eliminare e smaltire in maniera sicura i materiali dell'imballaggio prima di utilizzare l'apparecchiatura.
- Questa apparecchiatura non è destinata all'uso da parte di bambini o adulti con limitate capacità fisiche, sensoriali o mentali o con scarsa esperienza o conoscenza sull'uso dell'apparecchiatura stessa, a meno che non siano sorvegliati o istruiti da una persona responsabile della loro sicurezza.
- Mantenere l'apparecchiatura e il cavo di alimentazione fuori dalla portata dei bambini. Si raccomanda di controllare che i bambini non giochino con l'apparecchiatura.
- La pulizia e gli interventi di manutenzione non devono essere eseguiti dai bambini senza supervisione.
- Questa apparecchiatura può essere collegata esclusivamente a una fonte elettrica la cui tensione e frequenza siano conformi alle specifiche sulla targhetta dei dati.
- Non utilizzare o sollevare l'apparecchiatura se
 - il cavo di alimentazione è danneggiato,
 - l'unità motore è danneggiata.
- Se l'apparecchiatura o il cavo di alimentazione sono danneggiati, farli sostituire da Electrolux o da un tecnico autorizzato per evitare situazioni di pericolo.
- Non immergere l'apparecchiatura, il cavo di alimentazione o la spina in acqua o in qualsiasi altro liquido.
- Non utilizzare o posizionare l'apparecchiatura vicino al bordo del tavolo o del piano di lavoro, vicino a un bruciatore o fornello a gas o elettrico acceso o vicino





ad un forno caldo.

- Appoggiare sempre l'apparecchiatura su una superficie piana, orizzontale e asciutta.
- Scollegare sempre l'apparecchiatura dalla fonte di alimentazione se lasciata incustodita e comunque prima di cambiare gli accessori e delle operazioni di pulizia o manutenzione.
- Tenere le mani e gli utensili lontani dall'apparecchiatura mentre è in uso per evitare il rischio di lesioni o di danneggiamento dell'apparecchiatura stessa.
- Assicurarci che l'apparecchiatura sia spenta prima di togliere il coperchio con il tubo di alimentazione dall'unità di base.
- Non utilizzare l'apparecchiatura con carichi pesanti in maniera continuata per oltre 5 minuti. Dopo averla utilizzata per 5 minuti con carichi pesanti, l'apparecchiatura va lasciata raffreddare per almeno 30 minuti prima di utilizzarla nuovamente.
- Il cavo di alimentazione non deve venire a contatto con superfici calde e non deve pendere dal bordo del tavolo o del banco di lavoro.

GUIDA PER LA SELEZIONE DELLA VELOCITÀ

VELOCITÀ	INGREDIENTI
LOW (BASSA)	Mirtillo, cetriolo, uva (senza semi), kiwi (sbucciato), mango (sbucciato e senza nocciolo), melone (sbucciato), pesca (senza nocciolo), prugna (senza nocciolo), lampone, pomodoro e cocomero (sbucciato)
HI (ALTA)	Mela, barbabietola (lavata e sminuzzata), broccoli, cavolo, carota (lavata), cavolfiore, sedano, arancia (sbucciata) e ananas (sbucciato)

RISOLUZIONE DEI PROBLEMI

PROBLEMA	POSSIBILE CAUSA	SOLUZIONE
L'apparecchiatura non si avvia.	Componenti non sono stati installati correttamente.	Verificare che tutti i componenti siano correttamente bloccati in posizione.
	Il selettore della velocità non è in posizione corretta.	Scegliere la velocità adatta.
	La spina non è correttamente connessa alla presa di corrente.	Verificare la connessione della spina alla presa o provare una presa diversa.
L'apparecchiatura continua a non funzionare bene anche dopo i controlli da noi raccomandati.	Problema funzionale	Contattare il servizio assistenza autorizzato Electrolux.
L'apparecchiatura fa un rumore anomalo, emana cattivo odore, fumo e la temperatura è aumentata.	Problema funzionale	Scollegare la presa di corrente, non riutilizzare e contattare il servizio di assistenza autorizzato.
Se l'apparecchiatura continua a non funzionare, contattare il servizio di assistenza Electrolux.		





SMALTIMENTO



Riciclare i materiali con il simbolo X. Smaltire l'imballaggio negli appositi contenitori per il riciclaggio. Aiutare a proteggere l'ambiente e la salute umana e a riciclare rifiuti derivanti da apparecchiature elettriche ed elettroniche.



Non smaltire le apparecchiature che riportano il simbolo X con i normali rifiuti domestici. Portare il prodotto al punto di riciclaggio più vicino o contattare il comune di residenza.

SERVIZIO CLIENTI E MANUTENZIONE

Quando si contatta l'Assistenza, accertarsi di disporre dei seguenti dati. Modello, PNC, numero di serie.

Le informazioni si trovano sulla targhetta dei dati.

A seguito della politica di Electrolux volta al continuo sviluppo dei prodotti, le specifiche, i colori e i dettagli dei nostri prodotti e di quelli indicati in questo manuale possono subire variazioni senza preavviso.





NORSK

Takk for at du valgte dette Electrolux-produktet. For å sikre best mulig resultat, bruk alltid originalt Electrolux tilbehør og originale reservedeler. De er designet spesielt for din støvsuger. Dette produktet er utviklet med tanke på miljøet. Alle plastdeler er merket for gjenvinningsformål.

INSTALLASJONSHÅNDBOK

Grafikk og tegninger i denne håndboken er kun til illustrasjonsformål og kan variere fra det faktiske produktet. Les alle instruksjonene nøye før du bruker apparatet første gang. Behold denne bruksanvisningen for fremtidig referanse.

KOMPONENTER

- | | |
|---|------------------------|
| A. Stapper | I. Låsehåndtak |
| B. Matrør | J. Baseenhet |
| C. Deksel | K. Hastighetsvelger |
| D. Stopper | L. Fruktkjøtt-beholder |
| E. Filter | M. Skumseparator |
| F. Separeringsballe for juice og fruktkjøtt | N. Juicebeholder |
| G. Juiceuttak | O. Rengjøringsbørste |
| H. Sikkerhetslåseknapp | |

KOMME I GANG

Før du bruker apparatet for første gang: Fjern alt emballasjemateriale som plast, klistremerker eller etiketter som kan være festet på enheten, boller eller tilbehør. Rengjør apparatet og tilbehøret, se instruksjoner for: "Rengjøring og vedlikehold".

- 1 Drei hastighetsvelgeren (K) til "OFF", trykk på sikkerhetslåseknappen (H), og trekk ned sikkerheshåndtaket (I).
- 2 Fjern dekslet.
- 3 Fjern separeringsbollen for juice og fruktkjøtt (F), og trekk deretter filteret (E) oppover.
- 4 Plasser separeringsbollen for juice og fruktkjøtt (F) på baseenheten (J).
- 5 Plasser det rustfrie stålfilteret (E) og separeringsbollen for juice og fruktkjøtt (F). De 3 sporene på filteret skal festes med 3 fester på baseenheten.
- 6 Etter å ha plassert filteret riktig, skyv filtret forsiktig ned med begge hender.
- 7 Sett på dekslet (C) og matrøret (B).
- 8 Fest fruktkjøttbeholderen (L) ordentlig, og plasser juicebeholderen (N) under juiceuttaket. For å skille skummet fra juiceen når du heller juiceen i glass, sett inn skumseparatoren (M) ved å skyve den inn i juicebeholderen.
- 9 Sett apparatets støpsele i stikkontakten.
Advarsel: Påse at hastighetsvelgeren er i "OFF" -posisjon.
- 10 Forbered ingrediensene: Skyll ingrediensene grundig. Skjær ingrediensene i 4 til 6 biter og fjern eventuelle harde eller store frø. Fjern all tykt skall fra frukten eller grønnsakene.
Advarsel: Ikke benytt frossen frukt!
- 11 Start apparatet ved å skifte hastighetsvelgeren til "LOW"-posisjon, og fortsett til "HI" om nødvendig. Plasser mat i matrøret. Med stapperen styrer du forsiktig mat ned i matrøret. For å trekke ut mest mulig juice trykk alltid matstapperen langsomt ned.
- 12 Fruktkjøttbeholderen kan tømmes under juicing ved å dreie hastighetsvelgeren til "OFF"-posisjon og deretter forsiktig fjerne fruktkjøttbeholderen. (Erstatt den tomme fruktkjøttbeholderen før du fortsetter å juice). Ikke overfyll fruktkjøttbeholderen da dette kan forhindre riktig bruk eller skade enheten.
Tips og triks: For å minimere oppvask, legg en frysepose inn i fruktkjøttbeholderen for å samle opp fruktkjøttet.





RENGJØRING OG PLEIE

Skyll beholderne med rent vann rett etter bruk for å unngå at det blir riper på juicebeholderen. Dette er for å forhindre at syrer eller essensielle oljer fra ingrediensene kan angripe plastmaterialet. Etter å ha skyllet beholderen, kan den vaskes for hånd med vaskemiddel, eller plasseres i oppvaskmaskinen for rengjøring.

- 13 Trekk ut støpselet. Fjern dekslet før du fjerner separeringsbollen for juice og fruktkjøtt (F), og trekk deretter filteret (E) oppover. Vask alle avtakbare deler i varmt såpevann. Dekslet, separeringsbollen for juice og fruktkjøtt, fruktkjøttbeholderen, filteret og juicebeholderen er oppvaskmaskin-sikker (kun øverste kurv).

 **Advarsel!!** Dypp aldri enheten, støpslet eller ledningen i vann eller væske. Tørk hver del grundig før bruk.

Tips og triks: For bedre rengjøring, dypp filteret i varmt såpevann i ca. 10 minutter umiddelbart etter at du har avsluttet juicingen. Hvis det ligger igjen fruktkjøtt i filteret, kan de tette de fine porene i filtermettet og dermed redusere effekten til apparatet. Vi har inkludert en rengjøringsbørste for å gjøre jobben enklere.

- 14 Basenheten må kun rengjøres med en myk, fuktig klut og tørkes deretter med et kjøkkenhåndkle. **Merk:** Bruk aldri sterke rengjøringsmidler eller gryteskrubber for å rengjøre apparatets overflater.

SIKKERHETSRAÐ

- Fjern og kast på en trygg måte all emballasjemateriale før du bruker apparatet.
- Dette apparatet er ikke ment for bruk for personer (inkludert barn) med redusert fysisk, sanse- eller mentale evner, eller mangel på erfaring og kunnskap, med mindre de har fått tilsyn eller instruksjoner om bruken av produktet av en person ansvarlig for deres sikkerhet.
- Hold apparatet og strømledningen utilgjengelig for barn. Barn må holdes under oppsyn for å sikre at de ikke leker med apparatet. Rengjøring og vedlikehold skal ikke utføres av barn uten tilsyn.
- Apparatet kan kun kobles til en strømforsyning med spenningen og frekvensen som samsvarer med spesifikasjonene på typeskiltet.
- Bruk eller løft aldri apparatet hvis
 - strømledningen er skadet, eller,
 - hovedenheten er skadet.
- Hvis apparatet eller strømledningen er skadet, må det/den byttes ut av Electrolux eller dets serviceagent for å unngå fare.
- Dypp ikke apparatet, strømledningen eller støpselet i vann eller annen væske.
- Ikke bruk eller plasser apparatet nær kanten av bordet eller kjøkkenbenken, i nærheten av gass-flamme, komfyr, elektrisk brenner eller oppvarmet ovn.
- Plasser alltid apparatet på en flat, rett og tørr overflate.
- Slå alltid av apparatet og koble det fra strømforsyningen hvis det blir forlatt og før skifting av tilbehør, rengjøring eller





vedlikehold.

- Hold hender og redskaper vekk fra apparatet under drift for å unngå fare for alvorlig personskade eller skade på apparatet.
- Forsikre deg om at apparatet er slått av før du fjerner lokket med materøret fra basenheten.
- Bruk ikke apparatet kontinuerlig for mer enn 5 minutter når du behandler kraftige råvarer. Når apparatet brukes i 5 minutter med kraftige råvarer, skal apparatet avkjøles i minst 30 minutter før den startes på nytt.
- La ikke strømledningen komme i kontakt med varme overflater eller henge over kanten av et bord eller en kjøkkenbenk.

GUIDE FOR HASTIGHETSVELGER

HASTIGHET	INGREDIENSER
LOW (LAV)	Blåbær, agurk, druer, kiwi (skrellet), mango (skrellet, stein fjernet), melon (skrellet), fersken (stein fjernet), plommer (stein fjernet), bringebær, tomater, vannmelon (skrellet)
HI (HØY)	Epler, rødbeter (renset, trimmet), brokkoli, kål, gulrøtter (rengjort), blomkål, selleri, appelsiner (skrellet), ananas (skrellet)

FEILSØKING

PROBLEM	MULIG ÅRSAK	LØSNING
Apparatet starter ikke.	Komponenter er ikke riktig festet.	Sjekk at alle komponenter er riktig låst på plass.
	Hastighetsvelgeren er ikke i riktig posisjon.	Velg egnet hastighet.
	Støpslet er ikke riktig tilkoblet stikkontakten.	Sjekk tilkoblingen av støpslet til stikkontakten eller prøv en annen stikkontakt.
Apparatet fungerer ikke som det skal selv etter de anbefalte inspeksjonene.	Funksjonsproblem	Kontakt Electrolux autorisert service.
Apparatet avgir unormal støy, lukt, røyk og økt temperatur.	Funksjonsproblem	Koble fra strømforsyningen, avslutt bruk og kontakt autorisert service.
Hvis apparatet fortsatt ikke fungerer, kontakt Electrolux Kundeservice.		





AVHENDING



Resirkuler materialer som er merket med symbolet X. Legg emballasjen i egnede beholdere for resirkulering. Bidra til å beskytte miljøet, menneskers helse og resirkuler avfall av elektriske og elektroniske produkter.



Du må ikke kaste apparater merket med symbolet X som husholdingsavfall. Returner apparatet til ditt lokale resirkuleringsanlegg eller ta kontakt med lokale myndigheter.

KUNDESTØTTE OG SERVICE

Når du kontakter serviceavdelingen, ber vi om at du har nedenstående data tilgjengelig: modell, PNC, Serienummer. Informasjonen finner du på typeskiltet.

Siden Electrolux søker kontinuerlig produktutvikling kan spesifikasjoner, farger og detaljer om våre produkter og de som er nevnt i denne håndboken endres uten varsel.





POLSKI

Dziękujemy za wybór produktu Electrolux. Aby uzyskać najlepsze efekty, należy zawsze używać oryginalne akcesoria i części zamienne firmy Electrolux. Zaprojektowano je specjalnie do tego produktu. Ten produkt zaprojektowano jako bezpieczny dla środowiska. Jego wszystkie plastikowe części zostały oznaczone jako nadające się do recyklingu.

INSTRUKCJA OBSŁUGI

Piktogramy i rysunki w niniejszej instrukcji mają charakter wyłącznie poglądowy i mogą różnić się od rzeczywistego produktu. Należy przeczytać uważnie całą instrukcję przed pierwszym użyciem urządzenia. Proszę zachować tę instrukcję na przyszłość.

PODZESPOŁY

- | | |
|--|--------------------------|
| A. Trzpień do przyciskania produktów | I. Uchwyt blokujący |
| B. Rynienka do wsuwania produktów | J. Podstawa urządzenia |
| C. Pokrywa | K. Przełącznik prędkości |
| D. Ogranicznik | L. Pojemnik na miąższ |
| E. Filtr | M. Oddzielacz piany |
| F. Miska do oddzielania soku i miąższu | N. Pojemnik na sok |
| G. Rurka odprowadzająca sok | O. Szczotka czyszcząca |
| H. Przycisk blokady bezpieczeństwa | |

PIERWSZE KROKI

Przed pierwszym użyciem: Usunąć wszystkie elementy opakowania, np. folię, naklejki i oznaczenia przymocowane do obudowy, misek lub dodatków. Czyszczenie urządzenia i akcesoriów – patrz rozdział „Konserwacja i czyszczenie” w instrukcji obsługi.

- 1 Przekręcić przełącznik prędkości (K) na "OFF", nacisnąć przycisk blokady bezpieczeństwa (H) i pociągnąć uchwyt blokady bezpieczeństwa (I).
- 2 Zdjąć pokrywę.
- 3 Wyjąć miskę do oddzielania soku i miąższu (F), a następnie wyciągnąć filtr (E) do góry.
- 4 Umieścić miskę do oddzielania soku i miąższu (F) na podstawie urządzenia (J).
- 5 Umieścić filtr ze stali nierdzewnej (E) na misce do oddzielania soku i miąższu (F). Trzy szczeliny na filtrze powinny pasować do 3 zaczepów na podstawie urządzenia.
- 6 Po prawidłowym umieszczeniu filtra należy delikatnie wsunąć filtr obiema rękami.
- 7 Włożyć pokrywę (C) i rynienkę do wsuwania produktów (B).
- 8 Założyć pojemnik na miąższ (L), a następnie założyć pojemnik na sok (N) pod rurką odprowadzającą sok. Aby oddzielić pianę od soku podczas nalewania soku do szklanki, należy włożyć oddzielacz piany (M), wsuwając go do pojemnika na sok.
- 9 Podłączyć urządzenie do źródła zasilania.
Ostrzeżenie: Należy upewnić się, że przełącznik prędkości znajduje się w pozycji "OFF".
- 10 Przygotowanie składników: Dokładnie umyć składniki. Pokroić je na 4–6 kawałków i usunąć twarde lub duże pestki. Usunąć grube skórki owoców lub warzyw.
Uwaga: Nie stosować do mrożonych owoców!
- 11 Uruchomić urządzenie, przelatując przełącznik prędkości na pozycję "LOW", a następnie w razie potrzeby przejść na "HI". Umieścić produkty w rynience do wsuwania produktów. Za pomocą trzpień do przyciskania produktów ostrożnie wprowadzić produkty w rynienkę do wsuwania produktów. Aby wycisnąć maksymalną ilość soku, trzpień do przyciskania produktów należy zawsze przyciskać powoli.
- 12 Pojemnik na miąższ można opróżnić podczas wyciskania przelatując przełącznik prędkości obrotu do pozycji "OFF", a następnie ostrożnie wyjąć pojemnik na miąższ. (Przed kontynuowaniem wyciskania założyć pojemnik na miąższ). Nie należy dopuścić do przepiętowania pojemnika na miąższ, ponieważ może to uniemożliwić prawidłowe działanie urządzenia lub doprowadzić do jego uszkodzenia. Porady i wskazówki: Aby ułatwić czyszczenie, należy umieścić plastikową torebkę na mrożonki w pojemniku na miąższ.





KONSERWACJA I CZYSZCZENIE

Aby uniknąć pękania karafki, należy zawsze wyplukać pojemniki czystą wodą zaraz po użyciu. Dzięki temu kwasy i oleiki eteryczne ze składników nie powodują pęknięcia tworzywa sztucznego. Po wyplukaniu pojemników można je umyć ręcznie przy użyciu detergentu lub w zmywarce.

- 13 Odłączyć urządzenie od źródła zasilania. Przed wyjęciem miski oddzielającej sok i miążgę (F) zdjąć pokrywę, a następnie wyciągnąć filtr (E) do góry. Umyć wszystkie części w ciepłej wodzie z mydłem. Pokrywę, miskę oddzielającą sok i miąższ, pojemnik na miąższ, filtr i pojemnik na sok można myć w zmywarce (tylko górna półka).

 **Ostrzeżenie!** Nigdy nie zanurzać obudowy, wtyczki ani przewodu zasilającego urządzenia w wodzie ani innym płynie. Osuszyć dokładnie każdą część przed użyciem.

Porady i wskazówki: Aby ułatwić czyszczenie, należy namoczyć filtr w gorącej wodzie z mydłem przez około 10 minut natychmiast po zakończeniu wyciskania soku. Jeśli miąższ zostanie pozostawiony do wyschnięcia na filtrze, może zatykać drobne otwory filtra, zmniejszając w ten sposób skuteczność urządzenia. Dla wygody dołączono szczotkę do czyszczenia.

- 14 Podstawę urządzenia należy czyścić wyłącznie miękką wilgotną szmatką, a następnie wytrzeć ją do sucha. **Uwaga:** do czyszczenia powierzchni urządzenia nie wolno używać ściernych środków czyszczących ani myjek do szorowania.

PORADY DOTYCZĄCE BEZPIECZNEGO UŻYTKOWANIA

- Usunąć i bezpiecznie wyrzucić wszelkie materiały opakowaniowe przed użyciem urządzenia.
- Urządzenie nie jest przeznaczone do użytku przez osoby (w tym dzieci) o ograniczonych zdolnościach fizycznych, umysłowych lub sensorycznych, a także nieposiadające wiedzy lub doświadczenia w użytkowaniu tego typu urządzeń, chyba że będą one nadzorowane lub zostaną poinstruowane na temat korzystania z urządzenia przez osobę odpowiedzialną za ich bezpieczeństwo.
- Urządzenie należy przechowywać w miejscu niedostępnym dla dzieci. Dzieci należy pilnować, aby mieć pewność, że nie bawią się urządzeniem.
- Czyszczeniem i konserwacją nie mogą zajmować się dzieci bez odpowiedniego nadzoru.
- Urządzenie można podłączać tylko do źródła zasilania o napięciu i częstotliwości zgodnej ze specyfikacją na tabliczce znamionowej.
- Nie wolno używać ani podnosić urządzenia jeśli:
 - przewód zasilający jest uszkodzony, lub
 - uszkodzona jest obudowa.
- Jeśli urządzenie lub przewód zasilający jest uszkodzony, wymiany musi dokonać firma Electrolux lub jej serwisant, aby uniknąć zagrożenia.
- Nie zanurzać urządzenia, jego przewodu zasilającego ani wtyczki w wodzie ani innej cieczy.
- Nie używać ani nie umieszczać urządzenia w pobliżu krawędzi stołu lub blatu, w pobliżu gorącego gazu, kuchenki, palnika elektrycznego lub podgrzewanego piekarnika.





Zawsze należy ustawiać urządzenie na płaskiej, równej i suchej powierzchni.

- Należy zawsze wyłączać urządzenie i odłączać je od zasilania, jeśli pozostawia się je bez nadzoru oraz przed wymianą akcesoriów, czyszczeniem lub konserwacją.
- Ręce i przybory należy trzymać z dala od urządzenia podczas pracy, aby uniknąć ryzyka poważnych obrażeń osób lub uszkodzenia urządzenia.
- Przed zdjęciem pokrywy z podajnikiem produktów z podstawy urządzenia należy upewnić się, że urządzenie jest wyłączone.
- Przy dużym obciążeniu nie używać urządzenia w sposób ciągły dłużej niż przez 5 minut. Po 5 minutach ciągłej pracy przy dużym obciążeniu należy pozostawić urządzenie do ostygnięcia na co najmniej 30 minut przed ponownym uruchomieniem.
- Przewód zasilający nie może dotykać gorących powierzchni ani zwisać nad krawędzią stołu lub blatu.

PORADNIK DOTYCZĄCY WYBORU PRĘDKOŚCI

PRĘDKOŚĆ	SKŁADNIKI
LOW (NISKA)	Jagody, ogórek, winogrona (bez pestek), kiwi (obrane), mango (obrane ze skórki, usunięte pestki), melony (obrane), brzoskwinie (usunięte pestki), śliwki (usunięte pestki), maliny, pomidory, arbuz (obrane)
HI (WYSOKA)	Jabłka, buraki (oczyszczone, przycięte), brokuły, kapusta, marchew (oczyszczone), kalafior, seler, pomarańcze (obrane), ananas (obrany)

ROZWIĄZYWANIE PROBLEMÓW

PROBLEM	MOŻLIWA PRZYCZYNA	ROZWIĄZANIE
Urządzenie nie rozpoczyna pracy.	Części urządzenia nie zostały prawidłowo zmontowane.	Sprawdzić, czy wszystkie elementy są prawidłowo zamocowane na swoich miejscach.
	Przełącznik prędkości znajduje się w niewłaściwym położeniu.	Wybrać odpowiednią prędkość.
	Wtyczka nie jest prawidłowo podłączona do gniazda	Sprawdzić, czy wtyczka jest prawidłowo podłączona do gniazda elektrycznego lub spróbować użyć innego gniazda.
Urządzenie nadal nie działa dobrze po naszych zalecanych kontrolach.	Problemy z działaniem	Skontaktować się z autoryzowanym serwisem Electrolux.
Produkt wytwarza nietypowy hałas, zapach, dym i ma podwyższoną temperaturę.	Problemy z działaniem	Odłączyć urządzenie od źródła zasilania, zaprzestać używania i skontaktować się z autoryzowanym serwisem.
Jeśli urządzenie nadal nie działa, należy skontaktować się z serwisem obsługi klienta firmy Electrolux.		





UTYLIZACJA



Materiały oznaczone symbolem X należy poddać recyklingowi. Opakowanie urządzenia włożyć do odpowiedniego pojemnika w celu utylizacji. Należy zadbać o ponowne przetwarzanie odpadów urządzeń elektrycznych i elektronicznych, aby chronić środowisko naturalne i ludzkie zdrowie.



Nie wolno wyrzucać urządzeń oznaczonych symbolem X wraz z odpadami domowymi. Należy zwrócić produkt do miejscowego punktu recyklingu lub skontaktować się z odpowiednimi lokalnymi władzami.

OBŚŁUGA KLIENTA I SERWIS

Kontaktując się z serwisem należy przygotować następujące dane: model, PNC, numery seryjny. Informacje te można znaleźć na tabliczce znamionowej.

Ze względu na politykę Electrolux dotyczącą ciągłego rozwoju produktów, specyfikacje, kolory i szczegóły naszych produktów oraz tych wymienionych w niniejszej instrukcji mogą ulec zmianie bez powiadomienia.





ROMÂNĂ

Vă mulțumim pentru că ați ales un produs Electrolux. Pentru asigurarea unor rezultate optime trebuie utilizate întotdeauna accesorii și piese de schimb originale Electrolux. Acestea au fost proiectate special pentru acest produs. Acest produs este proiectat cu atenție față de mediu. Toate piesele din plastic sunt marcate în scopul reciclării.

MANUAL DE INSTRUCȚIUNI

Desenele și schemele din acest manual au exclusiv scop de ilustrare și pot exista variații față de produsul efectiv. Citiți cu atenție toate instrucțiunile înainte de a utiliza aparatul pentru prima dată. Păstrați acest manual pentru consultarea ulterioară.

COMPONENTE

- | | |
|---------------------------------------|---------------------------|
| A. Con de presare | I. Mâner de blocare |
| B. Tub de alimentare | J. Unitate de bază |
| C. Capac | K. Selector turajie |
| D. Opritor | L. Recipient pentru pulpă |
| E. Filtru | M. Separator de spumă |
| F. Bol de separare a sucului de pulpă | N. Recipient pentru suc |
| G. Ieșire pentru suc | O. Perie de curățare |
| H. Buton pentru blocarea de siguranță | |

PORNIREA

Înainte de a utiliza aparatul pentru prima dată: Scoateți toate materialele folosite la ambalare, cum ar fi plastice, etichete sau autocolante care pot fi prinse de carcasă, boluri sau accesorii. Curățați aparatul și accesoriile, consultați instrucțiunile: „Îngrijirea și curățarea”.

- 1 Rotiți selectorul de turajie (K) la „OPRIT”, apăsați butonul blocare de siguranță (H) și trageți în jos mânerul blocare de siguranță (I).
- 2 Demontați capacul.
- 3 Scoateți bolul de separare a sucului de pulpă (F), după care ridicați filtrul (E).
- 4 Puneți bolul de separare a sucului de pulpă (F) pe unitatea de bază (J).
- 5 Puneți filtrul din oțel inoxidabil (E) pe bolul de separare a sucului de pulpă (F). Cele 3 sloturi de pe filtrul intră în cele 3 prinderi de pe unitatea de bază.
- 6 După poziționarea corectă a filtrului, împingeți filtrul ușor în jos cu ambele mâini.
- 7 Introduceți capacul (C) și tubul de alimentare (B).
- 8 Fixați bine recipientul pentru pulpă (L), după care puneți recipientul pentru suc (N) sub ieșirea pentru suc.
Pentru a separa spuma de suc, atunci când turnați sucul într-un pahar, introduceți separatorul de spumă (M) prin glisare în recipientul pentru suc.
- 9 Conectați aparatul la o priză.
Avertisment: Asigurați-vă că selectorul de turajie este în poziția „OPRIT”.
- 10 Pregătiți ingredientele: Clătiți bine ingredientele. Tăiați ingredientele în 4 până la 6 bucăți și îndepărtați sâmburii tari sau mari. Îndepărtați coaja groasă a fructelor sau legumelor.
Atenție: Nu folosiți fructe congelate!
- 11 Porniți aparatul prin comutarea selectorului de turajie la poziția „LOW (SCĂZUTĂ)”, după care creșteți la „HI (RIDICATĂ)” dacă este necesar. Introduceți alimentele în tubul de alimentare Folosind conul de presare, ghidați ușor alimentele în jos pe tub. Pentru a extrage cantitatea maximă de suc, împingeți întotdeauna încet conul de presare.
- 12 Recipientul pentru pulpă poate fi golit în timpul preparării sucului prin rotirea selectorului de turajie la poziția „OPRIT”, după care scoateți cu atenție recipientul pentru pulpă. (Puneți la loc recipientul gol pentru pulpă înainte de a continua să preparați sucul). Nu lăsați recipientul pentru pulpă să dea pe dinafară deoarece funcționarea corectă ar putea fi afectată sau se poate deteriora unitatea.
Sfaturi utile: Pentru a reduce la minim spălarea, puneți o pungă alimentară de plastic în recipientul pentru pulpă pentru a colecta pulpa.





ÎNGRIJIREA ȘI CURĂȚAREA

Pentru a evita microfisurarea carafei, clătiți întotdeauna recipientele folosind doar apă curată imediat după utilizare. Aceasta pentru a preveni atacul acizilor și uleiurilor esențiale din ingrediente asupra materialului de plastic. După clătirea recipientelor, acestea pot fi spălate de mână cu detergent sau puse în mașina de spălat vase pentru a fi spălate.

- 13 Deconectați aparatul de la priză. Scoateți capacul înainte de a scoate bolul de separare a sucului de pulpă (F), după care ridicați filtrul (E). Spălați toate piesele demontabile în apă caldă și săpun. Capacul, bolul de separare a sucului de pulpă, recipientul pentru pulpă, filtrul și recipientul pentru suc se pot spăla în mașina de spălat vase (doar pe raftul de sus).

 **Atenție!** Nu scufundați niciodată carcasa, ștecherul sau cablul electric în apă sau în alt lichid. Uscăți bine fiecare piesă înainte de utilizare.

Sfaturi utile: Pentru a ușura spălarea, înmuiați filtrul în apă fierbinte cu săpun timp de circa 10 minute imediat după ce ați terminat de preparat sucul. Dacă pulpa este lăsată se se usuce pe filtru, aceasta poate infunda porii fini din plasa filtrului, reducând astfel eficiența aparatului. Pentru a vă ajuta, am inclus o perie de curățare.

- 14 Unitatea de bază se va curăța doar cu o lavetă moale și umedă, după care se usucă cu o lavetă.
Atenție: Nu folosiți agenți de curățare abrazivi sau bureți de sârmă pentru a curăța suprafețele aparatului.

SFATURI PRIVIND SIGURANȚA

- Scoateți și aruncați în siguranță toate materialele folosite la ambalare înainte de a folosi aparatul.
- Acest aparat nu trebuie folosit de persoane (inclusiv copii) cu capacități fizice și senzoriale reduse sau lipsite de experiență și cunoștințe, cu excepția cazului în care sunt supravegheate sau au fost instruiți în legătură cu folosirea aparatului, de către o persoană răspunzătoare pentru siguranța lor.
- Nu țineți aparatul și cablul de alimentare al acestuia la îndemâna copiilor. Copiii trebuie supravegheați ca să nu se joace cu aparatul.
- Curățarea și întreținerea curentă să nu fie efectuate de copii nesupravegheați.
- Aparatul poate fi conectat numai la o sursă de alimentare a cărei tensiune și frecvență sunt în conformitate cu specificațiile de pe plăcuța cu date tehnice.
- Nu utilizați niciodată și nu ridicați aparatul dacă
 - cablul de alimentare este deteriorat, sau
 - carcasa este deteriorată.
- Dacă aparatul sau cablul său de alimentare este deteriorat, acesta se înlocuiește de către Electrolux sau agentul său de service pentru a evita orice pericol.
- Nu introduceți aparatul, cablul său de alimentare sau ștecherul în apă sau în orice alt lichid.
- Nu folosiți sau puneți aparatul lângă marginea mesei sau a blatului, aproape de arzătoare fierbinți cu gaz, sobă, arzător electric sau cuptor încălzit.
- Așezați întotdeauna aparatul pe o suprafață plană, uniformă și uscată.





- Opriti întotdeauna aparatul și deconectați-l de la sursa de alimentare dacă este lăsat nesupravegheat și înainte de a schimba accesoriile, de curățare sau întreținere.
- Țineți mâinile și ustensilele la distanță de aparat în timpul funcționării pentru a evita riscul de vătămare gravă corporală sau de deteriorare a aparatului.
- Asigurați-vă că aparatul este oprit înainte de a scoate capacul cu tubul de alimentare din unitatea de bază.
- Nu folosiți aparatul în continuu mai mult de 5 minute când procesați încărcături dificile. După utilizarea în continuu timp de 5 minute cu încărcături dificile, aparatul se lasă să se răcească timp de cel puțin 30 minute înainte de repornire.
- Nu lăsați cablul de alimentare să intre în contact cu suprafețele fierbinți sau să atârne peste marginea mesei sau a blatului.

GHID DE SELECTARE A VITEZELOR

VITEZĂ	INGREDIENTE
LOW (SCĂZUTĂ)	Afine, castravete, struguri (fără semințe), fructul kiwi (fără coajă), mango (fără coajă și sămbure), pepene galben (fără coajă), piersici (fără sămbure), prune (fără sămbure), zmeură, roșii, pepene roșu (fără coajă)
HI (RIDICATĂ)	Mere, sfeclă roșie (curățată, decojită), broccoli, varză, morcovi (spălați), conopidă, țelină, portocale (fără coajă), ananas (fără coajă)

DEPANARE

PROBLEMA	CAUZĂ POSIBILĂ	SOLUȚIE
Aparatul nu pornește.	Componentele nu sunt fixate corect.	Verificați dacă toate componentele sunt fixate în poziția corectă.
	Selectorul de viteză nu este în poziția corectă.	Alegeți viteză adecvată.
	Ștecherul nu este conectat corect la priza electrică. elektrycznego.	Verificați conectarea ștecherului la priză sau încercați altă priză.
Aparatul nu funcționează corespunzător după inspecția recomandată.	Problemă funcțională	Contactați service-ul autorizat Electrolux.
Aparatul produce zgomote, mirosuri neobișnuite, iar temperatura este crescută.	Problemă funcțională	Deconectați sursa de alimentare, întrerupeți utilizarea și contactați centrul de service autorizat.
Dacă aparatul tot nu funcționează, contactați Serviciul Electrolux de asistență pentru clienți.		





RECICLAREA



Reciclați materialele marcate cu simbolul X. Pentru reciclarea ambalajelor acestea trebuie puse în containerele corespunzătoare. Ajuțați la protejarea mediului și a sănătății umane și la reciclarea deșeurilor din aparatele electrice și electrocasnice.



Nu aruncați aparatele marcate cu simbolul X împreună cu deșeurile menajere. Returnați produsul la centrul local de reciclare sau contactați administrația orașului dvs.

SERVICIUL DE ASISTENȚĂ PENTRU CLIENȚI ȘI SERVICE

Atunci când contactați unitatea de Service, asigurați-vă că aveți disponibile următoarele informații: Modelul, PNC-ul, Numărul de serie. Informațiile pot fi găsite pe plăcuța cu datele tehnice.

Datorită politicii Electrolux de dezvoltare permanentă a produsului, specificațiile, culorile și detaliile produselor noastre și ale celor menționate în acest manual se pot modifica fără notificare.





РУССКИЙ

Спасибо, что выбрали изделие Electrolux! Для достижения наилучших результатов всегда используйте оригинальные дополнительные принадлежности и запасные части Electrolux. Они разработаны специально для Вашего изделия. Это изделие разработано с учетом экологических требований. Для последующей утилизации на все пластмассовые детали нанесена соответствующая маркировка.

РУКОВОДСТВО ПО ЭКСПЛУАТАЦИИ

Изображения и чертежи, содержащиеся в этом руководстве, приведены исключительно в иллюстративных целях. Используемое Вами изделие может отличаться. Тщательно изучите данную инструкцию перед началом эксплуатации устройства. Сохраните это руководство, чтобы обращаться к нему при необходимости.

КОМПОНЕНТЫ

- | | |
|--------------------------------------|--------------------------|
| A. Толкатель | I. Ручка с фиксатором |
| B. Загрузочное горло | J. Базовый модуль |
| C. Крышка | K. Ручка выбора скорости |
| D. Стоппер | L. Контейнер для мякоти |
| E. Фильтр | M. Пеноотделитель |
| F. Чаша для разделения мякоти и сока | N. Емкость для сока |
| G. Трубка для выпуска сока | O. Щеточка для очистки |
| H. Кнопка защитной блокировки | |

НАЧАЛО РАБОТЫ

Перед первым использованием устройства: Освободите устройство от всего упаковочного материала (например, от пластика, наклеек и ярлыков), которым может быть накрыт его корпус, чаши или принадлежности. Очистите устройство и принадлежности согласно инструкциям, указанным в разделе «Уход и очистка».

1. Переведите регулятор скорости (K) в положение OFF (Выкл.), нажмите кнопку защитной блокировки (H) и опустите вниз ручку защитной блокировки (I).
2. Снимите крышку.
3. Снимите чашу для разделения мякоти и сока (F), затем вытащите фильтр (E), потянув его вверх.
4. Поместите чашу для разделения мякоти и сока (F) на базовый модуль (J).
5. Поместите фильтр из нержавеющей стали (E) на чашу для разделения мякоти и сока (F). Три выемки на фильтре должны совпасть с тремя выступами на базовом модуле.
6. Установите фильтр правильно, затем аккуратно надавите на него двумя руками.
7. Установите на место крышку (C) и загрузочное горло (B).
8. Правильно установите контейнер для мякоти (L), затем установите контейнер для сока (N) под трубкой для выпуска сока. Чтобы отделить сок от пены во время наполнения емкости для сока, вставьте пеноотделитель (M) в пазы емкости для сока.
9. Подключите прибор к розетке электросети.
Предупреждение. Убедитесь, что регулятор скорости установлен в положение OFF (Выкл.).
10. Подготовьте ингредиенты: тщательно вымойте каждый плод. Разрежьте плоды на 4–6 частей и удалите все крупные или твердые косточки. Снимите плотную кожуру с овощей и фруктов.
Примечание: не используйте замороженные фрукты!
11. Запустите устройство, переведя регулятор скорости в положение LOW (Низкая). При необходимости выберите скорость HI (Высокая). Положите ингредиенты в загрузочное горло. С помощью толкателя аккуратно протолкните ингредиенты вниз по загрузочному горлу. Чтобы извлечь максимум сока, проталкивайте ингредиенты как можно медленнее.
12. Чтобы очистить контейнер для мякоти в ходе выжимания сока, установите регулятор скорости в положение OFF (Выкл.), затем аккуратно снимите контейнер для мякоти. (Прежде чем продолжить отжим сока, установите пустой контейнер для мякоти на место.) Не допускайте переполнения контейнера для мякоти, т. к. это может помешать правильной работе устройства или повредить его. Советы и подсказки: Чтобы упростить очистку устройства, положите пластиковый пакет в контейнер для сбора мякоти, затем удалите мякоть вместе с пакетом.





УХОД И ОЧИСТКА

Во избежание растрескивания пластика, промывайте использованные контейнеры только чистой водой. В результате вы легко удалите кислотосодержащие жидкости и масла, производимые ингредиентами, и защитите пластик от повреждения. Завершив промывку контейнеров, вымойте их вручную с помощью чистящего средства или положите в посудомоечную машину для дальнейшей очистки.

- 13 Отключите устройство от электросети. Снимите чашу для разделения мякоти и сока (F), затем вытащите фильтр (E), потянув его вверх. Вымойте все съемные детали в теплой воде с мылом. Крышку, чашу для разделения мякоти и сока, контейнер для мякоти, фильтр и емкость для сока можно мыть в посудомоечной машине (только в верхней корзине).



Внимание! Запрещается погружать корпус, шнур питания и его вилку в воду или другую жидкость. Тщательно высушите каждую деталь устройства перед использованием.

Советы и подсказки: Чтобы облегчить чистку фильтра, погрузите его в горячую воду с мылом примерно на 10 минут сразу после того, как завершите выжимать сок. Мякоть, засохшая на фильтре, может забить узкие отверстия в сетке фильтра, тем самым снизив эффективность устройства. Для вашего удобства, к устройству прилагается щеточка для чистки деталей.

- 14 Очищайте базовый модуль только с помощью мягкой влажной тряпки. Удалите излишки влаги с помощью сухой тряпки. Примечание: не используйте абразивные чистящие средства, а также щетки и губки, способные поцарапать поверхность устройства.

РЕКОМЕНДАЦИИ ПО БЕЗОПАСНОСТИ

- Прежде чем приступить к использованию устройства, снимите с него все упаковочные материалы и утилизируйте их безопасным способом.
- Данное устройство не предназначено для эксплуатации лицами (в том числе детьми) с ограниченными физическими, сенсорными или умственными способностями, или же с недостаточным опытом или знаниями, без присмотра лица, отвечающего за их безопасность, или получения от него соответствующих инструкций, позволяющих им безопасно эксплуатировать прибор.
- Храните прибор и его сетевой шнур в месте, недоступном для детей. Следите за тем, чтобы дети не играли с прибором.
- Очистка и доступное пользователю техническое обслуживание не должно выполняться детьми без присмотра.
- Допускается подключение прибора к сети электропитания с напряжением и частотой, которые соответствуют значениям, указанным на паспортной табличке устройства.
- Запрещается использовать и переносить прибор, у которого:
 - поврежден шнур питания или
 - поврежден корпус.
- Замена поврежденного устройства или шнура питания Производится компанией Electrolux или ее сервисным агентом во избежание возникновения опасности для пользователя.
- Не погружайте устройство, его шнур питания или вилку шнура в воду или любую другую жидкость.
- Устройство запрещается использовать и размещать рядом с краем стола, рядом с горячей кухонной плитой (газовой, электрической или дровяной), электронагревателем или





- горячей духовкой.
- Прибор следует устанавливать на плоской, ровной и сухой поверхности.
 - Всегда выключайте устройство и отключайте его от источника питания, если намерены оставить его без присмотра, заменить его аксессуары, очистить или провести техническое обслуживание.
 - Берегите руки и столовые приборы от попадания внутрь устройства в процессе эксплуатации во избежание получения серьезных травм или повреждения устройства.
 - Убедитесь, что устройство выключено, прежде чем снимать крышку вместе с загрузочным горлом с базового модуля.
 - Не используйте прибор непрерывно более 5 минут в условиях высокой нагрузки. Если устройство использовалось в течение 5 минут при высокой нагрузке, дайте ему остыть в течение как минимум 30 минут перед повторным запуском.
 - Не допускайте контакта электрического провода с горячими поверхностями или его свисания с края стола или столешницы.

РУКОВОДСТВО ПО ИСПОЛЬЗОВАНИЮ РЕГУЛЯТОРА СКОРОСТИ

СКОРОСТЬ	ИНГРЕДИЕНТЫ
LOW (НИЗКАЯ)	Черника, огурец, виноград (без косточек), киви (без кожуры), манго (без кожуры, без косточек), дыня (без кожуры), персики (без косточек), сливы (без косточек), малина, помидоры, арбуз (без кожуры)
HI (ВЫСОКАЯ)	Яблоки, свекла (без кожуры, ботва обрезана), брокколи, капуста, морковь (без кожуры), цветная капуста, сельдерей, апельсины (без кожуры), ананас (без кожуры)

УСТРАНЕНИЕ НЕИСПРАВНОСТЕЙ

ПРОБЛЕМА	ВОЗМОЖНАЯ ПРИЧИНА	СПОСОБ УСТРАНЕНИЯ
Устройство не запускается.	Компоненты устройства установлены ненадлежащим образом.	Убедитесь, что все компоненты правильно зафиксированы на своих местах.
	Переключатель скорости находится в неправильном положении.	Выберите подходящую скорость.
	Вилка шнура питания неплотно вставлена в розетку.	Проверьте, правильно ли вилка вставлена в розетку, или попробуйте использовать другую розетку.
Рекомендованный осмотр устройства выполнен, однако оно по-прежнему не запускается.	Функциональная неисправность	Обратитесь в авторизованный сервисный центр Electrolux.
Устройство издает необычный шум или испускает необычный запах; из устройства идет дым; устройство нагревается.	Функциональная неисправность	Выньте вилку шнура питания из розетки, прекратите использование устройства и обратитесь в авторизованный сервисный центр.
Если устройство по-прежнему не работает, обратитесь в службу поддержки клиентов Electrolux.		





УТИЛИЗАЦИЯ



Материалы, помеченные символом X, следует сдавать на переработку. Положите упаковку в соответствующие контейнеры для сбора вторичного сырья. Принимая участие в переработке старого электробытового оборудования, вы помогаете защитить окружающую среду и здоровье человека.



Не выбрасывайте вместе с бытовыми отходами бытовую технику, помеченную символом X. Доставьте устройство на местное предприятие по переработке вторичного сырья или обратитесь в свое муниципальное управление.

ПОДДЕРЖКА ПОТРЕБИТЕЛЕЙ И СЕРВИСНОЕ ОБСЛУЖИВАНИЕ

При обращении в сервис-центр следует иметь под рукой следующую информацию: модель устройства, номер продукта (PNC) и серийный номер. Эти сведения указаны на табличке с техническими данными.

Согласно принятой в Electrolux политике непрерывной разработки продуктов, технические характеристики, цвет и подробные сведения о продуктах и иных устройствах, указанные в этом руководстве, могут быть изменены без предварительного уведомления.





SVENSKA

Tack för att du valt en produkt från Electrolux. Bästa resultat får du med originaltillbehör och reservdelar från Electrolux. De har utvecklats särskilt för din produkt. Denna produkt är utformad med miljön i åtanke. Alla plastdelar är markerade för återvinningssyften.

INSTRUKTIONSMANUAL

Grafik och ritningar i denna bruksanvisning är enbart för illustration och kan variera från den aktuella produkten. Läs igenom följande instruktioner noga innan du använder maskinen för första gången. Spara bruksanvisningen till senare behov.

KOMPONENTER

- | | |
|--|----------------------------|
| A. Matarrö | I. Låshandtag |
| B. Ränna | J. Basenhet |
| C. Lock | K. Hastighetsväljare |
| D. Stopp | L. Behållare för fruktkött |
| E. Filter | M. Skumavskiljare |
| F. Separeringsskål för juice och fruktkött | N. Juicekanna |
| G. Utlopp för juice | O. Rengöringsborste |
| H. Säkerhetslåsningsknapp | |

KOMMA IGÅNG

Innan du använder apparaten för första gången: Ta bort allt förpackningsmaterial som plast, klistermärken eller etiketter som kan sitta på hölje, skålar eller tillbehör. Diska produkten och tillbehör, se instruktionerna i "Rengöring och underhåll".

- 1 Vrid hastighetsväljaren (K) till "OFF", tryck på säkerhetslåsningsknappen (H) och dra åt säkerhetslåshandtaget (I).
- 2 Ta bort locket.
- 3 Avlägsna juice- och fruktköttsavskiljningsskålen (F), dra sedan filtret (E) uppåt.
- 4 Placera juice- och fruktköttsavskiljningsskålen (F) på basenheten (J).
- 5 Placera det rostfria stålfiltret (E) på juice- och fruktköttsavskiljningsskålen (F). De 3 skåror på filtret ska passa med de 3 hakarna på basenheten.
- 6 När filtret har placerats korrekt, tryck försiktigt ner det med båda händerna.
- 7 Sätt på locket (C) och rännan (B).
- 8 Sätt dit fruktköttsbehållaren (L) ordentligt, sätt därefter dit juicekannan (N) under juiceutloppet pip. För att skummet ska separeras från juicen när juicen ska serveras i glaslet kan man sätta i skumavskiljaren (M) i kannan.
- 9 Sätt i stickkontakten i eluttaget.
Varning: Se till att hastighetsväljaren är i läge "OFF".
- 10 Förbered ingredienserna: Skölj ingredienserna noga. Skär ingredienserna i 4 till 6 delar och ta bort eventuella hårda eller stora frön/kärnor. Ta bort tjockt skal på frukt och grönsaker.
OBS: Använd inte fryst frukt!
- 11 Starta maskinen genom att vrida hastighetsväljaren till "LOW" (LÅG), tryck därefter på "HI" (HÖG) om det behövs. Lägg ingredienserna i rännan. Med matarröret förs ingredienserna lättare ner i rännan. För att få ut maximalt med juice ska man trycka ner matarröret sakta och försiktigt.
- 12 Fruktköttsbehållaren kan tömmas under själva juiceprocessen genom att vrida på hastighetsvredet till "OFF" och därefter försiktigt ta bort fruktköttbehållaren. (Sätt tillbaka behållaren igen innan du fortsätter). Låt inte behållaren för fruktkött bli överfylld eftersom detta kan förhindra att juicen pressas korrekt och det kan skada enheten. **Tips:** För att minska på disken, lägg en fryspåse i behållaren som samlar upp fruktköttet.





RENGÖRING OCH SKÖTSEL

Skölj behållarna med rent vatten precis efter användning. Detta för att förhindra att syror eller eteriska oljor från ingredienserna attackerar plastmaterialet. Efter sköljning av behållarna kan de diskas för hand med diskmedel eller stoppas in i diskmaskinen.

- 13 Koppla från produkten. Ta bort locket innan du tar bort juice- och fruktköttsavskiljningsskålen (F), dra sedan filtret (E) uppåt. Diska alla rörliga delar i varmt vatten med diskmedel. Locket, juice- och fruktköttsavskiljningsskålen, fruktköttsbehållaren, filtret och juicekannan kan diskas i diskmaskinen (endast i översta korgen).

 **Varning!** Sänk aldrig ned höljet, kontakten eller sladden i vatten eller någon annan vätska. Torka varje del ordentligt före användning.

Tips: För att hjälpa till med rengöringen, blötlägg filtret i varmt vatten och diskmedel i ca 10 minuter omedelbart efter att juicen har pressats. Om fruktköttet lämnas för att torka på filtret, kan det täppa till filtrets fina porer och därigenom minska produktens effektivitet. För enklare rengöring medföljer en rengöringsborste.

- 14 Basenheten får endast rengöras av med en mjuk fuktig trasa och därefter torkas torr med en handduk.
Obs: Använd inte slipande rengöringsmedel eller skursvampar för att rengöra ytorna på produkten.

SÄKERHETSÅD

- Avlägsna och kassera eventuellt förpackningsmaterial innan du använder produkten.
- Denna produkt är inte avsedd att användas av personer (inklusive barn) med begränsad fysisk, sensorisk eller mental kapacitet, eller som har bristande erfarenhet och kunskap, om de inte får handledning och instruktioner avseende användningen av en person som är ansvarig för deras säkerhet.
- Produkten och sladden ska hållas utom räckhåll för barn. Barn ska övervakas för att säkerställa att de inte leker med produkten.
- Rengöring och användarunderhåll ska inte utföras av barn utan tillsyn.
- Produkten får endast anslutas till ett uttag med den spänning och strömstyrka som överensstämmer med specifikationerna på märkplåten!
- Använd aldrig och ta inte upp produkten om
 - nätsladden är skadad, eller
 - höljet är skadat.
- Om produkten eller nätkabeln är skadad måste dessa bytas ut av Electrolux eller dess servicetekniker för att undvika fara.
- Sänk aldrig ner produkten, sladden eller kontakten i vatten eller någon annan vätska.
- Använd inte eller placera produkten nära kanten av bordet eller disken, nära varm gas, spis, el-brännare eller uppvärmd ugn.
- Placera alltid produkten på en plan, vågrät och torr yta.
- Stäng alltid av produkten och koppla bort den från elnätet om den lämnas obevakad, innan du byter tillbehör eller utför





rengöring eller underhåll.

- Håll händer och redskap borta från produkten under drift för att undvika risk för allvarliga personskador eller skador på produkten.
- Kontrollera att produkten är avstängd innan du tar bort locket med matarröret från basenheten.
- Använd inte produkten mer än 5 minuter om du har mycket att pressa. Efter att ha använt produkten kontinuerligt i 5 minuter med hög belastning ska den svalna i minst 30 minuter innan du fortsätter.
- Låt inte nätsladden komma i kontakt med heta ytor eller hänga över kanten på bordet eller köksbänken.

HASTIGHETSVÄLJARE GUIDE

HASTIGHET	INGREDIENSER
LOW (LÅG)	Blåbär, gurka, druvor (utan kärnor), kiwifrukt (skalade), mango (skalade, kärnan borttagen), meloner (skalade), persikor (kärnan borttagen), plommon (kärnorna borttagna), hallon, tomat, vattenmelon (utan skal)
HI (HÖG)	Äpplen, rödbetor (rengjorda, trimmade), broccoli, kål, morötter (rengjorda), blomkål, selleri, apelsiner (skalade), ananas (skalade)

FELSÖKNING

Problem	Möjliga orsaker	Lösning
Produkten startar inte.	Komponenterna har inte lagats ordentligt.	Kontrollera så att alla komponenter är ordentligt låsta i läge.
	Hastighetsväljaren är inte i rätt läge.	Välj lämplig hastighet.
	Kontakten sitter inte ordentligt i uttaget. servicecenter.	Kontrollera anslutningen till kontakten eller försök med ett annat uttag.
Produkten fungerar fortfarande inte bra efter våra rekommenderade inspektioner.	Funktionsproblem	Kontakta Electrolux auktoriserade servicecenter.
Produkten avger ett onormalt ljud, lukt, rök och ökad temperatur.	Funktionsproblem	Koppla bort strömförsörjningen, sluta använda produkten och kontakta behörig service.
Om produkten fortfarande inte fungerar, kontakta Electrolux kundservice.		





KASSERING



Återvinn material med symbolen X. Återvinn förpackningen genom att placera den i lämplig återvinningscontainer. Bidra till att skydda vår miljö och hälsa genom att återvinna avfall från elektriska och elektroniska produkter.



Släng inte produkter märkta med symbolen X i hushållsavfallet. Lämna in produkten på närmaste återvinningsstation eller kontakta kommunkontoret.

KUNDTJÄNST OCH SERVICE

När du kontaktar Service-avdelningen ska du ha följande uppgifter tillhands: modell-, PNC- och serienummer. Informationen står på märkplåten.

På grund av Electrolux policy för kontinuerlig produktutveckling kan specifikationer, färger och information om våra produkter och de som nämns i denna bruksanvisning ändras utan föregående meddelande.





SLOVENČINA

Ďakujeme, že ste si vybrali výrobok značky Electrolux. V záujme najlepších výsledkov používajte vždy originálne príslušenstvo a náhradné diely Electrolux. Boli navrhnuté špeciálne pre váš výrobok. Tento výrobok je navrhnutý so zreteľom na životné prostredie. Všetky plastové diely sú označené na recykláciu.

NÁVOD NA POUŽÍVANIE

Obrázky a nákresy v tomto návode slúžia výlučne na informatívne účely a môžu sa líšiť od skutočného produktu. Pred prvým použitím spotrebiča si dôkladne prečítajte všetky pokyny. Tento návod si ponechajte pre budúce potreby.

SÚČASTI

- | | |
|-------------------------------------|---------------------------|
| A. Posúvač potravín | I. Zaisťovacia rukoväť |
| B. Žľab na potraviny | J. Volič rýchlosti |
| C. Kryt | K. Nádoba na dužinu |
| D. Zarážka | L. Recipient pentru pulpá |
| E. Filter | M. Oddeľovač peny |
| F. Oddeľovacia miska šľavy a dužiny | N. Nádoba na šľavu |
| G. Vývod šľavy | O. Čistiaca kefka |
| H. Bezpečnostné blokovacie tlačidlo | |

ZAČÍNAME

Pred prvým použitím spotrebiča: Odstráňte všetok obalový materiál, ako sú plasty, nálepky alebo visáčky, ktoré môžu byť pripojené k základni, k miske alebo príslušenstvu. Vyčistite spotrebič a príslušenstvo, pozrite si pokyny: „Čistenie a starostlivosť“.

- 1 Otočte volič rýchlosti (K) do polohy „OFF“, stlačte bezpečnostné blokovacie tlačidlo (H) a potiahnite nadol bezpečnostnú zaisťovaciu rukoväť (I).
- 2 Zložte kryt.
- 3 Vyberte oddeľovaciu misku šľavy a dužiny (F), potom vytiahnite filter (E) nahor.
- 4 Položte oddeľovaciu misku šľavy a dužiny (F) na základňu (J).
- 5 Položte filter z nehrdzavejúcej ocele (E) na oddeľovaciu misku šľavy a dužiny (F). 3 otvory na filtri by mali zarovnané s 3 západkami na základni.
- 6 Po správnom umiestnení filtra ho jemne potlačte nadol obomi rukami.
- 7 Vložte kryt (C) a žľab na potraviny (B).
- 8 Správne pripojte nádobu na dužinu (L), potom umiestnite nádobu na šľavu (N) pod vývod šľavy. Na oddelenie peny od šľavy pri nalievaní do pohára, zasuňte oddeľovač peny (M) do nádoby na šľavu.
- 9 Zapojte spotrebič do sieťovej zásuvky.
Upozornenie: Uistite sa, že volič rýchlosti je v polohe „OFF“.
- 10 Pripravte ingrediencie: Ingrediencie dôkladne opláchnite. Pokrývajte ingrediencie na 4 až 6 kusov a vyberte tvrdé alebo veľké semená. Odstráňte hrubú kôru z ovocia alebo zeleniny
Varovanie: Nepoužívajte mrazené ovocie!
- 11 Spustíte spotrebič prepnutím voliča rýchlosti do polohy „LOW“, potom v prípade potreby do polohy „HI“. Vložte potraviny do žľabu na potraviny. Pomocou posúvača mierne posúvajte potraviny po žľabe na potraviny. Ak chcete získať maximálne množstvo šľavy, posúvač vždy posúvajte nadol pomaly.
- 12 Nádoba na dužinu je možné počas odšťavovania vyprázdniť otočením voliča rýchlosti do polohy „OFF“ a opatrným vybratím nádoby na dužinu. (Pred ďalším odšťavovaním vráťte nádobu naspäť). Nádoba na dužinu nepreplňajte, pretože to môže brániť správnejmu fungovaniu alebo poškodiť zariadenie. **Tipy a triky:** Na minimalizovanie umývania vložte do nádoby na dužinu mikroténové vrecko, do ktorého sa bude dužina zhromažďovať.





ČISTENIE A STAROSTLIVOSŤ

Na predchádzanie praskaniu nádoby hneď po použití vždy opláchnite iba čistou vodou. Cieľom je predchádzať tomu, aby kyseliny alebo esenciálne oleje z ingrediencií ničili plastový materiál. Po opláchnutí môžete nádoby ručne umyť saponátom alebo dať do umývačky riadu na umytie.

- 13 Spotrebič odpojte od elektrickej siete. Zložte kryt, vyberte oddeľovaciu misku šľavy a dužiny (F) a potom vytiahnite filter (E) nahor. Umyte všetky vyberateľné časti v teplej vode so saponátom. Kryt, oddeľovacia miska šľavy a dužiny, nádoba na dužinu, filter a nádoba na štavu sa môžu umývať v umývačke riadu (len na hornej polici).

 **Upozornenie!** Kryt, zástrčku ani kábel nikdy neponárajte do vody ani inej tekutiny. Pred použitím každý diel dôkladne usušte.

Tipy a triky: Na jednoduchšie čistenie namočte filter v teplej vode so saponátom na asi 10 minút bezprostredne po skončení odšťavovania. Ak dužina na filtri zaschne, môže upchať jemné otvory filtračnej mriežky a tým znížiť účinnosť spotrebiča. Pre vaše pohodlie je súčasťou balenia čistiaca kefka.

- 14 Základňa sa má čistiť len mäkkou vlhkou handričkou a potom utrieť utierkou do sucha.
Poznámka: Na čistenie povrchov spotrebiča nepoužívajte abrazívne čistiace prostriedky ani drôtenky.

BEZPEČNOSTNÉ ODPORÚČANIA

- Pred používaním spotrebiča odstráňte a bezpečne zlikvidujte všetky obalové materiály.
- Tento spotrebič by nemali používať deti a osoby so zníženými fyzickými, zmyslovými alebo duševnými schopnosťami alebo s nedostatkom skúseností a znalostí, pokiaľ nie sú pod dohľadom zodpovednej osoby, alebo od takejto osoby nedostali pokyny týkajúce sa správneho používania spotrebiča.
- Spotrebič a jeho napájací kábel uchovávajte mimo dosahu detí. Deti by mali byť pod dozorom, aby sa zabezpečilo, že sa nehrajú zo spotrebičom.
- Čistenie a používateľskú údržbu nesmú vykonávať deti bez dozoru.
- Spotrebič je možné zapojiť len do zdroja, ktorý má napätie a frekvenciu zhodné so špecifikáciami uvedenými na typovom štítku.
- Spotrebič nikdy nepoužívajte ani nezdvíhajte, ak
 - je napájací kábel poškodený alebo
 - ak je jeho telo poškodené.
- Ak je spotrebič alebo jeho napájací kábel poškodený, musí ho vymeniť spoločnosť Electrolux, alebo jej servisný zástupca, aby sa predišlo nebezpečenstvu.
- Spotrebič, napájací kábel, ani zástrčku neponárajte do vody ani do iných kvapalín.
- Spotrebič nepoužívajte ani neumiestňujte v blízkosti okraja stola alebo pultu, ani v blízkosti plynového alebo elektrického variča či vyhriatej rúry.
- Spotrebič vždy kladte na rovný, stabilný a suchý povrch.





- Spotrebič vždy vypnite a odpojte od zdroja napätia, ak je ponechaný bez dozoru alebo pred výmenou príslušenstva, čistením alebo údržbou.
- Počas používania udržiavajte ruky a kuchynské potreby mimo spotrebiča, aby sa zabránilo riziku vážneho zranenia osôb alebo poškodenia spotrebiča.
- Dbajte na to, aby bol spotrebič vypnutý pred zložením veka s podávačom zo základne.
- Nepoužívajte spotrebič bez prerušenia dlhšie než 5 minút pri spracúvaní veľkého množstva surovín naraz. Po nepretržitom spracúvaní veľkého množstva surovín počas 5 minút by sa spotrebič mal pred opätovným spustením nechať chladnúť aspoň 30 min.
- Nedovoľte, aby sa napájací kábel dotýkal horúcich povrchov alebo aby visel cez okraj stola alebo pultu.

POKYNY PRE VÝBER RÝCHLOSTI

RÝCHLOST	INGREDIENCIE
LOW	Čučoriedky, uhorky, hrozno (bezsemenné), kivi (olúpané), mango (bez šupky, vybratá kôstka), žlté melóny (bez šupky), broskyne (vybratá kôstka), slivky (vybratá kôstka), maliny, rajčiny, červený melón (bez šupky)
HI	Jablká, cvikla (očistená, pokrájaná), brokolica, kapusta, mrkva (očistená), karfiol, zeler, pomaranče (bez šupky), ananás (bez šupky)

RIEŠENIE PROBLÉMOV

PROBLÉM	MOŽNÁ PRÍČINA	RIEŠENIE
Spotrebič sa nespustí.	Komponenty nie sú správne upevnené.	Skontrolujte, či sú všetky komponenty správne zaistené na svojom mieste.
	Volič rýchlosti nie je v správnej polohe.	Zvoľte vhodnú rýchlosť.
	Zástrčka nie je riadne zasunutá do zásuvky.	Skontrolujte, či je zástrčka riadne zasunutá do zásuvky, alebo vyskúšajte inú zásuvku. Obráťte sa na autorizované servisné stredisko spoločnosti Electrolux.
Spotrebič stále dobre nefunguje ani po vykonaní odporúčanej kontroly.	Funkčný problém	Obráťte sa na autorizované servisné stredisko spoločnosti Electrolux.
Výrobok vydáva abnormálny hluk, zápach, dym alebo má zvýšenú teplotu.	Funkčný problém	Odpojte napájací kábel, zariadenie prestaňte používať a kontaktujte autorizovaný servis.
Ak spotrebič stále nefunguje, kontaktujte oddelenie služieb zákazníkom spoločnosti Electrolux.		





LIKVIDÁCIA



Materiály označené symbolom X odovzdajte na recykláciu. Obal vyhod'te do príslušných kontajnerov na recykláciu. Chráňte životné prostredie a zdravie ľudí a recyklujte odpad z elektrických a elektronických spotrebičov.



Nelikvidujte spotrebiče označené symbolom X spolu s odpadom z domácnosti. Výrobok odovzdajte v miestnom recyklačnom zariadení alebo sa obráťte na obecný alebo mestský úrad.

STAROSTLIVOSŤ A SLUŽBY ZÁKAZNÍKOM

Keď budete kontaktovať servis, nezabudnite si pripraviť tieto údaje: model, číslo výroby, sériové číslo. Tieto informácie nájdete na typovom štítku.

Vzhľadom na politiku neustáleho vývoja produktov spoločnosti Electrolux sa parametre, farby a detaily našich produktov môžu zmeniť bez predchádzajúceho upozornenia a môžu sa líšiť od parametrov, farieb a detailov uvedených v tomto návode.





УКРАЇНСЬКА

Дякуємо, що обрали цей прилад Electrolux. Для забезпечення найкращого результату використовуйте тільки оригінальні аксесуари та запасні частини Electrolux. Вони розроблені спеціально для вашого пиловсмоктувача. Цей продукт створено з турботою про довкілля. Всі пластикові деталі мають позначки про можливість повторного застосування.

ІНСТРУКЦІЯ

Графіка та малюнки в цьому посібнику призначені виключно для ілюстрації та можуть бути відмінними від фактичного продукту. Перед першим використанням приладу уважно прочитайте наступні інструкції. Зберігайте цей посібник для подальшого використання.

КОМПОНЕНТИ

- | | |
|---------------------------------------|--------------------------|
| A. Штовхач їжі | I. Ручка для перенесення |
| B. Трубка для їжі | J. Базовий блок |
| C. Кришка | K. Перемикач швидкості |
| D. Плакат | L. Ємність для м'якоти |
| E. Фільтр | M. Пінний сепаратор |
| F. Чаша для відокремлення соку і маси | N. Ємність для м'якоти |
| G. Розлив соку | O. Щітка для очищення |
| H. Кнопка блокування | |

ЯК РОЗПОЧАТИ

Перш ніж використовувати пристрій вперше: приберіть весь пакувальний матеріал, такий як пластмаса, наклейки або етикетки, які можуть бути прикріплені до корпусу, чаші або інших деталей. Очистіть прилад та аксесуари, див. Інструкції: "Очищення та догляд"

- 1 Поверніть перемикач швидкості (K) в положення "OFF", натисніть кнопку блокування безпеки (H) і зніміть ручку безпеки (I).
- 2 Зніміть кришку.
- 3 Зніміть чашу для відділення соку і м'якоти (F), потім витягніть фільтр (E) вгору.
- 4 Помістіть чашу для розділення соку та м'якоти (F) на базовий пристрій (J).
- 5 Покладіть фільтр з нержавіючої сталі (E) на чашу, що розділяє сік та м'якоть (F).
3 слота на фільтрі повинні відповідати 3 міткам на базовому блоці.
- 6 Правильно поставивши фільтр, обережно посуньте фільтр обома руками.
- 7 Вставте кришку (C) і чашу для їжі (B).
- 8 Правильно під'єднайте контейнер для м'якоти (L), після чого помістіть контейнер для соків (N) під місце для соків. Щоб відділити піну при наливанні соку у склянку, вставте сепаратор піни в кухоль для соку.
- 9 Вставте вилку кабеля живлення в розетку електромережі.
Попередження: переконайтесь, що перемикач швидкості знаходиться в положенні "OFF".
- 10 Підготуйте інгредієнти: Ретельно промийте інгредієнти. Розріжте інгредієнти на 4 - 6 шук і вийміть будь-які тверді або великі кісточки. Видаліть товсту шкірку з фруктів або овочів.
Примітка: не використовуйте заморожені фрукти!
- 11 Запустіть прилад, перемкнувши перемикач швидкості на положення "НИЗЬКА", тоді, якщо потрібно, виконайте "НІ". Розмістіть їжу в лоток для їжі. Використовуючи штовхач для продуктів, обережно направляйте їжу вниз шматком за шматком. Щоб отримати максимальну кількість соку, повільно натискайте на їжу штовхачем.
- 12 Контейнер для м'якоти можна випорожнювати під час чавіння соку, шляхом перемикання швидкості у положення "ВИМКНЕНО", а потім ретельно виймаючи контейнер для м'якоти. (Поміняйте порожній контейнер для м'якоти, перш ніж продовжувати чавити сік). Не допускайте переповнення контейнера для м'якоти, оскільки це може запобігти правильному функціонуванню або пошкодженню пристрою. Поради та хитрощі: Щоб звести до мінімуму промивку, помістіть пластикову морозильну сумку в контейнер для м'якоти, щоб зібрати м'якоть,





ЧИЩЕННЯ ТА ДОГЛЯД

Щоб тріщини чаші, завжди полощіть контейнери лише чистою водою зразу після використання. Це дозволить у попередити атаку кислот або ефірних олій з інгредієнтів на пластик. Після промивання контейнерів, їх можна промити вручну за допомогою миючого засобу або помістити в посудомийну машину для очищення.

- 13** Витягніть вилку приладу з розетки. Зніміть кришку перед тим, як злити сік та зняти чашу для м'якоті (F), потім витягніть фільтр (E) вгору. Вимийте всі знімні деталі у теплій мильній воді. Кришка, чаша для розділення соку з м'якоттю, контейнер для м'якоті, фільтр та контейнер для соку можна мити у посудомийній машині (тільки на верхній полиці).



Увага! Ніколи не занурюйте корпус, вилку або шнур живлення у воду або іншу рідину.
Ретельно витріть перед використанням.

Поради та хитрощі: Щоб допомогти в очищенні, замочіть фільтр у гарячій мильній воді протягом приблизно 10 хвилин відразу після закінчення соку. Якщо м'якоть залишилась на фільтрі, вона може забити пори сітки фільтра, тим самим зменшуючи ефективність приладу. Для вашої зручності в комплект входить щітка для чищення.

- 14** Базовий блок слід чистити лише м'якою вологою ганчіркою, а потім сушити тканиною.
Примітка. Не використовуйте абразивні миючі чи чистячі засоби для чищення поверхонь вашого приладу.

ПОРАДИ ЩОДО БЕЗПЕКИ

- Перед використанням пристрою вийміть та надійно відкиньте будь-які пакувальні матеріали.
- Цей прилад не призначений для користування дітьми або іншими особами, які внаслідок свого фізичного, сенсорного чи психічного стану або недостатнього досвіду та знань не можуть користуватися приладом самостійно, а тільки під наглядом або вказівками особи, яка відповідає за їхню безпеку.
- Зберігайте прилад та шнур до нього у недоступному для дітей місці. Необхідно наглядати за дітьми, щоб вони не гралися з цим приладом.
- Не можна доручати чищення або технічне обслуговування дітям без відповідного нагляду.
- Напруга і частота електричної мережі, до якої підключається прилад, має відповідати значенням, вказаним на табличці з технічними даними.
- Ніколи не використовуйте прилад, якщо
 - шнур живлення пошкоджений, або
 - пошкоджено корпус.
- Якщо пристрій або його шнур живлення пошкоджені, його потрібно замінити у Electrolux або його сервісним агентом, щоб уникнути небезпеки.
- Не занурюйте прилад, кабель чи вилку кабелю у воду чи іншу рідину.
- Не використовуйте та не кладіть пристрій поблизу краю столу або робочої поверхні, поблизу гарячого газу, плити, електричної плити або нагрітої печі.
- Встановлюйте прилад на рівній, горизонтальній поверхні.
- Завжди вимикайте прилад та відключайте його від джерела живлення, якщо він залишається без нагляду, а також перед тим, як змінити аксесуари, чистити чи обслуговувати його.





- Тримайте руки та посуд подалі від пристрою під час роботи, щоб уникнути сильного травмування або пошкодження пристрою.
- Переконайтесь, що прилад вимкнений, перш ніж знімати кришку із трубки подачі з основного блоку.
- Не використовуйте прилад безперервно довше 3 хвилин. Після двох хвилин роботи з великим завантаженням слід залишити блендер охолоджуватись принаймні протягом 30 хвилин.
- Не допускайте контакту електричного дроту з гарячими поверхнями або його звисання з краю столу або стільниці.

ІНСТРУКЦІЯ З ВИБОРУ ШВИДКОСТ

ШВИДКІСТЬ	ІНГРЕДІЄНТИ
LOW (НИЗЬКА)	Чорниця, огірок, виноград (без насіння), фрукти ківі (очищені), манго (очищені, зняті з каменю), дині (очищені), персики (знятий камінь), зливи (знятий камінь), малина, помідори, кавун (очищений)
HI	Яблука, буряк (очищений, порізаний), брокколи, капуста, морква (очищена), кольорова капуста, селера, апельсини (очищена), ананас (очищений)

НЕСПРАВНІСТЬ

ПРОБЛЕМА	МОЖЛИВА ПРИЧИНА	СПОСІБ УСУНЕННЯ
Машина не запускається.	Компоненти не зафіксовані належним чином.	Переконайтесь, що всі компоненти правильно встановлені та зафіксовані.
	Перемикач швидкості встановлений у неправильне положення.	Виберіть належну швидкість
	Вилка неправильно вставлена в розетку.	Перевірте підключення до розетки чи вставте вилку в іншу розетку.
Після нашої рекомендованої перевірки пристрій все ще не може працювати добре.	Функціональна проблема	Зверніться до авторизованої служби Electrolux.
Продукт виробляє ненормальний шум, запах, дим та підвищену температуру.	Функціональна проблема	Від'єднайте прилад від розетки, не користуйтеся ним і зверніться до уповноваженого сервісного центру.
Якщо прилад усе рівно не працює, зверніться в сервісну службу.		





УТИЛІЗАЦІЯ



Здавайте на повторну переробку матеріали, позначені символом. Викидайте упаковку у відповідні контейнери для вторинної сировини. Допоможіть захистити навколишнє середовище та здоров'я інших людей і забезпечити вторинну переробку електричних і електронних приладів.



Не викидайте прилади, позначені відповідним символом, разом з іншим домашнім сміттям. Поверніть продукт до заводу із вторинної переробки у вашій місцевості або зверніться до місцевих муніципальних органів влади.

РОБОТА З КЛІЄНТАМИ ТА СЕРВІСНЕ ОБСЛУГОВУВАННЯ

При звертанні до сервісного центру необхідно мати таку інформацію. Її можна знайти на табличці з Технічними даними.

Завдяки політиці Electrolux щодо постійного розвитку продукції; технічні характеристики, кольори та деталі нашої продукції, а також ті, які згадуються в цьому посібнику, можуть бути змінені без попередження.



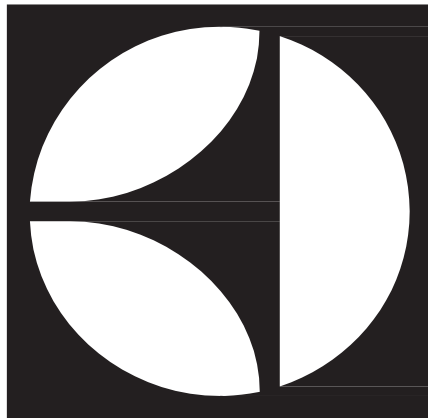

3483 E ECJ1-4GB 02 01 1218

Share more of our thinking at www.electrolux.com

electrolux.com/shop



Electrolux Floor Care AB
S:t Göransgatan 143
S-105 45 Stockholm
Sweden