

# cecotec

## **Power Matic-ccino 8000 Touch**

Cafetera megautomática/

Megautomatic coffee machine

Кофемашина автоматическая

CECOTEC Cumbia Power Matic-ccino

8000 Touch Serie Nera



Manual de instrucciones  
Instruction manual  
Руководство по  
эксплуатации



## ÍNDICE

1. Piezas y componentes	/ 04
2. Instrucciones de seguridad	/ 07
3. Antes de usar	/ 10
4. Funcionamiento	/ 10
5. Señales de advertencia	/ 19
6. Limpieza y mantenimiento	/ 21
7. Especificaciones técnicas	/ 27
8. Reciclaje de electrodomésticos	/ 27
9. Garantía y SAT	/ 27

## INDEX

1. Parts and components	/ 04
2. Safety instructions	/ 28
3. Before use	/ 30
4. Operation	/ 31
5. Warning signals	/ 39
6. Cleaning and maintenance	/ 41
7. Technical specifications	/ 46
8. Disposal of old electrical appliances	/ 46
9. Technical support service and warranty	/ 47

## СОДЕРЖАНИЕ

1. Компоненты устройства	/ 04
2. Инструкция по технике безопасности	/ 48
3. Перед первым использованием	/ 51
4. Эксплуатация устройства	/ 51
5. Предупредительные сигналы	/ 60
6. Чистка и обслуживание устройства	/ 62
7. Технические характеристики	/ 68
8. Утилизация старых электроприборов	/ 68
9. Сервисное обслуживание и гарантия	/ 69

# 1. PIEZAS Y COMPONENTES

Parts and components/Компоненты устройства  
/Teile und Komponenten/Parti e componenti/Peças e componentes

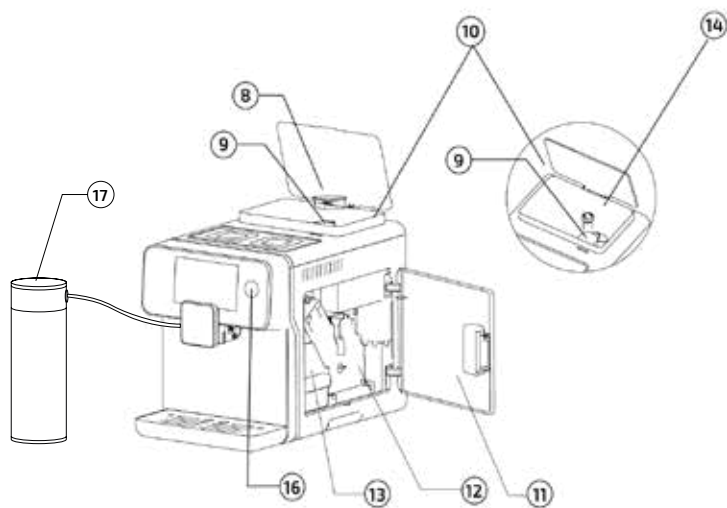
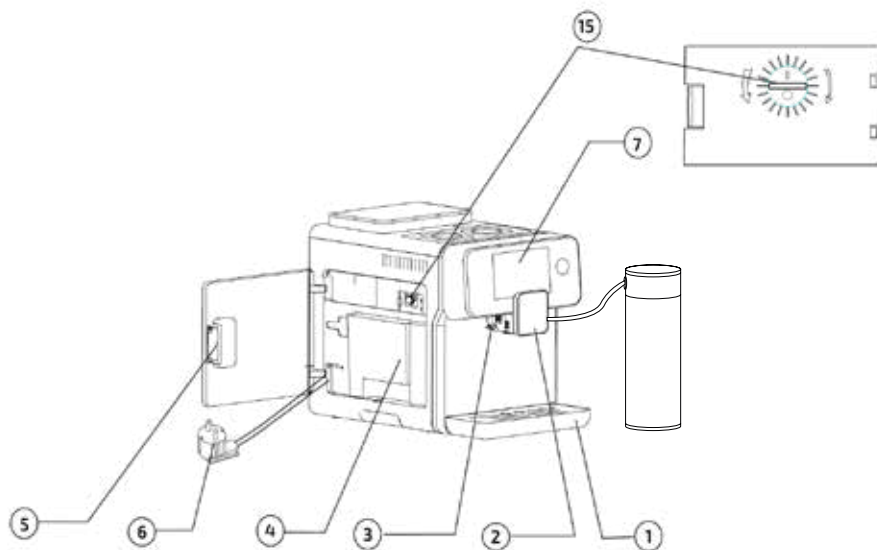

**ES**

1. Bandeja de goteo
2. Salida de café
3. Espumador de leche
4. Depósito de agua
5. Puerta izquierda
6. Cable de alimentación
7. Panel de control
8. Tapa del embudo
9. Embudo para café molido
10. Depósito de granos de café
11. Puerta derecha
12. Unidad de procesado
13. Contenedor de residuos
14. Selector del molinillo de café
15. Selector del espumador de leche
16. Encender/Apagar
17. Depósito de leche

**EN**

1. Drip tray
2. Coffee spout
3. Milk frother
4. Water tank
5. Left door
6. Power cord
7. Control panel
8. Filler-funnel lid
9. Filler funnel for ground coffee
10. Bean tank
11. Right door
12. Brewing unit
13. Waste bin
14. Coffee-grinder knob
15. Milk-frother knob
16. On/off
17. Milk tank

**RU**

1. Лоток для сбора капель
2. Дозатор кофемашины
3. Капучинатор
4. Контейнер для воды
5. Левая дверь
6. Кабель питания
7. Панель управления
8. Крышка отсека молотого кофе
9. Наполнитель отсека для молотого кофе
10. Отсек для кофе в зернах
11. Правая дверь
12. Заварочный блок
13. Лоток для отходов
14. Ручка кофемолки
15. Ручка для вспенивания молока
16. Включение/выключение
17. Контейнер для молока

Panel de control/Control panel/Панель управления/  
Bedienfeld/Pannello di controllo/Painel de controlo





## 2. INSTRUCCIONES DE SEGURIDAD

Lea las siguientes instrucciones atentamente antes de usar el producto. Guarde este manual para referencias futuras o nuevos usuarios.

- Asegúrese de que el voltaje de red coincida con el voltaje especificado en la etiqueta de clasificación del producto y de que el enchufe tenga toma de tierra.
- Este producto está diseñado exclusivamente para uso doméstico o comercial.
- Coloque la máquina sobre una superficie segura, plana, estable y cerca de una toma de corriente con conexión a tierra.
- No sumerja el cable, el enchufe o cualquier otra parte del producto en agua o cualquier otro líquido, ni exponga las conexiones eléctricas al agua. Asegúrese de que tiene las manos completamente secas antes de tocar el enchufe o encender el producto.
- Inspeccione el cable de alimentación regularmente en busca de daños visibles. Si el cable presenta daños, debe ser reparado por el Servicio de Asistencia Técnica oficial de Cecotec para evitar cualquier tipo de peligro.
- No retuerza, doble, estire o dañe el cable de alimentación. Protéjalo de bordes afilados y fuentes de calor. No permita que el cable toque superficies calientes. No deje que el cable asome sobre el borde de la superficie de trabajo o la encimera.

- No permita que ninguna de las partes eléctricas del aparato entren en contacto con agua.
- No utilice el producto en el exterior, cerca de placas eléctricas o de gas, de llamas o dentro de hornos.
- No exponga la máquina a temperaturas bajo 0.
- El uso de accesorios no recomendados por el fabricante del producto podría causar riesgo de incendio, descargas eléctricas u otros daños.
- Nunca utilice agua caliente para rellenar el depósito, use agua natural a temperatura ambiente.
- Mantenga las manos y los cables fuera del alcance de las zonas calientes del producto mientras esté en funcionamiento.
- Notire del cable de la máquina para moverla o transportarla.
- No utilice granos de café torrefactos, caramelizados ni congelados.
- No dirija el vapor ni el agua caliente hacia usted u otras personas para evitar quemaduras.
- El aparato estará muy caliente durante e inmediatamente después de funcionar. Utilice asas, guantes u otros accesorios de protección para evitar quemaduras.
- No retire el cajetín durante el funcionamiento, ya que el agua caliente podría dañar la superficie de la máquina, y coloque un vaso vacío debajo del dispensador de café al encender y apagar el producto.
- En caso de incendio, utilice extintores de CO<sub>2</sub>. No extinga el fuego con agua o extintores de polvo.





- No ponga la máquina a funcionar en vacío. Asegúrese de que hay suficiente agua antes de cada uso.
- El aparato no debe ser usado por niños desde 0 hasta 8 años. Este electrodoméstico puede ser usado por niños a partir de 8 años de edad si están continuamente supervisados.
- Este producto puede ser usado por personas con capacidades físicas, sensoriales o mentales reducidas, o con falta de experiencia y conocimiento si están supervisados o han recibido instrucción concerniente al uso del aparato de una forma segura y entienden los riesgos que este implica.
- Supervise a los niños para asegurarse de que no jueguen con el producto. Es necesario dar una supervisión estricta si el producto está siendo usado por o cerca de niños.

### 3. ANTES DE USAR

**NOTA:** acceda al siguiente enlace para sacarle el máximo partido a la cafetera:

<https://soporte.cecotec.es/cafeteras-megaautomaticas-power-matic-ccino-8000-touch>

1. Saque el producto de la caja y retire todo el material del embalaje.
2. Extraiga el depósito de agua de la máquina de café y llénelo de agua natural.
3. Llene el depósito de granos de café.
4. Conecte el cable de alimentación a una toma de corriente.
5. Pulse el interruptor de encendido una vez o dos si la pantalla está en blanco.
6. Deje que la máquina se caliente.
7. La máquina entrará en modo standby y estará lista para preparar café.

**AVISO:** se recomienda utilizar agua embotellada para obtener un sabor óptimo del café.

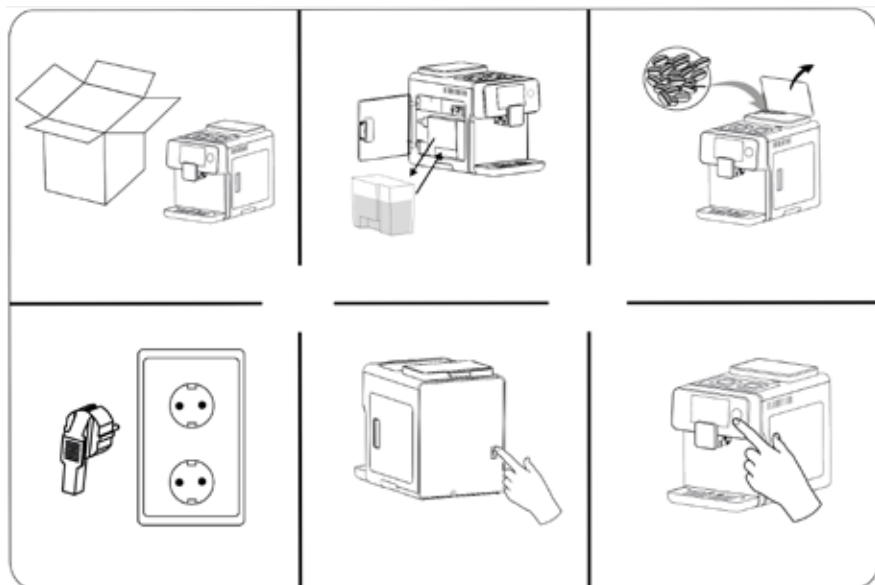

### 4. FUNCIONAMIENTO

**ADVERTENCIA:** Únicamente utilice café natural. No utilice otros tipos de granos de café, como torrefacto o congelados.

TIPOS DE CAFÉ

**- ESPRESSO (Café solo)**

1. Ajuste la salida de café a la altura deseada.
2. Pulse el icono ESPRESSO para preparar un café.
3. Pulse el icono x 2 cuando aparezca en la pantalla si desea que la máquina prepare un segundo café después de acabar el primero.



**- MACCHIATO (Café cortado)**

1. Añada leche al depósito correspondiente. Se recomienda utilizar leche entera.
2. Coloque el depósito de leche junto con el espumador en su posición.
3. Ajuste la salida de café a la altura deseada.
4. Pulse el icono MACCHIATO para preparar un café de forma automática.
5. Pulse el icono x 2 cuando aparezca en la pantalla si desea que la máquina prepare un segundo café después de acabar el primero.



**- AGUA CALIENTE**

1. Coloque un vaso vacío debajo de la salida de café.
2. Pulse el icono AGUA.
3. Cuando tenga la cantidad deseada de agua caliente, pulse el icono CANCEL.



**- LATTE (Café con leche)**

1. Añada leche al depósito correspondiente. Se recomienda utilizar leche entera.
2. Coloque el depósito de leche junto con el espumador en su posición.
3. Ajuste la salida de café a la altura deseada.
4. Pulse el icono LATTE para preparar 1 café de forma automática.
5. Pulse el icono x 2 cuando aparezca en la pantalla si desea que la máquina prepare un segundo café después de acabar el primero.

**Aviso:** si desea menos leche de la cantidad preestablecida, pulse el icono CANCEL para pararla una vez que tenga la cantidad deseada.

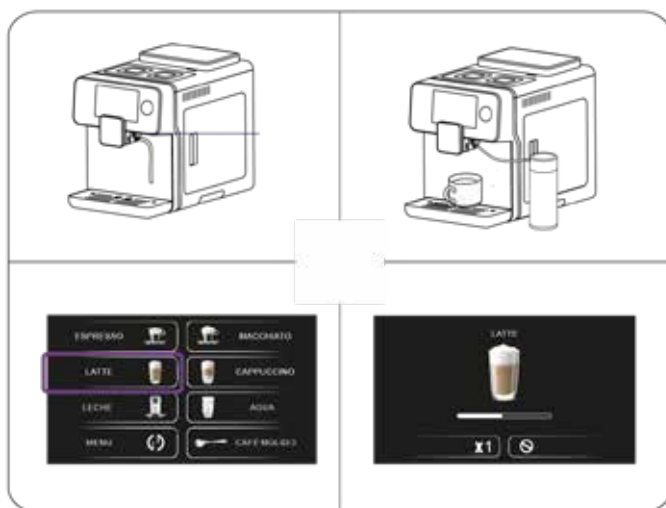



### - CAPPUCCINO

1. Añada leche al depósito correspondiente. Se recomienda utilizar leche entera.
2. Coloque el depósito de leche junto con el espumador en su posición.
3. Ajuste la salida de café a la altura deseada.
4. Pulse el icono CAPPUCCINO para preparar un café de forma automática.
5. Pulse el icono x 2 cuando aparezca en la pantalla si desea que la máquina prepare un segundo café después de acabar el primero.

**Aviso:** si desea menos leche de la cantidad preestablecida, pulse el icono CANCEL para pararla una vez tenga la cantidad deseada.

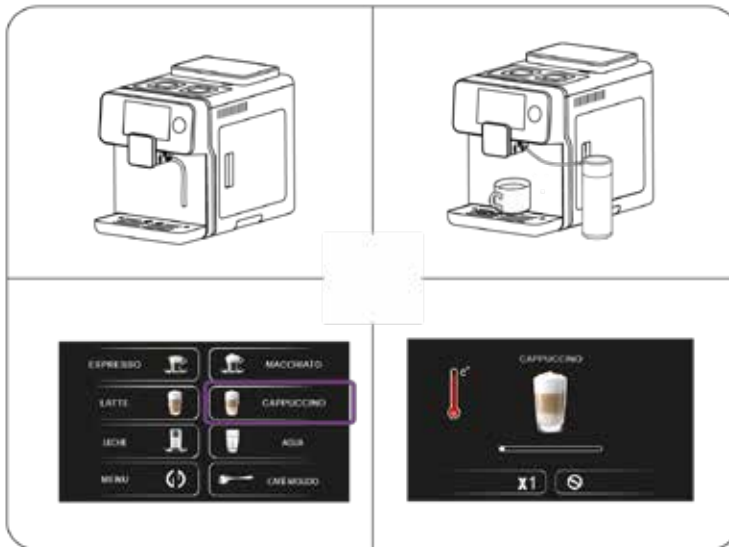

### - CAFÉ MOLIDO

**Aviso:** No es un depósito de café molido: introducir el café molido para un único uso inmediato.

1. Añada una cucharada de café molido.
2. Pulse el icono de CAFÉ MOLIDO.
3. Seleccione el tipo de café.

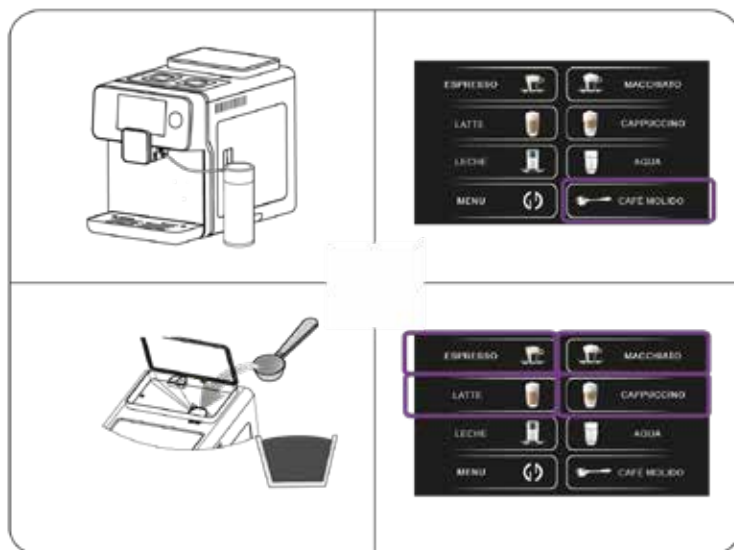

**- LECHE CALIENTE/ESPUMA DE LECHE**

1. Añada leche al depósito correspondiente. Se recomienda utilizar leche entera.
2. Coloque el depósito de leche junto con el espumador en su posición.
3. Pulse el icono LECHE.
4. Cuando tenga la cantidad de leche deseada, pulse el icono CANCEL.

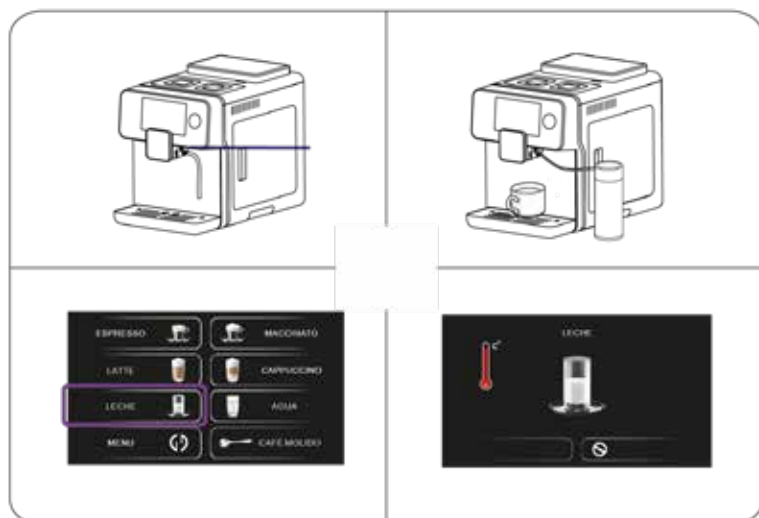



**- SELECTOR DEL ESPUMADOR DE LECHE**

**Aviso:** la calidad de la espuma de la leche dependerá del tipo de leche y la temperatura.

1. Abra la puerta izquierda. El selector del espumador de leche está situado en la esquina superior derecha.
2. Gire el selector en sentido antihorario para aumentar la cantidad de espuma.
3. Gire el selector en sentido horario para disminuir la cantidad de espuma.

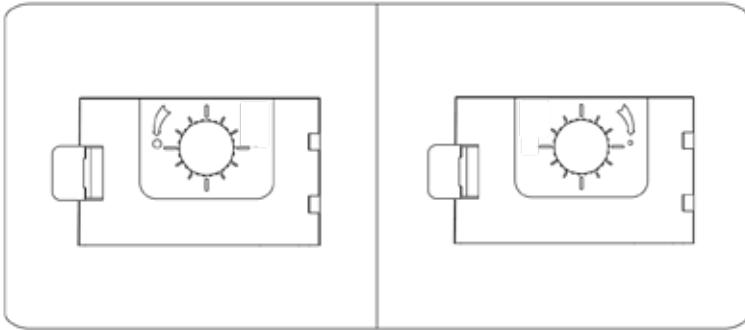

**- SELECTOR DEL MOLINILLO DE CAFÉ**

1. Antes o durante el funcionamiento, ajuste el selector del molinillo de café situado dentro del depósito de granos de café para seleccionar el nivel de molienda.

**ADVERTENCIAS:**

- No introduzca café molido, instantáneo o cualquier otro tipo de sustancias en el depósito de granos de café.
- NUNCA utilice granos de café congelados.

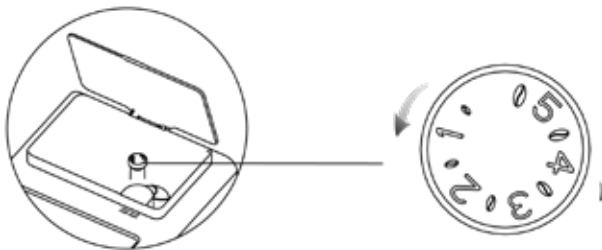

- Si observa que el flujo de café sale lento, es porque la textura del café utilizado es demasiado fina. Pulse y gire el selector del molinillo de café en el sentido de las agujas del reloj para obtener una textura más gruesa.

- Si observa que el flujo de café sale muy rápido y aguado, es porque la textura del café utilizado es demasiado gruesa. Pulse y gire el selector del molinillo en el sentido contrario de las agujas del reloj para obtener una textura más fina.

### - PERSONALIZACIÓN DE CAFÉS

Pulse el icono MENÚ, luego presione el icono AJUSTES y seleccione el tipo de café a customizar:



#### Espresso:

- Seleccione el volumen de café, la temperatura, la cantidad de granos de café (g) y el volumen de agua.
- Una vez que estén configurados los parámetros, pulse el icono ↻ para guardar los ajustes y volver al menú principal o pulse INICIO RÁPIDO para realizar un café con los parámetros seleccionados de forma automática. Los ajustes se guardarán tras preparar el café.



#### Macchiato:

- Seleccione el volumen de café, la temperatura, la cantidad de granos de café (g) y la presión alta o baja.
- Para obtener un café cremoso, se recomienda seleccionar la presión alta.
- Una vez que estén configurados los parámetros, pulse el icono ↻ para guardar los ajustes y volver al menú principal o pulse INICIO RÁPIDO para realizar un café con los parámetros seleccionados de forma automática. Los ajustes se guardarán tras preparar el café.







**Latte:**

- Seleccione el volumen de café, la temperatura, la cantidad de granos de café (g) y el tiempo que desea dispensar leche.
- Una vez que estén configurados los parámetros, pulse el icono ↶ para guardar los ajustes y volver al menú principal o pulse INICIO RÁPIDO para realizar un café con los parámetros seleccionados de forma automática. Los ajustes se guardarán tras preparar el café.



**Cappuccino:**

- Seleccione el volumen de café, la temperatura, la cantidad de granos de café (g) y el tiempo que desea dispensar leche.
- Una vez que estén configurados los parámetros, pulse el icono ↶ para guardar los ajustes y volver al menú principal o pulse INICIO RÁPIDO para realizar un café con los parámetros seleccionados de forma automática. Los ajustes se guardarán tras preparar el café.



**AJUSTES**

**- Temporizador**



- La máquina se puede programar para que se apague automáticamente al cabo de media hora y hasta en 24 horas.

- Pulse el icono TEMPORIZADOR y seleccione el tiempo deseado.

**-Sonido**



- Pulse el icono SONIDO para activar el sonido de la máquina o para silenciarla.

**-Dureza del agua**

Pulse el icono DUREZA y seleccione la dureza del agua empleada. La máquina sugerirá el ciclo de descalcificación de forma automática cuando sea necesario, dependiendo del agua.

- 1 gota de agua: blanda. Se requiere descalcificar cada 880 cafés.
- 2 gotas de agua: media. Se requiere descalcificar cada 400 cafés.
- 3 gotas de agua: dura. Se requiere descalcificar cada 280 cafés.
- 4 gotas de agua: muy dura. Se requiere descalcificar cada 240 cafés.



**- Contraste de la pantalla**

Pulse el icono de ahorra de energía. Seleccione entre:

- Modo ahorro.
- Modo ahorro medio.
- Modo estándar.

Al estar 60 segundos sin funcionar, la pantalla cambiará dependiendo de los parámetros seleccionados:

- Modo ahorro: la pantalla se apagará.
- Modo ahorro medio: la pantalla cambiará a oscura.
- Modo estándar: la pantalla se mantendrá iluminada.



**- Idioma**

Seleccione el idioma deseado o guíese por los iconos.



### - Número de cafés preparados

Pulse el icono CONTADOR para visualizar la cantidad de cafés de cada tipo que ha preparado la máquina.



### - Ajustes de calibración

Esta función puede utilizarla únicamente un técnico autorizado o usted siguiendo las instrucciones específicas de Cecotec.



## 5. MENSAJES DE ADVERTENCIA

1. Llene el depósito de agua.



2. Añada granos de café al depósito.



3. Introduzca la bandeja de goteo correctamente.



4. Introduzca el contenedor de residuos correctamente.



5. Introduzca la unidad de procesado correctamente.



6. El contenedor de residuos está lleno, vacíelo.





7. La puerta derecha está abierta, ciérrela.



8. El depósito de agua no está bien colocado. Empújelo hasta su posición correcta.



## 6. LIMPIEZA Y MANTENIMIENTO

**ADVERTENCIA:** el espumador de leche, el tanque de leche, el depósito de posos y la bandeja de goteo son aptos para lavar en lavavajillas. El resto de los componentes deben ser lavados a mano.

1. Desconecte el cable de la toma de corriente de la pared antes de iniciar la limpieza. No sumerja el producto en agua ni en ningún otro tipo de líquido durante la limpieza.
2. Utilice un paño suave y humedecido para limpiar la parte exterior de la cafetera.
3. La falta de mantenimiento y de limpieza del producto puede ocasionar el deterioro de su superficie y afectar a su vida útil.
4. No utilice nunca detergentes fuertes, gasolina, abrasivos en polvo o cepillos metálicos para limpiar ninguna de las partes del electrodoméstico.
5. Guarde el producto en un lugar seguro, seco y limpio si no va a ser utilizado durante un periodo largo de tiempo.
6. Limpie tanto la parte visible como las partes más resguardadas para eliminar todos los restos.

### - Limpieza del espumador de leche (1)

1. Inserte el espumador de leche en la máquina.
2. Coloque el espumador dentro de un vaso de agua y ponga otro vaso debajo del dispensador de leche.
3. Pulse el icono LECHE para comenzar la limpieza.
4. Una vez que haya terminado el proceso, vacíe el recipiente y repita el proceso hasta que no se observen restos de leche.



**- Limpieza del espumador de leche (2)**

1. Presione ambas partes del espumador y extráigalo de la salida de café.
2. Introduzca el espumador en un vaso de agua limpia.
3. Introduzca el cepillo de limpieza unas 2-3 veces por los agujeros situados en la parte trasera del espumador de leche para limpiarlos.
4. Inserte el espumador de leche de nuevo en la máquina.

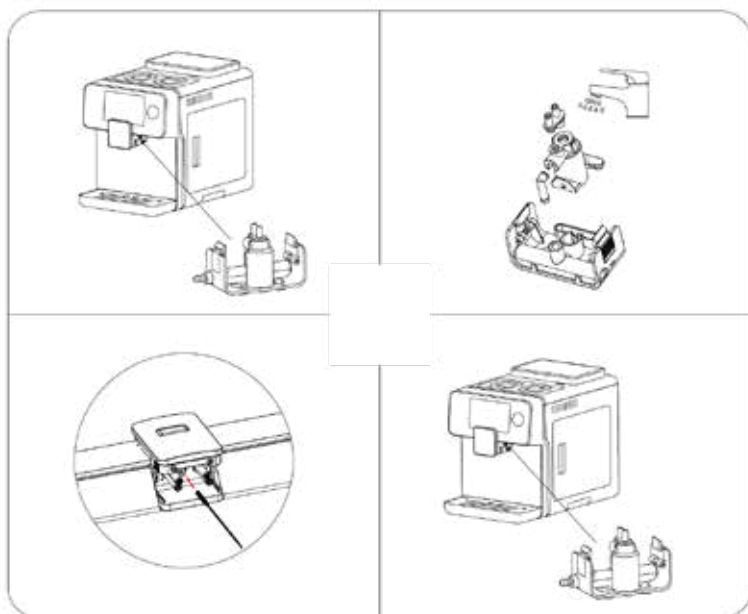

**Aviso:** la máquina avisará de cuando este proceso sea necesario.



**- Limpieza del espumador de leche y del cappuccinatore (3)**

1. Cuando aparezca "Limpieza del sistema de leche" en la pantalla, pulse OK. Esto aparecerá después de haber utilizado leche.
2. Coloque el espumador de leche como se muestra en el dibujo 2.
3. Pulse OK para iniciar la limpieza automática del sistema de leche.

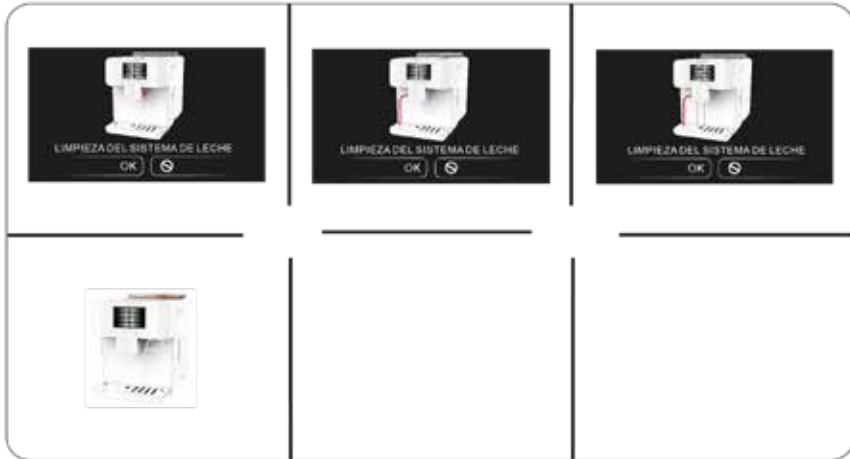

**ADVERTENCIA:** durante el proceso de limpieza, tanto el espumador como la salida de café emitirán agua caliente y vapor. No retire ni toque ninguno de los dos elementos antes de haber acabado la limpieza.

**-Limpieza de la unidad de procesado**

1. Acceda al menú y pulse el icono LIMPIEZA.
2. Pulse UNIDAD DE PROCESADO para iniciar el proceso de limpieza.
3. Pulse el icono PLAY para enjuagar la unidad de procesado.
4. Añada el producto de limpieza a la unidad de procesado a través del embudo.
5. Pulse el icono PLAY para iniciar la limpieza de la unidad de procesado.
6. Cuando haya terminado todo el proceso, la maquina volverá al modo standby.



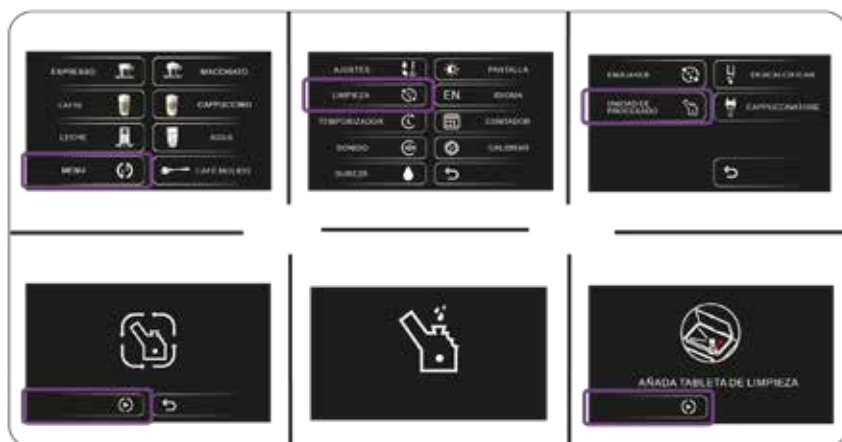

#### -Limpieza de la unidad de procesado (2)

1. Abra la puerta derecha.
2. Extraiga el contenedor de residuos.
3. Retire la unidad de procesado y enjuáguela con agua caliente.
4. Inserte la unidad de procesado de nuevo en su posición. Espere a escuchar un clic para asegurarse de que está colocado correctamente en su posición.

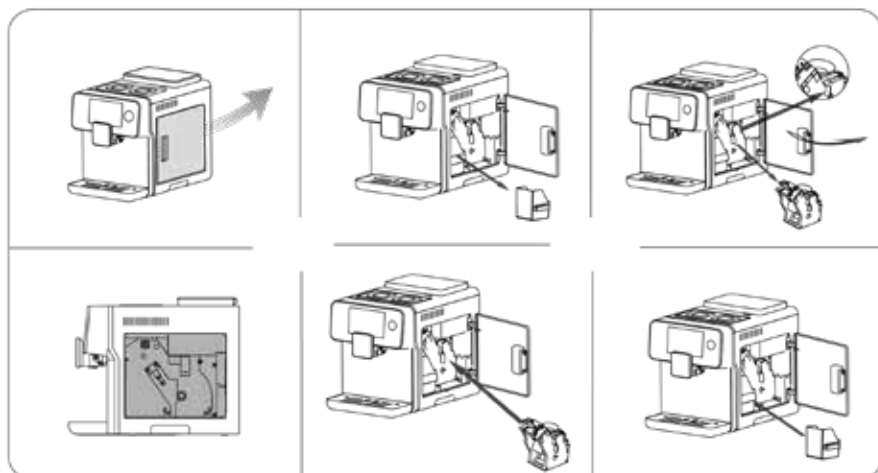



**- Descalcificar**

1. Acceda al menú y pulse el icono LIMPIEZA.
2. Pulse DESCALCIFICAR.
3. Llene el depósito de agua de agua natural y añada el producto de descalcificación.
4. Pulse el icono PLAY para iniciar la función de descalcificación.
5. La máquina dispensará el producto de descalcificación.
6. Cuando se haya utilizado toda el agua, la máquina finalizará el proceso de descalcificación.
7. Extraiga el depósito de agua y llénelo de nuevo, la máquina comenzará el ciclo de enjuague.
8. Cuando haya terminado todo el proceso, la maquina volverá al modo standby.

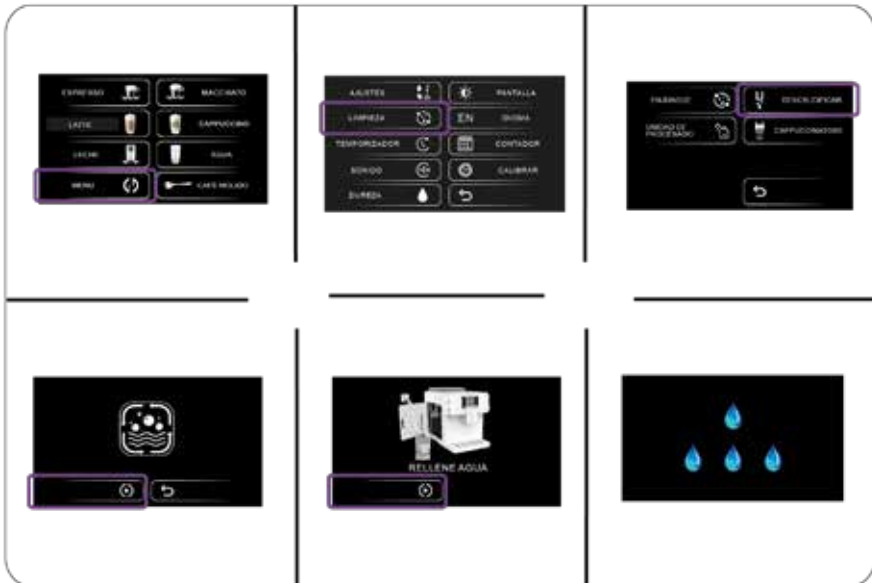

**- Enjuague**

1. Acceda al menú y pulse el icono LIMPIEZA.
2. Pulse ENJUAGUE para iniciar el proceso de enjuague.
3. Cuando haya terminado todo el proceso, la maquina volverá al modo standby.



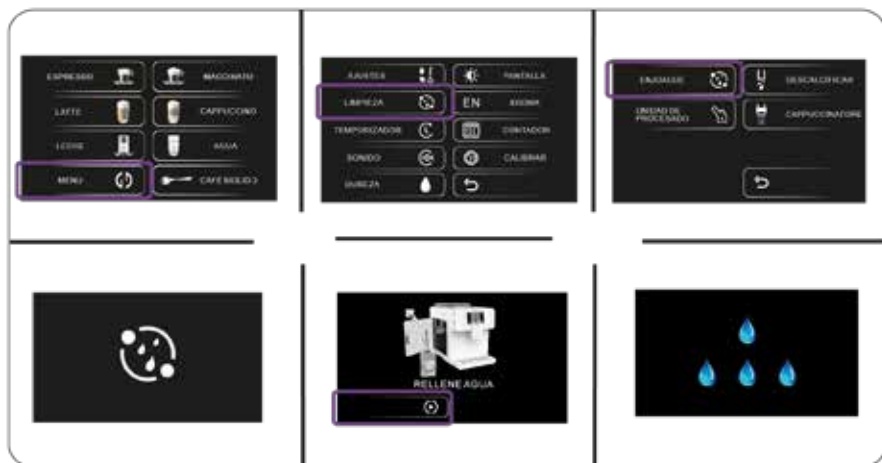

### - Cappuccinatore

1. Acceda al menú y pulse el icono LIMPIEZA.
2. Pulse el icono CAPPUCCINATORE
3. Coloque el espumador de leche como se muestra en el dibujo 4.
4. Pulse OK para iniciar la limpieza automática del sistema de leche.
5. Cuando haya terminado todo el proceso, la máquina volverá al modo standby.





## 7. ESPECIFICACIONES TÉCNICAS

Modelo: Power Matic-ccino 8000 Touch Serie Bianca/Serie Nera

Referencia del producto: 01504/01508

Potencia: 1300-1500 W

Voltaje y frecuencia: 220-240 V, 50/60 Hz

Made in China | Diseñado en España

## 8. RECICLAJE DE ELECTRODOMÉSTICOS



La directiva europea 2012/19/UE sobre Residuos de Aparatos Eléctricos y Electrónicos (RAEE) especifica que los electrodomésticos no deben ser reciclados con el resto de los desperdicios municipales. Dichos electrodomésticos han de ser desechados de forma separada, para optimizar la recuperación y reciclaje de materiales y, de esta manera, reducir el impacto que puedan tener en la salud humana y el medioambiente.

El símbolo del contenedor tachado le recuerda su obligación de desechar este producto de forma correcta. Si el producto en cuestión cuenta con una batería o pila para su autonomía eléctrica, esta deberá extraerse antes de ser desechado y ser tratada a parte como un residuo de diferente categoría.

Para obtener información detallada acerca de la forma más adecuada de desechar sus electrodomésticos y/o las correspondientes baterías, el consumidor deberá contactar con las autoridades locales.

## 9. GARANTÍA Y SAT

Este producto tiene una garantía de 2 años desde la fecha de compra, siempre y cuando se conserve y envíe la factura de compra, el producto esté en perfecto estado físico y se le dé un uso adecuado tal y como se indica en este manual de instrucciones.

La garantía no cubrirá:

- Si el producto ha sido usado fuera de su capacidad o utilidad, maltratado, golpeado, expuesto a la humedad, sumergido en algún líquido o sustancia corrosiva, así como cualquier otra falta atribuible al consumidor.
- Si el producto ha sido desarmado, modificado o reparado por personas no autorizadas por el SAT oficial de Cecotec.
- Si la incidencia ha sido originada por el desgaste normal de las piezas debido al uso.

El servicio de garantía cubre todos los defectos de fabricación durante 2 años en base a la legislación vigente, excepto piezas consumibles. En caso de mal uso por parte del usuario el servicio de garantía no se hará responsable de la reparación. Si en alguna ocasión detecta una incidencia con el producto o tiene alguna consulta, póngase en contacto con el Servicio de Asistencia Técnica oficial de Cecotec a través del número de teléfono **+34 96 321 07 28**.

## **2. SAFETY INSTRUCTIONS**

Read these instructions thoroughly before using the appliance. Keep this instruction manual for future reference or new users.

- Make sure that the mains voltage matches the voltage stated on the rating label of the appliance and that the wall outlet is grounded.
- This appliance is for household or commercial use only.
- Place the machine on a safe, flat, stable surface, near to a grounded socket.
- Do not immerse the cord, plug, or any non-removable part of the appliance in water or any other liquid, nor expose the electrical connections to water. Make sure your hands are dry before handling the plug or switching on the appliance.
- Check the power cord regularly for visible damage. If the cord is damaged, it must be replaced by the official Technical Support Service of Cecotec in order to avoid any type of danger.
- Do not twist, bend, strain, or damage the power cord in any way. Protect it from sharp edges and heat sources. Do not let it touch hot surfaces. Do not let the cord hang over the edge of the working surface or countertop.
- Do not allow water to come into contact with any of the electrical parts of the machine.
- Do not use outdoors, near a gas or electric hob, in heated ovens or near open flames.
- Do not expose the machine to temperatures below 0 degrees.
- The use of accessories not recommended by the appliance



manufacturer may result in fire, electric shock or injury to persons.

- Never use hot water to fill the water tank, use always cold water.
- Keep your hands and the cord away from the appliance's hot parts during operation.
- Do not use the cord to carry or pull the coffee machine.
- Do not use roasted, candied or frozen coffee beans.
- Do not direct hot steam or hot water towards yourself or others in order to avoid burns.
- The appliance will be very hot during and immediately after operating. Use handles, gloves or other protection accessories to avoid burns.
- Do not remove the drip tray during operation, as hot water may cause damage to the machine, and place an empty cup under the dispensing spout when the machine is turned on or off.
- In case of fire, use Co2 extinguishers. Do not use water or dry powder extinguishers.
- Do not operate the machine empty. Make sure there is enough water before each use.
- The appliance is not intended to be used by children under the age of 8. It can be used by children over the age of 8, as long as they are given continuous supervision.
- This appliance can be used by children aged 8 and above, and persons with reduced physical, sensory or mental capabilities or lack of experience and knowledge, as long as

they have been given supervision or instruction concerning the use of the appliance in a safe way and understand the hazards involved.

- Supervise young children to make sure that they do not play with the appliance. Close supervision is necessary when the appliance is being used by or near children.

### 3. BEFORE USE

1. Take the product out of the box and remove all packaging material.
2. Remove the water tank and fill it with fresh water.
3. Fill the coffee bean tank with coffee beans.
4. Insert the power plug into the wall socket.
5. Press the power switch on the back of the machine once or twice if the screen is blank.
6. Allow the machine to warm up.
7. The machine will enter standby mode and will be ready for use.

**NOTE:** It is suggested to use bottled water in order to achieve optimal taste of coffee.

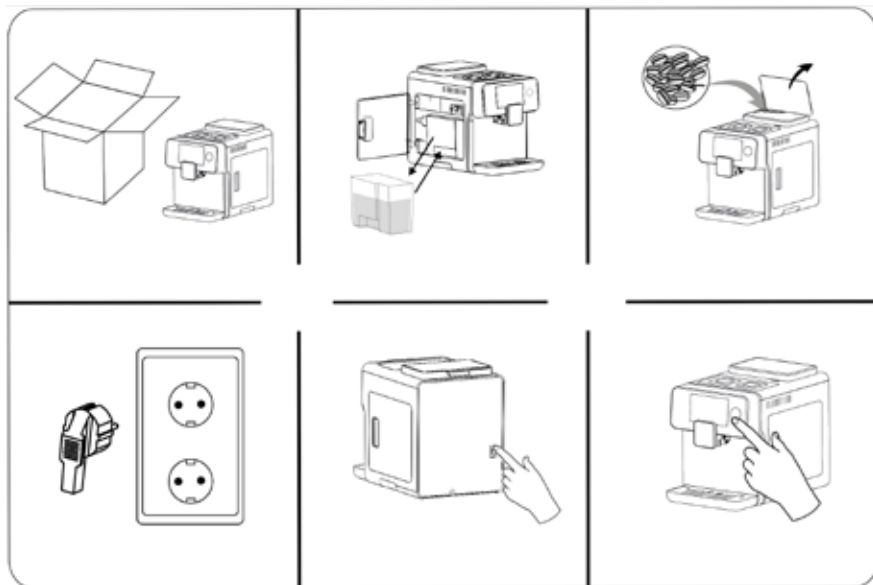



## 4. OPERATION

**WARNING:** Only use natural coffee. Do not use other types of coffee beans such as roasted or frozen ones.

### COFFEE TYPES

#### - ESPRESSO

1. Adjust the height of the coffee spout.
2. Press the ESPRESSO icon to brew 1 coffee automatically.
3. Press the x2 icon when displayed if you wish the machine to brew a second coffee after the first one has been brewed.



#### - MACCHIATO

1. Add milk to the milk tank. It is suggested to use whole milk.
2. Place the milk tank together with the milk frother in its correct position.
3. Adjust the height of the coffee spout.
4. Press the MACCHIATO icon to brew 1 coffee automatically.
5. Press the x2 icon when displayed if you wish the machine to brew a second coffee after the first one has been brewed.



**- HOT WATER**

1. Place an empty cup below the dispensing spout.
2. Press the HOT WATER icon.
3. Once you have the desired amount of hot water, press the cancel icon again.



**- LATTE**

1. Add milk to the milk tank. It is suggested to use whole milk.
2. Place the milk tank together with the milk frother in its correct position.
3. Adjust the height of the coffee spout.
4. Press the LATTE icon to brew 1 coffee automatically.
5. Press the x2 icon when displayed if you wish the machine to brew a second coffee after the first one has been brewed.

**Note:** if you want less milk than the preset amount, press the cancel icon to stop it when you have the desired amount.

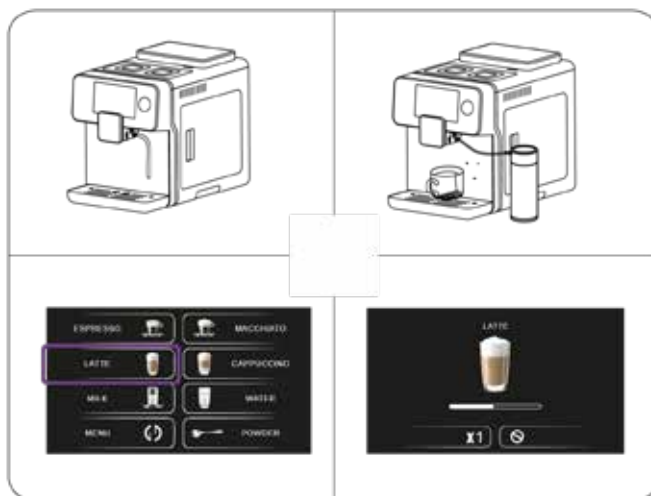





### - CAPPUCCINO

1. Add milk to the milk tank. It is suggested to use whole milk.
2. Place the milk tank together with the milk frother in its correct position.
3. Adjust the height of the coffee spout.
4. Press the CAPPUCCINO icon to brew 1 coffee automatically.
5. Press the x2 icon when displayed if you wish the machine to brew a second coffee after the first one has been brewed.

**Note:** if you want less milk than the preset amount, press the cancel icon to stop it when you have the desired amount.

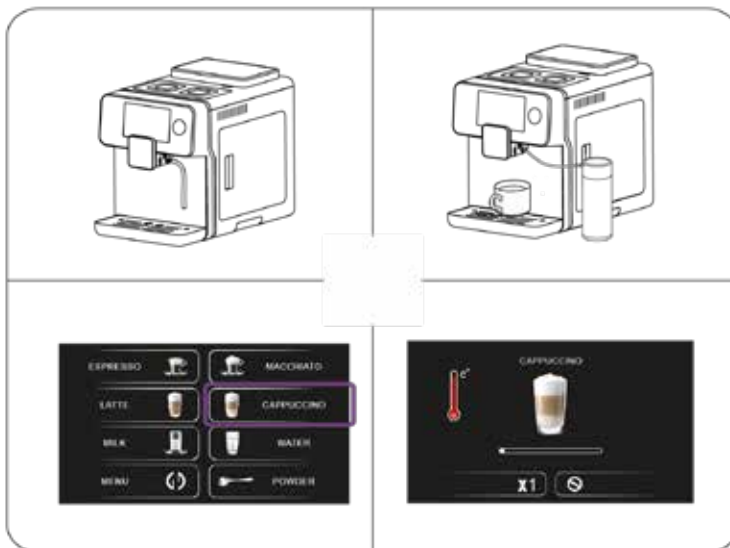

### - GROUND COFFEE

**Note:** it is not a ground-coffee tank: introduce ground coffee for an immediate and single use.

1. Add 1 powder-coffee scoop.
2. Press the coffee powder icon.
3. Select the desired type of coffee.

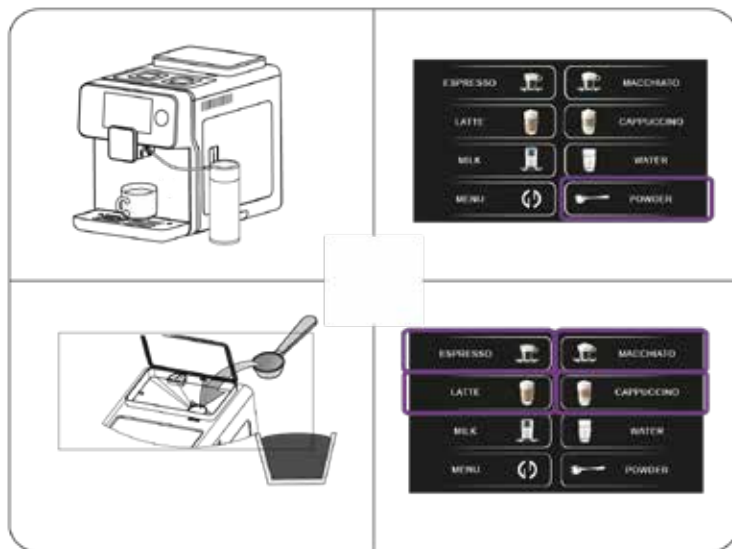

**- HOT MILK/MILK FOAM**

1. Add milk to the milk tank. It is suggested to use whole milk.
2. Place the milk tank together with the milk frother in its correct position.
3. Press the MILK icon.
4. Once you have the desired amount of milk, press the cancel icon.

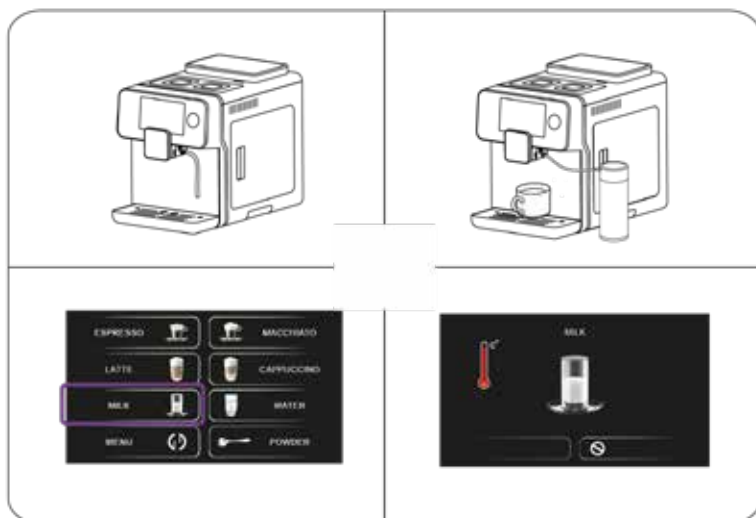



### - MILK-FROTHER KNOB

**Note:** the quality of the milk foam will depend on the milk type and temperature.

1. Open the left door. The milk-frother knob is located in the top-right corner.
2. Turn the knob anticlockwise to increase the quantity of foam.
3. Turn the knob clockwise to decrease the quantity of foam.

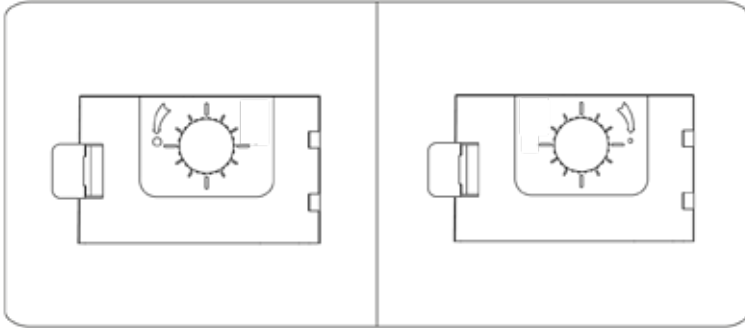

### - COFFEE-GRINDER KNOB

- Before or during operation, adjust the coffee-grinder knob located inside the coffee-bean tank in order to select bean's grinding texture.

#### WARNING:

- Do not pour ground, instant coffee or any other substances into the bean tank.
- NEVER use coffee beans that have been stored in a freezer.

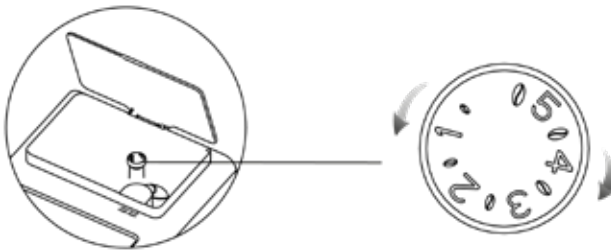

- Slow coffee flow means the coffee powder texture is too fine. Press and turn the coffee-grinder knob clockwise in order to select coarser texture.
- Fast and light coffee flow means the coffee powder texture is too coarse, press and turn the coffee-grinder knob anti-clockwise in order to select finer texture.

## - COFFEE CUSTOMIZATION MENU

Press the MENU icon, then press the coffee-parameter setting icon and select the type of coffee to customize:



### Espresso:

- Select coffee volume, temperature, grams of beans and hot water volume.
- Once all the parameters are set, press the ↻ icon to save the settings or press QUICK START to prepare a coffee with the preset settings automatically. The setting will be saved once the coffee is brewed.



### Macchiato:

- Select coffee volume, temperature, grams of beans, low or high pressure.
- To obtain creamy coffee, it is suggested to select high pressure.
- Once all the parameters are set, press the ↻ icon to save the settings or press QUICK START to prepare a coffee with the preset settings automatically. The setting will be saved once the coffee is brewed.



### Latte:

- Select coffee volume, temperature, grams of beans and the time to dispense frothed milk.
- Once all the parameters are set, press the ↻ icon to save the settings or press QUICK START to prepare a coffee with the preset settings automatically. The setting will be saved once the coffee is brewed.



**Cappuccino:**

- Select coffee volume, temperature, grams of beans and the time to dispense frothed milk.
- Once all the parameters are set, press the ↶ icon to save the settings or press QUICK START to prepare a coffee with the preset settings automatically. The setting will be saved once the coffee is brewed.



**SETTINGS**

**- Timer**



- The machine can be programmed from 0.5 to 24 hours to turn automatically off.
- Press the timer icon and select the desired time.

**-Sound**



- Press the sound icon to turn on or off the machine's sound.

**-Water hardness**

Press the water-hardness icon and select the used water's hardness. The machine will automatically suggest descaling cycles depending on the type of water.

- 1 water drop: soft. Descaling is required after each 880 coffees.
- 2 water drops: medium. Descaling is required after each 400 coffees.
- 3 water drops: hard. Descaling is required after each 280 coffees.
- 4 water drops: very hard. Descaling is required after each 240 coffees.



**-Display contrast**

Press the energy-saving icon. Select between:

- Energy-saving mode
- Energy semi-saving mode
- Standard mode

After 60 seconds of no operation, the screen will switch depending on the selected settings:

- Energy-saving mode: screen off
- Energy semi-saving mode: dark screen
- Standard mode: bright screen



**- Language**

Select the desired language or use the icons.



**- View the number of coffees brewed**

Press the counter icon in order to view the amount of each type of coffee the machine has brewed.





### - Calibrate settings

This function is only to be used by authorised technicians or following concrete instructions provided by Cecotec.



## 5. WARNING SIGNS

1. Fill the water tank



2. Add beans to the tank



3. Insert the drip tray correctly.



4. Insert the dust bin correctly.



5. Insert the brewer unit correctly.



6. The waste bin is full, empty it.



7. Right door open, close it.



8. The water tank is not in its correct position. Push it into its correct position.







## 6. CLEANING AND MAINTENANCE

**WARNING:** the milk frother, milk tank, the coffee grounds container and the drip tray are dishwasher safe. The rest of the product's components must be hand washed.

1. Remove the power cord from the wall socket before cleaning. Do not immerse the product in water or any other fluid during cleaning.
2. Use a soft dampened cloth to clean the outside parts of the machine.
3. Failure to maintain the product in clean conditions could lead to surface deterioration and could adversely affect the product's shelf life, resulting in possible hazard.
4. Never use strong detergents, gasoline, abrasive powder or metal brush to clean any part of the product.
5. Store the machine in a safe, dry and clean place if it is not going to be used during long periods.
6. Clean both the visible parts of the machine and the area beneath it in order to remove all residues.

### - SPECIFIC CLEANING OF THE MILK FROTHER (1)

1. Insert the milk frother into the machine.
2. Place the milk frother into a cup of water and place another cup under the milk dispenser.
3. Press the MILK button to start cleaning.
4. Once this process is over, empty the container and repeat the process again until no milk residues are observed.



### - SPECIFIC CLEANING OF THE MILK FROTHER (2)

1. Press both sides of the milk frother and pull it out from the coffee spout.
2. Immerse the milk frother in pure water.
3. Insert the cleaning brush 2-3 cm to clear both holes on the back part of the milk frother.
4. Insert the milk frother back into the machine.

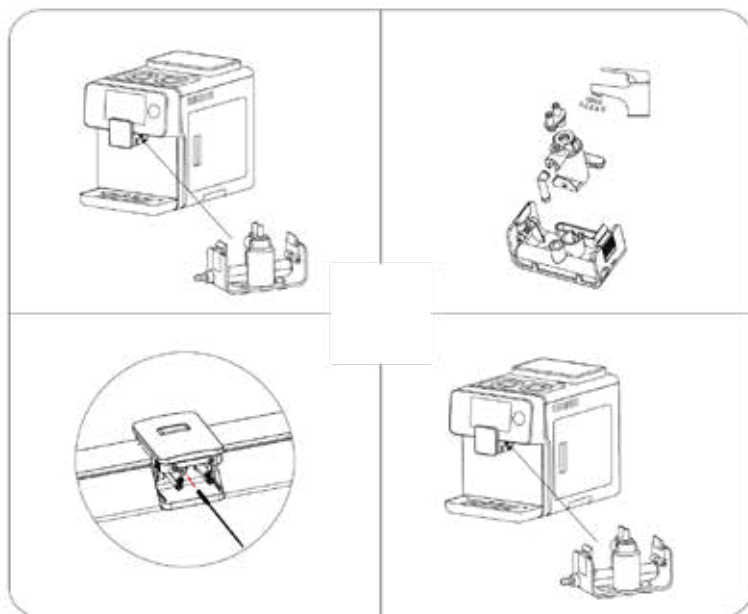

**Note:** the machine will notify when this process is necessary.

**- SPECIFIC CLEANING OF THE MILK FROTHER AND CAPPUCCINATORE (3)**

1. Press OK when the display shows "Cleaning milk system" after the machine has carried out a function with milk.
2. Place the milk frother as shown on picture 2.
3. Press OK to start the automatic cleaning of the milk system.



**WARNING:** during the cleaning process, hot water and steam will be emitted from the milk frother and from the coffee spout. Do not remove or touch any of these until the process is over.

**-SPECIFIC CLEANING OF THE BREWING UNIT (1)**

1. Once in the menu, press the CLEAN icon.
2. Press the BREWER icon in order to start the cleaning process.
3. Press the PLAY icon to rinse the brewing unit.
4. Add the cleaning agent into the brewing unit through the funnel.
5. Press the PLAY icon to start the brewing-unit cleaning.
6. Once the whole process is over, the machine will return to standby mode.

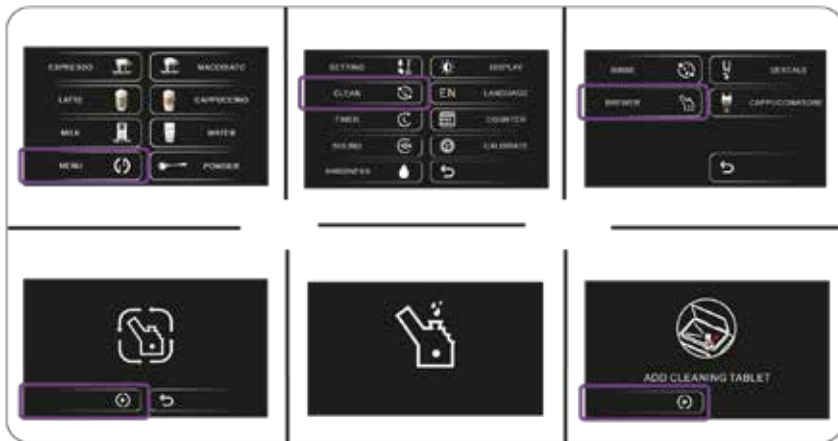

**-SPECIFIC CLEANING OF THE BREWING UNIT (2)**

1. Open the right-side door.
2. Remove the waste container.
3. Remove the Brewing unit and rinse it with warm water.
4. Insert the brewing unit back into its correct position. A click sound will be heard to confirm it is properly fixed.

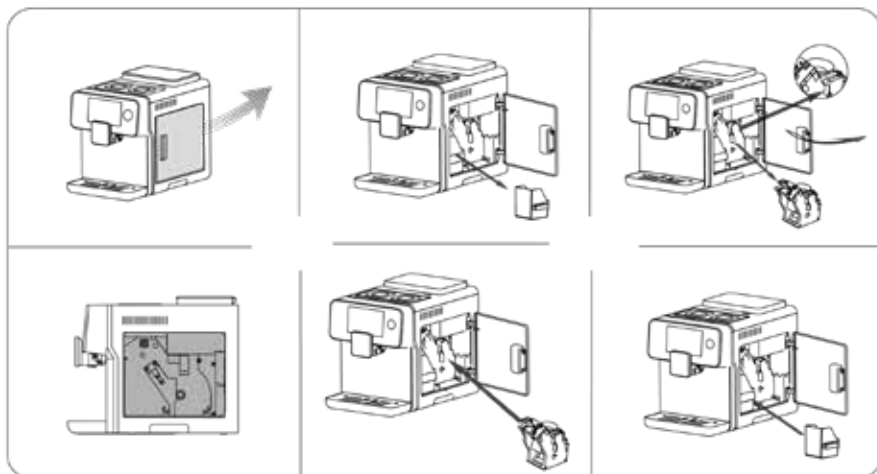

**- DESCALING**

1. Once in the menu, press the CLEAN icon.
2. Press the DESCALE icon.
3. Fill the water tank with fresh water and add descaling powder into the water tank.
4. Press the PLAY icon in order to start the descaling function.
5. The descaling solution will be dispensed.
6. Once the tank is empty, the machine will conclude the descaling process.
7. Remove the water tank and fill it again with water, the machine will start the rinse cycle.
8. Once the whole process is over, the machine will return to standby mode.



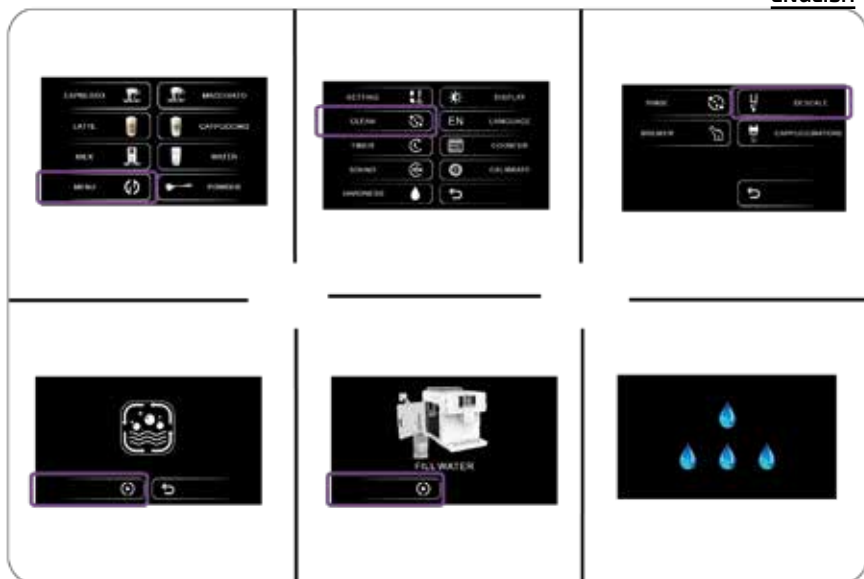

### - RINSE

1. Once in the menu, press the CLEAN icon.
2. Press the RINSE icon in order to start the rinse process.
3. Once the whole process is over, the machine will return to standby mode.

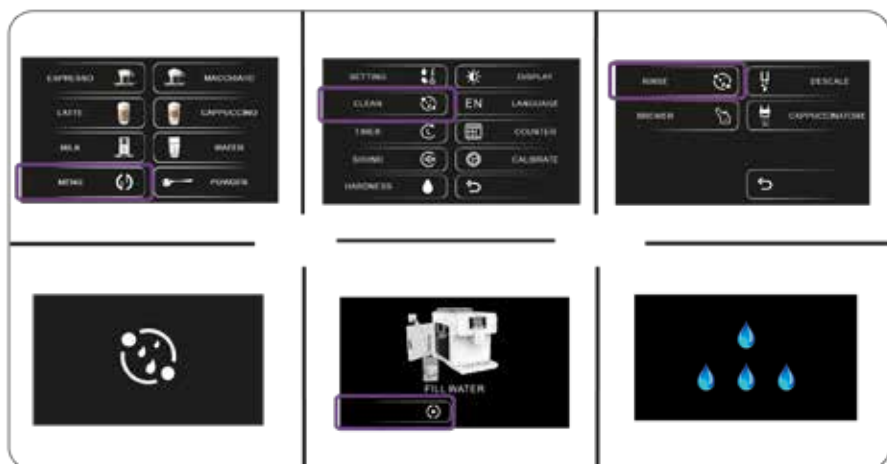

**- CAPUCCINATORE CLEANING**

1. Once in the menu, press the CLEAN icon.
2. Press the CAPPUCCINATORE icon.
3. Place the milk frother as shown on picture 4.
4. Press OK in order to start the automatic cleaning of the milk system.
5. Once the whole process is over, the machine will return to standby mode.

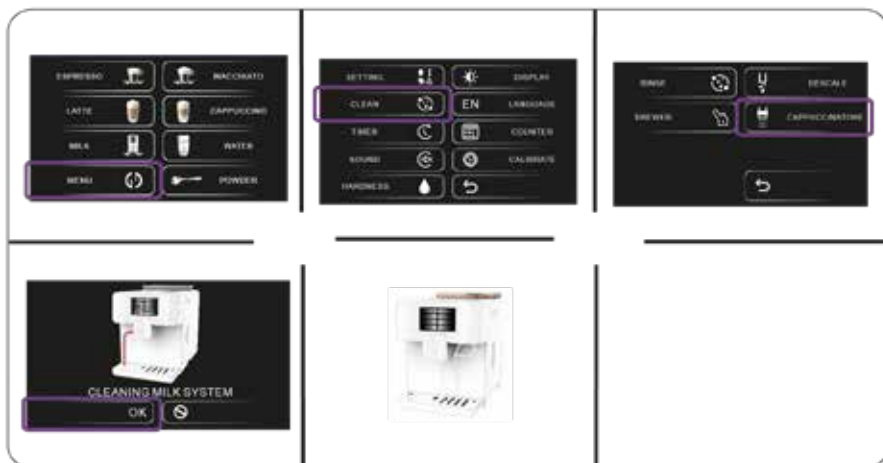

**7. TECHNICAL SPECIFICATIONS**

Model: Power Matic-ccino 8000 Touch Serie Bianca/Serie Nera

Product reference: 01504/01508

Power: 1300-1500 W

Voltage and frequency: 220-240 V, 50/60 Hz

Made in China | Designed in Spain

**8. DISPOSAL OF OLD ELECTRICAL APPLIANCES**

 The European directive 2012/19/EU on Waste Electrical and Electronic Equipment (WEEE), specifies that old household electrical appliances must not be disposed of with the normal unsorted municipal waste. Old appliances must be collected separately, in order to optimize the recovery and recycling of the materials they contain, and reduce the impact on human health and the environment.



The crossed out "wheeled bin" symbol on the product reminds you of your obligation to dispose of the appliance correctly. If the product has a built-in battery or uses batteries, they should be removed from the appliance and disposed of appropriately.

Consumers must contact their local authorities or retailer for information concerning the correct disposal of old appliances and/or their batteries.

## **9. TECHNICAL SUPPORT SERVICE AND WARRANTY**

This product is under warranty for 2 years from the date of purchase, as long as the proof of purchase is submitted, the product is in perfect physical condition, and it has been given proper use, as explained in this instruction manual.

The warranty will not cover the following situations:

- The product has been used for purposes other than those intended for it, misused, beaten, exposed to moisture, immersed in liquid or corrosive substances, as well as any other fault attributable to the customer.
- The product has been disassembled, modified, or repaired by persons, not authorised by the official Technical Support Service of Cecotec.
- Faults deriving from the normal wear and tear of its parts, due to use.

The warranty service covers every manufacturing defects of your appliance for 2 years, based on current legislation, except consumable parts. In the event of misuse, the warranty will not apply. If at any moment you detect any problem with your product or have any doubt, do not hesitate to contact Cecotec Technical Support Service at **+34 96 321 07 28**.

## 2. ИНСТРУКЦИЯ ПО ТЕХНИКЕ БЕЗОПАСНОСТИ

Внимательно прочитайте эти инструкции перед использованием прибора. Сохраните эту инструкцию для использования в будущем или для новых пользователей.

- Убедитесь, что напряжение сети соответствует напряжению, указанному на паспортной табличке прибора и что розетка заземлена.
- Данное устройство предназначено только для домашнего использования.
- Устанавливайте устройство на сухую, устойчивую, плоскую, термостойкую поверхность.
- Не погружайте шнур, вилку или любую несъемную часть прибора в воду или любую другую жидкость, а также не подвергайте воздействию воды электрические соединения устройства. Убедитесь, что ваши руки сухие, прежде чем брать в руки электровилку или включать прибор.
- Регулярно проверяйте шнур питания на наличие видимых повреждений. Если шнур поврежден, его необходимо заменить официальным сервисным центром Secotec.
- Не перекручивайте, не сгибайте, не натягивайте и не повреждайте шнур питания каким-либо образом. Берегите его от острых краев и источников тепла. Не позволяйте ему касаться горячих поверхностей. Не позволяйте шнуру свисать с края рабочей поверхности или столешницы.
- Не допускайте попадания воды на любую электрическую часть устройства
- Не используйте на улице, рядом с газовой или электрической плитой, с духовками или рядом с открытым огнем.
- Не подвергайте машину воздействию температур ниже 0 градусов.





- Использование аксессуаров, не рекомендованных компанией Secotec, может привести к пожару, поражению электрическим током или травме людей.
- Не используйте теплую воду для наполнения контейнера для воды, всегда используйте холодную воду.
- Во время работы держите руки и шнур подальше от горячих частей прибора.
- Не используйте шнур для переноски или вытягивания кофемашины.
- Не направляйте горячий пар или горячую воду на себя или других людей, чтобы избежать ожогов.
- Устройство будет очень горячим во время и сразу после работы. Используйте перчатки, рукавицы или другие защитные аксессуары, чтобы избежать ожогов.
- Не снимайте поддон во время работы, так как горячая вода может привести к повреждению аппарата, и ставьте пустую чашку под дозатор при включении или выключении аппарата.
- В случае пожара используйте огнетушители CO<sub>2</sub>. Не используйте воду или сухие порошковые огнетушители.
- Не пользуйтесь пустой машиной. Убедитесь, что в машине достаточно воды перед каждым использованием.
- Устройство не предназначено для использования детьми в возрасте до 8 лет, дети старше 8 лет, могут использовать устройство если они находятся под постоянным наблюдением взрослых.
- Данное устройство может использоваться детьми старше 8 лет и лицами с ограниченными физическими, чувствительными или умственными способностями, а также с недостатком опыта или знаний, если им за ними есть постоянное наблюдение или предоставлена инструкция относительно безопасного использования устройства, и пользователь понимает все риски использования.

- Следите за маленькими детьми, чтобы они не играли с прибором. Необходимо пристальное наблюдение за детьми, когда дети пользуются устройством или, устройство работает рядом с ними.



### 3. ПЕРЕД ПЕРВЫМ ИСПОЛЬЗОВАНИЕМ

1. Распакуйте кофемашину и удалите все упаковочные материалы.
2. Снимите резервуар для воды и наполните его свежей питьевой водой.
3. Заполните отсек для кофейных зерен кофейными зернами.
4. Вставьте вилку в настенную розетку.
5. Нажмите кнопку питания на задней стенке кофемашины один или два раза, пока не засветится экран.
6. Дайте машине прогреться.
7. Кофемашина перейдет в режим ожидания и будет готова к использованию.

**Примечание:** советуем использовать бутилированную воду для получения лучшего вкуса кофе.

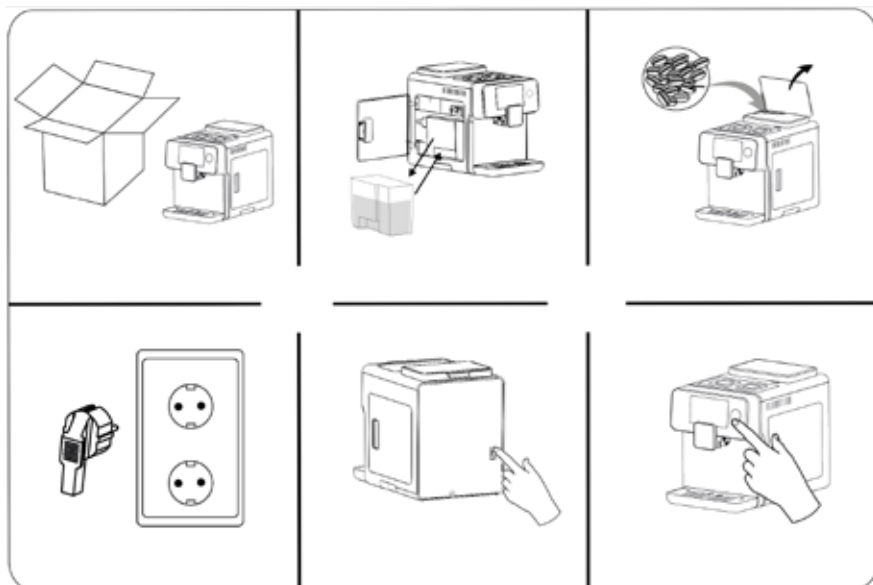

### 4. ЭКСПЛУАТАЦИЯ УСТРОЙСТВА

**Внимание:** используйте только натуральный кофе. Не используйте кофейные зерна, которые хранились в холодильнике или морозильной камере.

#### ВИДЫ КОФЕ

##### - ЭСПРЕССО

1. Отрегулируйте высоту дозатора кофе
2. Нажмите кнопку ESPRESSO для автоматического приготовления 1 чашки кофе.
3. Дважды нажмите на эту же иконку если вы хотите приготовить сразу же вторую чашку кофе.



**- МАКИАТО**

1. Добавьте молоко в бак для молока. Рекомендуется использовать цельное молоко.
2. Правильно соедините емкость для молока вместе с трубкой для всасывания молока.
3. Отрегулируйте высоту дозатора кофе.
4. Нажмите значок МАССЧИАТО для автоматического приготовления 1 чашки кофе.
5. Дважды нажмите на эту же иконку если вы хотите приготовить сразу же вторую чашку кофе.



**- ГОРЯЧАЯ ВОДА**

1. Поставьте пустую чашку под дозатором
2. Нажмите иконку HOT WATER на экране устройства
3. Как только чашка наполнится необходимым вам количеством воды, нажмите иконку отмены действия.



### - ЛАТТЕ

1. Добавьте молоко в контейнер для молока. Советуем использовать только цельное молоко.
2. Правильно соедините емкость для молока вместе с трубкой для всасывания молока.
3. Поправьте высоту капучинатора.
4. Нажмите иконку LATTE для приготовления 1 порции кофе
5. Дважды нажмите на эту же иконку если вы хотите приготовить сразу же вторую чашку кофе.

**Примечание:** если вы хотите меньше молока, чем подается в стандартном рецепте, нажмите значок отмены действия, чтобы остановить подачу молока.

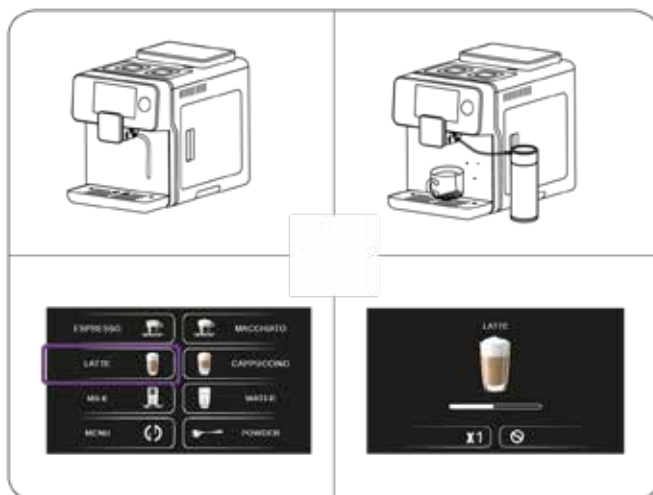

### - КАПУЧИНО

1. Добавьте молоко в контейнер для молока. Советуем использовать только цельное молоко.
2. Правильно соедините емкость для молока вместе с трубкой для всасывания молока.
3. Поправьте высоту капучинатора.
4. Нажмите иконку CAPPUCCINO для приготовления 1 порции кофе.
5. Дважды нажмите на эту же иконку если вы хотите приготовить сразу же вторую чашку кофе.

**Примечание:** если вы хотите меньше молока, чем подается в стандартном рецепте, нажмите значок отмены действия, чтобы остановить подачу молока.

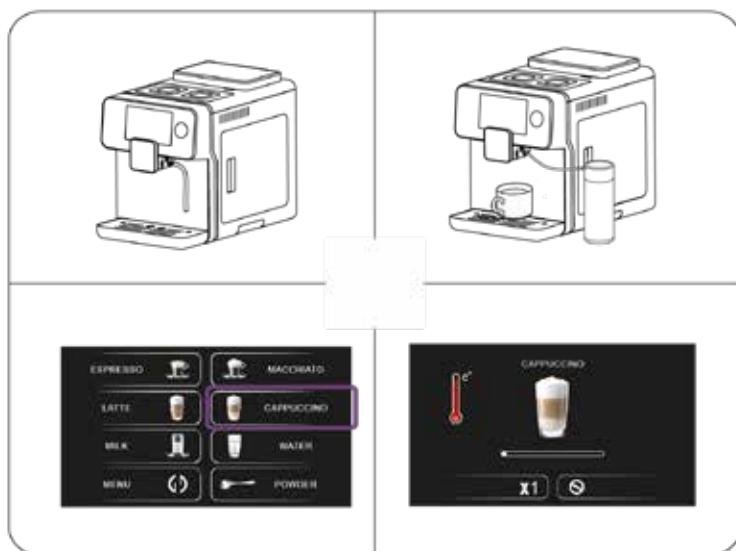

### - МОЛОТЫЙ КОФЕ

**ПРИМЕЧАНИЕ:** это не контейнер для молотого кофе: засыпьте молотый кофе быстро для сиюминутного приготовления.

1. Добавьте 1 ложку молотого кофе
2. Нажмите иконку молотого кофе
3. Выберите необходимый вид кофе

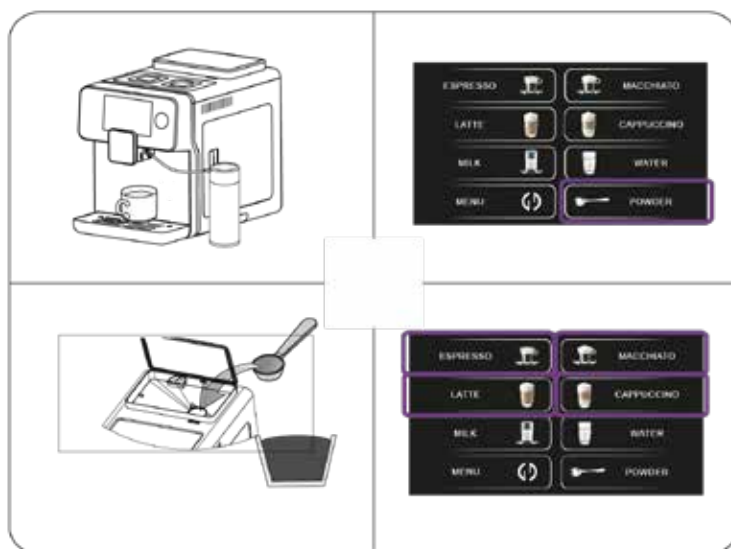

#### - ГОРЯЧЕЕ МОЛОКО/МОЛОЧНАЯ ПЕНКА

1. Добавьте молоко в контейнер для молока. Советуем использовать только цельное молоко.
2. Правильно соедините емкость для молока вместе с трубкой для всасывания молока.
3. Нажмите иконку MILK
4. Как только чашка наполнится необходимым вам количеством молока, нажмите иконку отмены действия.

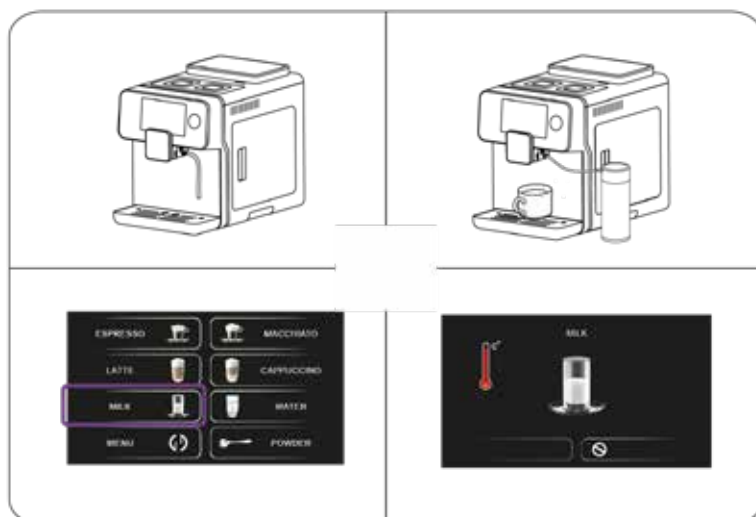

### - РЕГУЛЯТОР КАПУЧИНАТОРА

**ПРИМЕЧАНИЕ:** качество молочной пенки будет зависеть от вида молока и его температуры.

1. Откройте левую дверцу, регулятор капучинатора находится в верхнем правом углу
2. Поверните регулятор против часовой стрелки для увеличения количество пенки
3. Поверните регулятор по часовой стрелке для уменьшения количество пенки

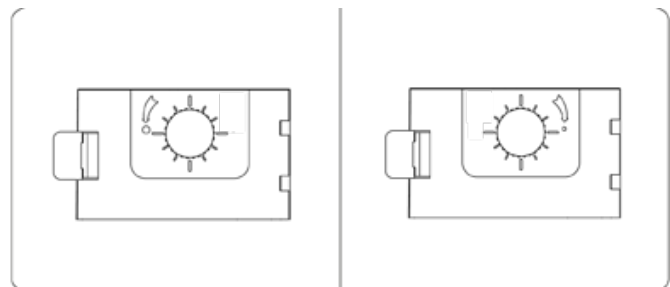

### - Регулятор степени помола кофе

- Перед или во время эксплуатации кофемашины, вы можете регулировать степень помола кофейных зерен.

**ПРИМЕЧАНИЕ :**

- Не засыпайте молотый кофе или другие субстанции в контейнер для кофейных зерен.
- Никогда не используйте кофейные зерна, которые хранились в холодильнике или морозильной камере.

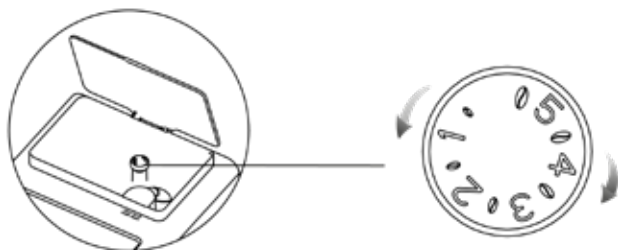

- Медленный поток кофе обозначает слишком мелкий помол кофе. Нажмите и поверните регулятор степени помола кофе по часовой стрелке для выбора более крупного помола.
- Быстрый и легкий поток молотого означает что кофе мелется слишком грубо. Нажмите и поверните регулятор степени помола кофе против часовой стрелки для выбора более мелкого помола.





## - МЕНЮ ИНДИВИДУАЛЬНОЙ РЕЦЕПТУРЫ

Нажмите иконку MENU, затем нажмите иконку выбора параметров кофе и выберите иконку того кофе, рецепт которого вы хотите изменить



### ЭСПРЕССО :

- Выберите количество кофе, температуру, вес кофейных зерен и количество горячей воды.
- После того, как все параметры установлены, нажмите иконку , чтобы сохранить настройки, или нажмите QUICK START, чтобы автоматически приготовить кофе с новыми настройками. Настройка будет сохранена после заваривания кофе.



### МАКИАТО :

- Выберите объем кофе, температуру, количество грамм зерен, низкое или высокое давление.
- Для получения сливочного кофе рекомендуется выбирать высокое давление.
- После того, как все параметры установлены, нажмите иконку,  чтобы сохранить настройки, или нажмите БЫСТРЫЙ СТАРТ, чтобы автоматически приготовить кофе с предустановленными настройками. Настройка будет сохранена после заваривания кофе.



### ЛАТТЕ :

- Выберите количество кофе, температуру, вес кофейных зерен и время добавления вспененного молока.

## РУССКИЙ

- После того, как все параметры установлены, нажмите иконку , ↻ чтобы сохранить настройки, или нажмите QUICK START, чтобы автоматически приготовить кофе с новыми настройками. Настройка будет сохранена после заваривания кофе.



### КАПУЧИНО :

- Выберите количество кофе, температуру, вес кофейных зерен и время добавления вспененного молока
- После того, как все параметры установлены, нажмите иконку , ↻ чтобы сохранить настройки, или нажмите QUICK START, чтобы автоматически приготовить кофе с новыми настройками. Настройка будет сохранена после заваривания кофе.



### НАСТРОЙКИ

#### - Таймер



- Кофемашину можно запрограммировать на включение от 0,5 до 24 часов

- Нажмите значок таймера и выберите нужное время.



### - Звуки



- Нажмите значок звука, чтобы включить или выключить звук.

### - Жесткость воды

Нажмите значок жесткости воды и выберите жесткость воды, которую вы используете. Кофемашина автоматически предложит циклы удаления накипи в зависимости от типа воды.

- 1 капля воды: мягкая. Удаление накипи требуется после каждых 880 порций кофе.
- 2 капли воды: средняя. Удаление накипи требуется после каждых 400 порций кофе.
- 3 капли воды: жесткая. Удаление накипи требуется после каждых 280 порций кофе.
- 4 капли воды: очень сильно. Удаление накипи требуется после каждых 240 порций кофе.



### - Контраст дисплея

Нажмите значок энергосбережения. Выберите :

- Энергосберегающий режим
- Режим среднего энергосбережения
- Стандартный режим

После 60 секунд бездействия экран переключится в зависимости от выбранных настроек:

- Режим энергосбережения: экран выключен
- Режим среднего энергосбережения: темный экран
- Стандартный режим: яркий экран



### - Язык

Выберите нужный язык или используйте значки.



### - Просмотр количества приготовленных порций кофе

Нажмите иконку калькулятор для просмотра количества приготовленных порций кофе.



### - Калибровка

Эту функцию могут включать только сотрудники авторизованного сервисного центра.



## 5. ПРЕДУПРЕДИТЕЛЬНЫЕ ЗНАКИ

1. Наполните контейнер для воды.





2. Добавьте кофейные зерна.



3. Правильно установите лоток для сбора капель.



4. Правильно установите лоток для отходов.



5. Правильно установите заварочный блок.



6. Лоток для отходов полон, опустошите его.



7. Открыта правая дверь, закройте ее.



8. Контейнер для воды некорректно установлен. Установите его правильно.



## 6. ЧИСТКА И ОБСЛУЖИВАНИЕ УСТРОЙСТВА

**ВНИМАНИЕ** : капучинатор, контейнер для молока, лоток для сбора отходов и лоток для сбора капель можно мыть в посудомоечной машине. Остальные компоненты нужно мыть вручную.

1. Перед чисткой выньте кабель питания из розетки. Не погружайте устройство в воду или другую жидкость во время чистки.
2. Используйте мягкую влажную ткань для очистки внешних частей устройства.
3. Несоблюдение правил содержания устройства в чистых условиях может привести к повреждению поверхности и негативно повлиять на срок эксплуатации продукта, что приведет к возможным повреждениям устройства.
4. Никогда не используйте сильные моющие средства, бензин, абразивный порошок или металлическую щетку для очистки какой-либо части продукта.
5. Храните кофемашину в безопасном, сухом и чистом месте, если она не будет использоваться в течение длительного времени.
6. Очистите как видимые части машины, так и место под ней, чтобы удалить все остатки грязи.

### - ОСОБЫЙ УХОД ЗА ВСПЕНИВАТЕЛЕМ МОЛОКА (1)

1. Вставьте трубку всасывания молока в кофемашину.
2. Поместите второй край трубки в чашку с водой и поставьте другую чашку под дозатор молока.
3. Нажмите иконку MILK, чтобы начать очистку.
4. Как только данный процесс закончится, опустошите контейнер и повторите процесс, пока в чашке перестанут появляться остатки молока.



### - ОСОБЫЙ УХОД ЗА ВСПЕНИВАТЕЛЕМ МОЛОКА (2)

1. Нажмите на обе стороны вспенивателя молока и вытяните его из кофемашины.
2. Промойте его в чистой воде.
3. Почистите чистящей щеткой глубину в 2-3см с каждой трубки.
4. Установите вспениватель обратно в кофемашину.

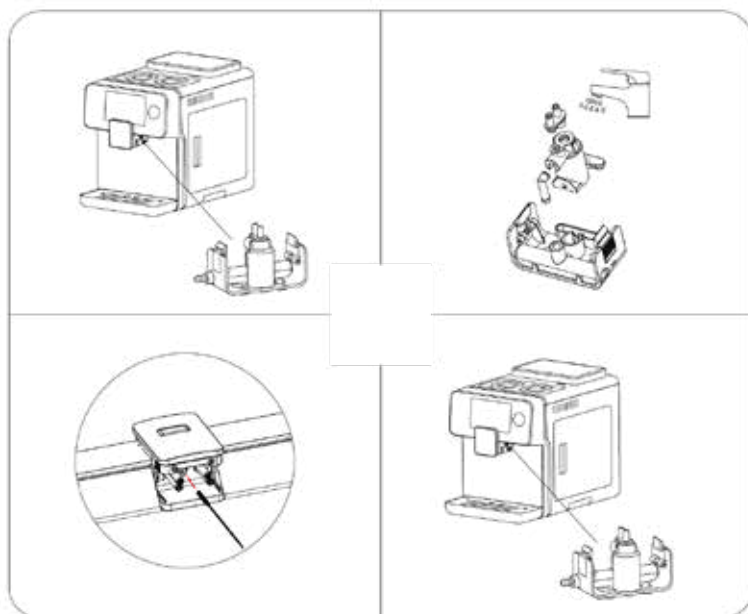

**Внимание :** кофемашина оповестит, когда будет необходимость данной очистки.

### - ОСОБЫЙ УХОД ЗА ВСПЕНИВАТЕЛЕМ МОЛОКА И КАПУЧИНАТОРОМ (3)

1. После того, как машина проведет какие-то действия с молоком, на дисплее появится иконка с надписью "Cleaning milk system"
2. Установите трубку вспенивателя как показано на рисунке 2
3. Нажмите ок для старта автоматической очистки системы подачи молока



**ВНИМАНИЕ :** во время очистки, горячая вода и пар будут выходить из вспенивателя молока и из кофейного дозатора. Ничего не снимайте и не трогайте, пока не закончится процесс очистки.

### - ОСОБЫЙ УХОД ЗА ЗАВАРОЧНЫМ БЛОКОМ (1)

1. В меню нажмите значок CLEAN.
2. Нажмите значок BREWER, чтобы начать процесс очистки.
3. Нажмите значок PLAY, чтобы включить промывку заварочного блока.
4. Добавьте чистящее средство в варочный блок через воронку.
5. Нажмите значок PLAY, чтобы начать очистку заварочного блока.
6. После завершения всего процесса машина вернется в режим ожидания.



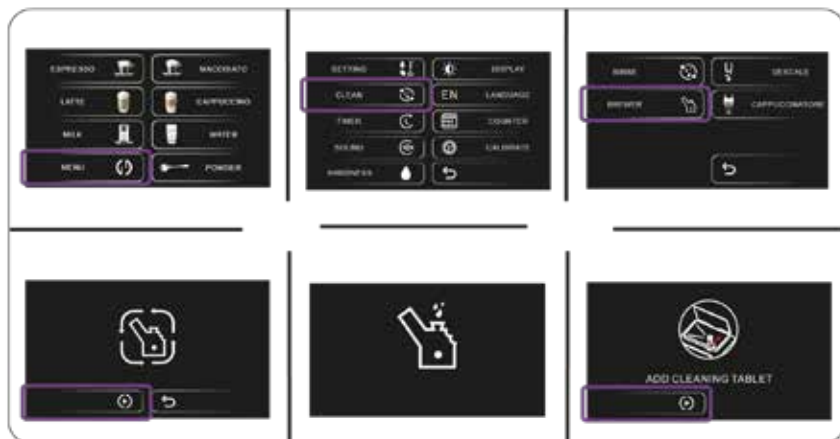

### - ОСОБЫЙ УХОД ЗА ЗАВАРОЧНЫМ БЛОКОМ(2)

1. Откройте правую дверцу
2. Снимите контейнер для сбора гущи.
3. Снимите заварочный блок и промойте его теплой водой.
4. Вставьте заварочный блок обратно в кофемашину в правильном положении. Вы услышите щелчок, который означает что заварочный блок правильно установлен.

### - ОЧИСТКА БЛОКА ЗАВАРИВАНИЯ

- Откройте дверь с правой стороны.
- Извлеките контейнер для отходов.
- Снимите блок заваривания и промойте его теплой водой.
- Вставьте блок заваривания назад до характерного щелчка, который подтверждает, блок что блок зафиксирован в правильной позиции.

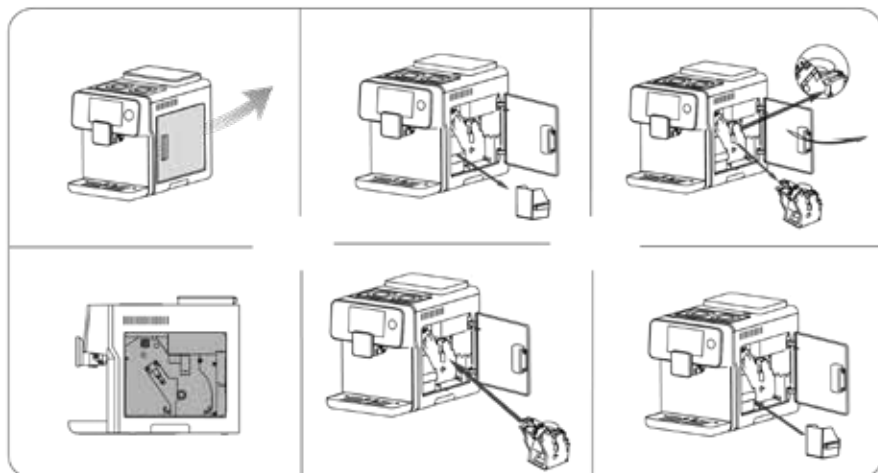

#### - УДАЛЕНИЕ НАКИПИ

1. В меню нажмите значок CLEAN.
2. Нажмите значок «DESCALE».
3. Заполните резервуар для воды чистой водой и добавьте порошок для удаления накипи в резервуар для воды.
4. Нажмите значок PLAY, чтобы запустить функцию удаления накипи.
5. Раствор для удаления накипи будет распределен по устройству.
6. Когда контейнер для воды опустеет, машина завершит процесс очистки от накипи.
7. Снимите резервуар для воды и снова наполните его водой, машина начнет цикл полоскания.
8. После завершения всего процесса машина вернется в режим ожидания.



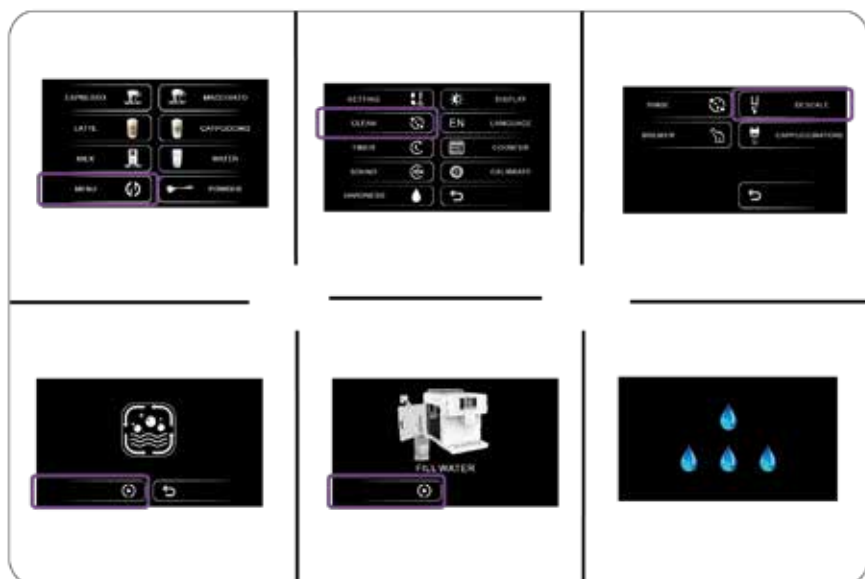

### - ОПОЛАСКИВАНИЕ

1. В меню нажмите значок CLEAN.
2. Нажмите значок «RINSE», чтобы начать процесс ополаскивания.
3. После завершения всего процесса машина вернется в режим ожидания.

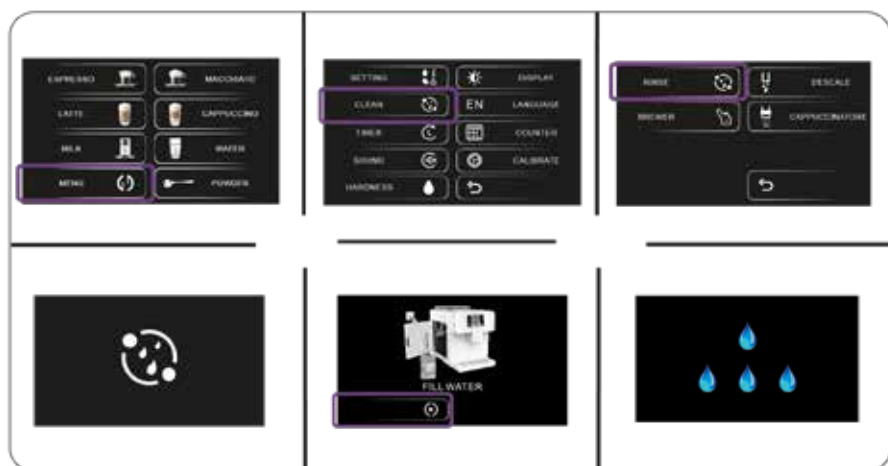

### - ОЧИСТКА КАПУЧИНАТОРА

1. В меню нажмите значок CLEAN.
2. Нажмите значок CAPPUCCINATORE.
3. Поместите вспениватель молока, как показано на рисунке 4.
4. Нажмите ОК, чтобы запустить автоматическую очистку системы вспенивания молока
5. После завершения всего процесса машина вернется в режим ожидания.
- 6.



## 7. ТЕХНИЧЕСКИЕ ХАРАКТЕРИСТИКИ

Модель: Power Matic-ccino 8000 Touch Serie Bianca/Serie Nera

Код продукта: 01504/01508

Электропитание: 220-240 V~, 50/60 Hz

Напряжение и частота: 1300-1500 Вт

Сделано в Китае | Разработано в Испании

## 8. УТИЛИЗАЦИЯ СТАРЫХ ЭЛЕКТРИЧЕСКИХ ИЗДЕЛИЙ



Европейская директива 2012/19 / EU об утилизации электрического и электронного оборудования (WEEE) устанавливает, что старые бытовые электроприборы нельзя утилизировать вместе с обычными несортированными



муниципальными отходами. Старые приборы должны собираться отдельно, чтобы оптимизировать утилизацию и переработку содержащихся в них материалов, а также снизить воздействие на здоровье человека и окружающую среду. Перечеркнутый символ «мусорная корзина» на изделии напоминает вам о вашей обязанности правильно утилизировать прибор. Если устройство имеет встроенную батарею или использует аккумуляторы, их следует извлечь из прибора и утилизировать соответствующим образом. Потребители должны связаться со своими местными властями или розничным продавцом для получения информации относительно правильной утилизации старых приборов и / или их батарей.

## 9. СЕРВИСНОЕ ОБСЛУЖИВАНИЕ И ГАРАНТИЯ

На данный продукт предоставляется гарантия в течение 2 лет с даты покупки, при условии предоставления документа, подтверждающего покупку, нахождения продукта в отличном физическом состоянии и правильном пользовании, как описано в этом руководстве по эксплуатации.

Гарантия не распространяется на следующие ситуации:

- Продукт использовался в целях, отличных от предназначенных для него, использовался неправильно, подвергался падению, воздействию влаги, погружению в жидкие или коррозионные вещества, а также другим неисправностям, связанным с воздействием покупателя.
- Продукт был разобран, модифицирован или отремонтирован лицами, не уполномоченными официальной службой технической поддержки Secotec.
- Неисправности, возникающие в результате износа его расходных или запасных частей из-за постоянного использования.
- Гарантийное обслуживание покрывает все производственные дефекты вашего устройства в течение 2 лет, в соответствии с действующим законодательством, за исключением расходных деталей. В случае неправильного использования гарантия не распространяется. Если в любой момент вы обнаружите какие-либо проблемы с вашим продуктом или у вас возникнут какие-либо сомнения, обращайтесь в Официальный сервисный центр Secotec

Smart Group

Сайт: <https://service.smartgroup.ua/>

№ тел.: 0 800 300 245



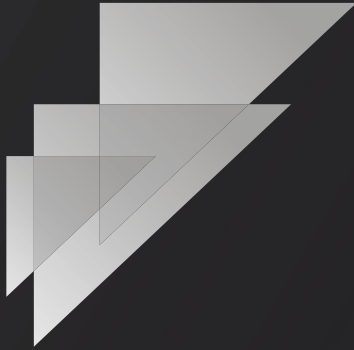

[www.cecotec.es](http://www.cecotec.es)

Grupo Cecotec Innovaciones S. L.  
C/de la Pinadeta s/n, 46930  
Quart de Poblet, Valencia, Spain